



**250 EXC TPI**  
**250 EXC SIX DAYS TPI**  
**250 XC-W TPI**  
**300 EXC TPI**  
**300 EXC SIX DAYS TPI**  
**300 XC-W TPI**  
**300 EXC TPI ERZBERGRODEO**  
**300 XC-W TPI ERZBERGRODEO**

CODICE ARTICOLO 3214421IT



Desideriamo congratularci con Lei per aver scelto una motocicletta KTM. Ora Lei è proprietario di un moderno veicolo sportivo, che certamente Le riserverà molte soddisfazioni, se opportunamente curato.

Le auguriamo buon viaggio, sempre all'insegna della sicurezza!

Inserire qua sotto i numeri di serie del proprio veicolo.

Numero di identificazione del veicolo (📖 Pag. 15)	Timbro del concessionario
Numero motore (📖 Pag. 15)	
Codice della chiave (tutti i modelli EXC) (📖 Pag. 15)	

Al momento della stampa il manuale d'uso era aggiornato per questa serie. Non si escludono tuttavia lievi scostamenti risultanti dagli sviluppi costruttivi.

Tutti i dati contenuti non sono vincolanti. KTM Sportmotorcycle GmbH si riserva in particolare il diritto di modificare o eliminare, senza sostituirli, dati tecnici, prezzi, colori, forme, materiali, prestazioni di servizio e assistenza, configurazioni, allestimenti e simili senza preavviso e senza indicarne i motivi, di adattarli alla situazione locale, nonché di cessare la produzione di un determinato modello senza preavviso. KTM non si assume alcuna responsabilità per la disponibilità a magazzino, gli scostamenti rispetto alle figure e alle descrizioni, nonché eventuali refusi di stampa ed errori. I modelli raffigurati includono talvolta equipaggiamenti speciali non compresi nel volume della fornitura di serie.

© 2021 KTM Sportmotorcycle GmbH, Mattighofen Austria

Tutti i diritti riservati

La ristampa, anche parziale, ed eventuali riproduzioni di qualsiasi tipo sono consentite solo previa autorizzazione scritta del titolare del copyright.



ISO 9001(12 100 6061)

Ai sensi della norma internazionale sulla gestione della qualità ISO 9001, KTM impiega processi per assicurare la massima qualità possibile del prodotto.

Rilasciato da: TÜV Management Service

REG.NO. 12 100 6061

KTM Sportmotorcycle GmbH  
Stallhofnerstraße 3  
5230 Mattighofen, Austria

Questo documento è valido per i seguenti modelli:

250 EXC TPI EU (F7303V7)

250 EXC SIX DAYS TPI EU (F7303V2)

250 XC-W TPI US (F7375V4)

300 EXC TPI EU (F7403V7)

300 EXC SIX DAYS TPI EU (F7403V2)

300 EXC SIX DAYS TPI CN (F7487V2)

300 EXC SIX DAYS TPI ASEAN (F7488V2)

300 XC-W TPI US (F7475V3)





























300 EXC TPI ERZBERGRODEO EU (F7403V3)

300 XC-W TPI ERZBERGRODEO US (F7475V6)



1	LEGENDA.....	7	6.7	Interruttore luci (tutti i modelli EXC) .....	18
1.1	Simboli utilizzati.....	7	6.8	Interruttore luci (tutti i modelli XC-W) .....	18
1.2	Formattazione del testo .....	7	6.9	Interruttore indicatori di direzione (tutti i modelli EXC) .....	19
2	AVVERTENZE PER LA SICUREZZA .....	8	6.10	Interruttore di sicurezza (tutti i modelli EXC) .....	19
2.1	Definizione del campo d'impiego - uso conforme.....	8	6.11	Pulsante di avviamento.....	19
2.2	Uso non conforme.....	8	6.12	Interruttore curva d'accensione (tutti i modelli speciali) .....	19
2.3	Avvertenze per la sicurezza .....	8	6.13	Prospetto delle spie di controllo (tutti i modelli EXC) .....	20
2.4	Livello di pericolo e simboli .....	9	6.14	Prospetto delle spie di controllo (tutti i modelli XC-W).....	20
2.5	Avvertenza: evitare ogni tipo di manipolazione .....	9	6.15	Apertura del tappo del serbatoio del carburante.....	20
2.6	Utilizzo sicuro.....	9	6.16	Chiusura del tappo del serbatoio del carburante.....	21
2.7	Abbigliamento protettivo.....	10	6.17	Apertura del tappo del serbatoio dell'olio 2 tempi .....	21
2.8	Regole di lavoro .....	10	6.18	Chiusura del tappo del serbatoio dell'olio 2 tempi .....	22
2.9	Ambiente .....	11	6.19	Cinghia (tutti i modelli ERZBERGRODEO).....	22
2.10	Manuale d'uso .....	11	6.20	Pulsante di avviamento a freddo .....	22
3	AVVERTENZE IMPORTANTI .....	12	6.21	Vite di registro del regime del minimo .....	23
3.1	Garanzia del produttore, garanzia legale .....	12	6.22	Leva del cambio.....	23
3.2	Materiali di consumo, materiali ausiliari.....	12	6.23	Pedale del freno.....	24
3.3	Parti di ricambio, accessori tecnici ....	12	6.24	Cavalletto laterale .....	24
3.4	Manutenzione.....	12	6.25	Bloccasterzo (tutti i modelli EXC) .....	24
3.5	Figure .....	12	6.26	Bloccaggio dello sterzo (tutti i modelli EXC) .....	25
3.6	Servizio clienti.....	12	6.27	Sbloccaggio dello sterzo (tutti i modelli EXC) .....	25
4	VISTA DEL VEICOLO .....	13	7	QUADRO STRUMENTI.....	26
4.1	Vista del veicolo anteriore sinistra (legenda).....	13	7.1	Panoramica quadro strumenti.....	26
4.2	Vista del veicolo posteriore destra (legenda).....	14	7.2	Attivazione e test .....	26
5	NUMERI DI SERIE .....	15	7.3	Impostazione di chilometri o miglia ...	26
5.1	Numero di identificazione del veicolo .....	15	7.4	Regolazione delle funzioni del quadro strumenti .....	27
5.2	Targhetta di identificazione.....	15	7.5	Impostazione dell'ora.....	28
5.3	Codice della chiave (tutti i modelli EXC) .....	15	7.6	Richiesta di visualizzazione del tempo sul giro .....	28
5.4	Numero motore.....	15	7.7	Modalità di visualizzazione SPEED (velocità).....	29
5.5	Codice articolo della forcella .....	16	7.8	Modalità di visualizzazione SPEED/H (ore di servizio) .....	29
5.6	Codice articolo dell'ammortizzatore....	16	7.9	Menu di configurazione .....	30
6	ELEMENTI DI COMANDO .....	17	7.10	Impostazione dell'unità di misura .....	30
6.1	Leva della frizione.....	17	7.11	Modalità di visualizzazione SPEED/CLK (ora) .....	31
6.2	Leva del freno anteriore .....	17	7.12	Impostazione ora.....	31
6.3	Manopola dell'acceleratore.....	17			
6.4	Pulsante di spegnimento (tutti i modelli EXC) .....	17			
6.5	Pulsante di spegnimento (tutti i modelli XC-W).....	18			
6.6	Pulsante avvisatore acustico (tutti i modelli EXC) .....	18			

7.13	Modalità di visualizzazione SPEED/LAP (tempo sul giro) .....	32	9.8	Rifornimento di carburante .....	51
7.14	Richiesta di visualizzazione del tempo sul giro .....	33	9.9	Rifornimento di olio per 2 tempi.....	52
7.15	Modalità di visualizzazione SPEED/ODO (odometro).....	33	10	PROGRAMMA DI MANUTENZIONE.....	54
7.16	Modalità di visualizzazione SPEED/TR1 (tripmaster 1) .....	34	10.1	Informazioni aggiuntive .....	54
7.17	Modalità di visualizzazione SPEED/TR2 (tripmaster 2) .....	34	10.2	Operazioni obbligatorie.....	54
7.18	Regolazione di TR2 (tripmaster 2) .....	35	10.3	Interventi raccomandati .....	55
7.19	Modalità di visualizzazione SPEED/A1 (velocità media 1).....	35	11	MESSA A PUNTO DEL TELAIO.....	57
7.20	Modalità di visualizzazione SPEED/A2 (velocità media 2).....	36	11.1	Controllo della taratura base delle sospensioni rispetto al peso del conducente .....	57
7.21	Modalità di visualizzazione SPEED/S1 (cronometro 1).....	36	11.2	Smorzamento in compressione dell'ammortizzatore .....	57
7.22	Modalità di visualizzazione SPEED/S2 (cronometro 2).....	37	11.3	Regolazione dello smorzamento in compressione Low Speed dell'ammortizzatore .....	57
7.23	Panoramica funzioni.....	37	11.4	Regolazione dello smorzamento in compressione High Speed dell'ammortizzatore .....	58
7.24	Prospetto condizioni e attivabilità delle funzioni .....	39	11.5	Regolazione dello smorzamento in estensione dell'ammortizzatore .....	59
8	MESSA IN USO .....	40	11.6	Determinazione della misura della ruota posteriore senza carico .....	59
8.1	Note relative alla prima messa in uso .....	40	11.7	Controllo dell'affondamento statico dell'ammortizzatore .....	60
8.2	Rodaggio del motore.....	41	11.8	Controllo dell'affondamento in ordine di marcia dell'ammortizzatore .....	60
8.3	Potenza d'avviamento delle batterie agli ioni di litio alle basse temperature.....	42	11.9	Regolazione del precarico molla dell'ammortizzatore 🏹.....	61
8.4	Predisposizione del veicolo all'utilizzo in condizioni di impiego gravose .....	42	11.10	Regolazione dell'affondamento in ordine di marcia 🏹.....	62
8.5	Predisposizione del veicolo per l'utilizzo su sabbia asciutta .....	43	11.11	Controllo della taratura base della forcella .....	62
8.6	Predisposizione del veicolo per l'utilizzo su sabbia bagnata .....	44	11.12	Regolazione dello smorzamento in compressione della forcella.....	63
8.7	Predisposizione del veicolo per l'utilizzo su strade bagnate e fangose .....	45	11.13	Regolazione dello smorzamento in estensione della forcella .....	64
8.8	Preparazione del veicolo per l'utilizzo con alte temperature o a marcia lenta.....	45	11.14	Regolazione del precarico molla della forcella .....	64
8.9	Predisposizione del veicolo per l'utilizzo con basse temperature o su neve .....	46	11.15	Posizione del manubrio.....	65
9	ISTRUZIONI DI GUIDA .....	47	11.16	Regolazione della posizione del manubrio 🏹.....	66
9.1	Interventi di controllo e manutenzione ordinaria prima di ogni messa in uso .....	47	12	MANUTENZIONE DEL TELAIO .....	68
9.2	Avvio del veicolo .....	48	12.1	Sollevamento della motocicletta con cavalletto alzamoto .....	68
9.3	Partenza .....	48	12.2	Rimozione della motocicletta dal cavalletto alzamoto .....	68
9.4	Innesto marce e guida .....	49	12.3	Sfiato dei gambali della forcella .....	68
9.5	Come frenare.....	50	12.4	Pulizia delle cuffie parapolvere dei gambali della forcella .....	69
9.6	Fermata, parcheggio.....	50	12.5	Smontaggio del copristelo.....	69
9.7	Trasporto.....	51	12.6	Montaggio del copristelo.....	70
			12.7	Smontaggio dei gambali della forcella 🏹.....	70

12.8	Montaggio dei gambali della forcella 	71	12.37	Controllo di catena, corona dentata, pignone e guidacatena.....	94
12.9	Smontaggio della piastra inferiore della forcella  (tutti i modelli standard XC-W, tutti i modelli standard EXC).....	72	12.38	Controllo del telaio 	96
12.10	Smontaggio della piastra inferiore della forcella  (tutti i modelli speciali).....	72	12.39	Controllo del forcellone 	96
12.11	Montaggio della piastra inferiore della forcella  (tutti i modelli standard XC-W, tutti i modelli standard EXC).....	73	12.40	Controllo della disposizione del cavo flessibile del gas.....	96
12.12	Montaggio della piastra inferiore della forcella  (tutti i modelli speciali).....	76	12.41	Controllo della manopola.....	97
12.13	Controllo del gioco dei cuscinetti canotto sterzo.....	78	12.42	Regolazione della posizione a riposo della leva della frizione.....	98
12.14	Regolazione del gioco dei cuscinetti canotto sterzo 	79	12.43	Controllo/correzione del livello del liquido della frizione idraulica.....	98
12.15	Lubrificazione dei cuscinetti del canotto di sterzo 	80	12.44	Cambio dell'olio della frizione idraulica 	99
12.16	Smontaggio del parafrangente anteriore ...	80	12.45	Smontaggio del paramotore (tutti i modelli speciali).....	100
12.17	Montaggio del parafrangente anteriore.....	81	12.46	Montaggio del paramotore (tutti i modelli speciali).....	100
12.18	Smontaggio dell'ammortizzatore 	81	13	IMPIANTO FRENANTE.....	101
12.19	Montaggio dell'ammortizzatore 	81	13.1	Controllo della corsa a vuoto della leva del freno anteriore.....	101
12.20	Rimozione della sella.....	82	13.2	Regolazione della corsa a vuoto della leva del freno anteriore (tutti i modelli EXC).....	101
12.21	Montaggio della sella.....	82	13.3	Regolazione della posizione a riposo della leva del freno anteriore (tutti i modelli XC-W).....	102
12.22	Smontaggio del coperchio della cassa filtro.....	83	13.4	Controllo dei dischi del freno.....	102
12.23	Montaggio del coperchio della cassa filtro.....	83	13.5	Controllo del livello del liquido freni della ruota anteriore.....	103
12.24	Smontaggio del filtro dell'aria 	84	13.6	Rabbocco del liquido freni della ruota anteriore 	103
12.25	Montaggio del filtro dell'aria 	84	13.7	Controllo delle pastiglie del freno della ruota anteriore.....	104
12.26	Pulizia del filtro dell'aria e della cassa del filtro 	85	13.8	Sostituzione delle pastiglie del freno della ruota anteriore 	105
12.27	Preparazione del coperchio della cassa filtro per preservarlo 	86	13.9	Controllo della corsa a vuoto sul pedale del freno.....	107
12.28	Smontaggio del silenziatore terminale.....	86	13.10	Regolazione della posizione a riposo del pedale del freno 	108
12.29	Montaggio del silenziatore terminale.....	86	13.11	Controllo del livello del fluido freni della ruota posteriore.....	109
12.30	Sostituzione del materiale fonoassorbente del silenziatore terminale 	87	13.12	Rabbocco del liquido freni della ruota posteriore 	109
12.31	Smontaggio del serbatoio del carburante 	87	13.13	Controllo delle pastiglie del freno della ruota posteriore.....	110
12.32	Montaggio del serbatoio del carburante 	89	13.14	Sostituzione delle pastiglie del freno della ruota posteriore 	111
12.33	Controllo dell'imbrattamento della catena.....	91	14	RUOTE, PNEUMATICI.....	113
12.34	Pulizia della catena.....	91	14.1	Smontaggio della ruota anteriore 	113
12.35	Controllo della tensione della catena.....	92	14.2	Montaggio della ruota anteriore 	114
12.36	Regolazione della tensione della catena.....	93	14.3	Smontaggio della ruota posteriore 	115
			14.4	Montaggio della ruota posteriore 	116









14.5	Controllo dello stato dei pneumatici.....	117	17.6	Connettore della curva d'accensione .....	143
14.6	Controllo della pressione pneumatici.....	118	17.7	Modifica della curva d'accensione (tutti i modelli standard XC-W, tutti i modelli standard EXC) .....	143
14.7	Controllo della tensione dei raggi.....	118	17.8	Controllo della posizione a riposo della leva del cambio.....	144
15	IMPIANTO ELETTRICO .....	120	17.9	Regolazione della posizione a riposo della leva del cambio 🛠.....	145
15.1	Smontaggio della batteria da 12 V 🛠.....	120	18	MANUTENZIONE DEL MOTORE .....	146
15.2	Montaggio della batteria da 12 V 🛠.....	122	18.1	Sostituzione del filtro a reticella 🛠.....	146
15.3	Messa in ricarica della batteria da 12 V 🛠.....	123	18.2	Controllo del livello dell'olio 2 tempi.....	147
15.4	Sostituzione del fusibile principale.....	125	18.3	Avviamento della pompa dell'olio 🛠.....	148
15.5	Sostituzione dei fusibili delle singole utenze elettriche .....	126	18.4	Pulizia dell'unità filtrante nel serbatoio dell'olio 🛠.....	149
15.6	Smontaggio della mascherina portafaro con faro.....	128	18.5	Controllo del livello dell'olio del cambio .....	152
15.7	Montaggio della mascherina portafaro con faro.....	128	18.6	Sostituzione dell'olio del cambio 🛠.....	153
15.8	Sostituzione della lampadina del faro .....	129	18.7	Rabbocco dell'olio del cambio 🛠.....	154
15.9	Sostituzione della lampadina degli indicatori di direzione (tutti i modelli EXC) .....	130	19	PULIZIA, MANUTENZIONE ORDINARIA.....	156
15.10	Controllo dell'orientamento del faro .....	130	19.1	Pulizia della motocicletta.....	156
15.11	Regolazione della profondità del fascio luminoso del faro.....	131	19.2	Interventi di controllo e manutenzione ordinaria per l'uso invernale .....	157
15.12	Sostituzione della batteria del quadro strumenti .....	131	20	RIMESSAGGIO.....	158
15.13	Presa diagnosi .....	132	20.1	Rimessaggio .....	158
16	SISTEMA DI RAFFREDDAMENTO.....	133	20.2	Messa in uso dopo un periodo di inattività .....	159
16.1	Sistema di raffreddamento.....	133	21	DIAGNOSI DEI DIFETTI .....	160
16.2	Controllo dell'antigelo e del livello del liquido di raffreddamento .....	133	22	CODICI LAMPEGGIANTI .....	163
16.3	Controllo del livello del liquido di raffreddamento .....	134	23	DATI TECNICI.....	165
16.4	Scarico del liquido di raffreddamento 🛠.....	135	23.1	Motore .....	165
16.5	Riempimento con il liquido di raffreddamento 🛠.....	135	23.1.1	tutti i modelli 250 .....	165
16.6	Sostituzione del liquido di raffreddamento 🛠.....	137	23.1.2	tutti i modelli 300 .....	165
17	MESSA A PUNTO DEL MOTORE.....	139	23.2	Coppie di serraggio motore.....	166
17.1	Controllo del gioco dei cavi flessibili del gas.....	139	23.3	Quantitativi .....	168
17.2	Regolazione del gioco dei cavi flessibili del gas 🛠.....	139	23.3.1	Olio del cambio .....	168
17.3	Regolazione della curva caratteristica dell'accelerazione 🛠... ..	140	23.3.2	Liquido di raffreddamento .....	168
17.4	Regolazione del regime minimo 🛠... ..	142	23.3.3	Carburante .....	168
17.5	Programmazione pressione ambientale .....	142	23.4	Telaio .....	168
			23.5	Impianto elettrico .....	169
			23.6	Pneumatici.....	170
			23.7	Forcella.....	170
			23.8	Ammortizzatore.....	170
			23.9	Coppie di serraggio del telaio .....	171
			24	MATERIALI DI CONSUMO .....	174

25	MATERIALI AUSILIARI .....	176
26	NORME.....	178
27	INDICE DEI TERMINI TECNICI.....	179
28	ELENCO DELLE ABBREVIAZIONI .....	180
29	ELENCO DEI SIMBOLI .....	181
29.1	Simboli rossi .....	181
29.2	Simboli gialli e arancioni .....	181
29.3	Simboli verdi e blu.....	181
	INDICE.....	182



## 1.1 Simboli utilizzati

Di seguito è illustrato l'utilizzo di determinati simboli.

	Contrassegna una reazione prevista (ad es. un intervento oppure una funzione).
	Contrassegna una reazione imprevista (ad esempio una procedura oppure una funzione).
	Tutti i lavori contrassegnati con questo simbolo richiedono competenze tecniche e comprensione della materia. Per la vostra sicurezza, far eseguire questi interventi presso un'officina autorizzata KTM che si occuperà della vostra moto in modo ottimale, impiegando manodopera specializzata e addestrata, e utilizzando i necessari utensili speciali.
	Contrassegna un riferimento a una determinata pagina (alla pagina indicata sono riportate maggiori informazioni sull'argomento).
	Contrassegna informazioni più dettagliate o suggerimenti.
	Contrassegna il risultato di una verifica.
	Contrassegno per la misurazione della tensione.
	Contrassegno per la misurazione della corrente.
	Contrassegna il termine di un intervento, eventuali operazioni successive incluse.

## 1.2 Formattazione del testo

Di seguito vengono illustrate le diverse opzioni di formattazione utilizzate nel testo.

<b>Nome proprio</b>	Contrassegna un nome proprio.
<b>Nome®</b>	Contrassegna un nome registrato.
<b>Marchio™</b>	Contrassegna un marchio di fabbrica.
<b><u>Termini sottolineati</u></b>	Rimandano a dettagli tecnici del veicolo o contrassegnano termini tecnici la cui spiegazione è riportata nell'indice dei termini tecnici.

## 2 AVVERTENZE PER LA SICUREZZA

### 2.1 Definizione del campo d'impiego - uso conforme

#### (tutti i modelli EXC)

Questo veicolo è stato progettato e realizzato per resistere alle sollecitazioni tipiche del normale uso in pista. Questo veicolo è conforme ai regolamenti in vigore e alle categorie delle maggiori federazioni motoristiche internazionali.



#### Info

Questo veicolo può essere utilizzato su strade pubbliche solo nella versione omologata (a potenza ridotta).

La versione potenziata può essere utilizzata esclusivamente su circuiti chiusi, non su strade pubbliche. Questo veicolo è stato concepito per le competizioni enduro e non principalmente per il motocross.

#### (tutti i modelli XC-W)

Questo veicolo è stato progettato e realizzato per resistere alle sollecitazioni tipiche del normale uso in pista. Questo veicolo è conforme ai regolamenti in vigore e alle categorie delle maggiori federazioni motoristiche internazionali.



#### Info

Questo veicolo non è omologato per l'utilizzo su strade pubbliche.

Questo veicolo è stato concepito per le competizioni enduro e non principalmente per il motocross.

### 2.2 Uso non conforme

Utilizzare il veicolo esclusivamente secondo l'uso conforme.

Da un uso non conforme possono derivare pericoli per persone, materiali e l'ambiente.

Qualsiasi utilizzo del veicolo diverso da quello conforme e da quanto specificato nella definizione del campo d'impiego è considerato non conforme.

Rientrano in un uso non conforme anche l'impiego di materiali d'esercizio e ausiliari le cui specifiche non corrispondono a quelle richieste per il rispettivo utilizzo.

### 2.3 Avvertenze per la sicurezza

Per un utilizzo sicuro del prodotto descritto, è necessario rispettare alcune avvertenze per la sicurezza. Per questo motivo leggere attentamente queste istruzioni e tutte quelle fornite in dotazione. Nel testo le avvertenze per la sicurezza sono state opportunamente evidenziate e inserite in corrispondenza dei punti rilevanti.



#### Info

In diversi punti ben visibili del prodotto descritto sono applicati vari adesivi riportanti indicazioni e avvertenze. Non rimuovere nessuno di questi adesivi. In caso di assenza, non sarà più possibile individuare potenziali pericoli e sussiste il rischio di lesioni.

## 2.4 Livello di pericolo e simboli



### Pericolo

Indica un pericolo in grado di causare la repentina e sicura morte o provocare gravi lesioni permanenti nel caso in cui non si adottino le necessarie misure di sicurezza.



### Avvertenza

Indica un pericolo che potrebbe essere mortale o provocare gravi lesioni nel caso in cui non si adottino le necessarie misure di sicurezza.



### Attenzione

Indica un pericolo che potrebbe provocare leggere lesioni nel caso in cui non si adottino le necessarie misure di sicurezza.

### Nota

Indica un pericolo in grado di provocare gravi danni materiali e al veicolo nel caso in cui non si adottino le necessarie misure di sicurezza.



### Nota

Indica un pericolo in grado di provocare danni ambientali nel caso in cui non si adottino le necessarie misure di sicurezza.

## 2.5 Avvertenza: evitare ogni tipo di manipolazione

È vietato apportare modifiche ai componenti insonorizzanti. Le seguenti misure o la realizzazione delle seguenti condizioni sono vietati per legge:

- 1 Rimozione o messa fuori funzione di qualsiasi dispositivo o componente con funzione insonorizzante di un veicolo nuovo, sia che ciò avvenga prima della vendita o della consegna al cliente finale o durante l'utilizzo del veicolo per scopi diversi dalla manutenzione, riparazione o sostituzione.
- 2 Utilizzo del veicolo in seguito a rimozione o messa fuori funzione di un dispositivo o di un componente di questo tipo.

Esempi di manipolazioni vietate per legge:

- 1 Rimozione o perforazione di silenziatori, deflettori, collettori o altri componenti dell'impianto dei gas di scarico.
- 2 Rimozione o perforazione di componenti dell'impianto d'aspirazione.
- 3 Utilizzo con manutenzione non eseguita a regola d'arte.
- 4 Sostituzione di componenti mobili del veicolo o di componenti dell'impianto di scarico o dell'impianto d'aspirazione con componenti non omologati dal costruttore.

## 2.6 Utilizzo sicuro



### Pericolo

**Rischio di incidente** Un pilota non abile alla guida mette in pericolo sé stesso e gli altri.

- Non utilizzare il veicolo se si è sotto l'influenza di alcol, droghe o farmaci.
- Non utilizzare il veicolo se non si è in condizioni fisiche e mentali idonee.



### Pericolo

**Rischio di avvelenamento** I gas di scarico sono tossici e possono provocare perdita di coscienza e morte.

- A motore in funzione assicurare sempre una sufficiente aerazione.
- Utilizzare un sistema di aspirazione gas di scarico adeguato quando si avvia o si lascia in moto il motore in ambienti chiusi.



### Avvertenza

**Pericolo di scottature** Durante il funzionamento, alcune parti del veicolo raggiungono temperature molto alte.

- Non toccare parti come l'impianto di scarico, il radiatore, il motore, l'ammortizzatore o l'impianto frenante prima che i componenti del veicolo si siano raffreddati.
- Prima di effettuare qualsiasi intervento far raffreddare le parti del veicolo.

Utilizzare il veicolo solo se in perfette condizioni tecniche, in modo regolamentare e conformemente alle norme di sicurezza e tutela ambientale.

Il veicolo deve essere utilizzato solo da persone istruite sul suo funzionamento. Per l'utilizzo su strada occorre essere in possesso della necessaria patente di guida.

Far riparare tempestivamente presso un'officina autorizzata KTM eventuali anomalie che pregiudicano la sicurezza.

Attenersi a quanto indicato sugli adesivi applicati sul veicolo, che riportano le indicazioni e le avvertenze.

## 2.7 Abbigliamento protettivo



### Avvertenza

**Pericolo di lesioni** L'assenza di un abbigliamento protettivo o l'utilizzo di capi difettosi possono comportare un maggior rischio per la sicurezza.

- Indossare sempre un abbigliamento protettivo idoneo (casco, stivali, guanti e giacca e pantaloni con protezioni).
- Indossare sempre abbigliamento protettivo in perfetto stato e a norma.

Per la vostra sicurezza KTM consiglia di guidare il veicolo solo con indosso un abbigliamento protettivo adatto.

## 2.8 Regole di lavoro

Se non altrimenti specificato, effettuare tutti i lavori con l'accensione disattivata (modelli con blocchetto di avviamento, modelli con chiave radiotrasmittente) ovvero a motore spento (modelli senza blocchetto di avviamento o chiave radiotrasmittente).

Alcuni interventi prevedono l'utilizzo di utensili speciali. Questi non sono in dotazione al veicolo, ma possono essere ordinati specificando il codice indicato tra parentesi. Esempio: estrattore per cuscinetti (15112017000) I componenti non riutilizzabili (ad es. viti e dadi autobloccanti, viti di espansione, guarnizioni, anelli di tenuta, O-ring, copiglie, rosette di sicurezza) devono essere sostituiti con componenti nuovi.

In alcuni casi è necessario utilizzare del bloccante per filetti (ad es. **Loctite**®). Per l'utilizzo attenersi alle avvertenze specifiche fornite dal produttore.

Se su un pezzo nuovo è già stato applicato del bloccante per filetti (ad es. **Precote**®), non applicarne dell'altro.

Per i componenti che devono essere riutilizzati dopo lo smontaggio, procedere alla pulizia e al controllo di usura e assenza di danni. Sostituire i componenti danneggiati o usurati.

Al termine dei lavori di riparazione o di un tagliando, assicurarsi che il veicolo sia idoneo e sicuro per il funzionamento.

## 2.9 Ambiente

Un utilizzo pienamente responsabile della motocicletta farà sì che tali problemi e dissidi non debbano insorgere. Per garantire il futuro del motociclismo, usare sempre la moto entro i limiti della legalità, tutelare l'ambiente e rispettare i diritti altrui.

Per lo smaltimento dell'olio esausto o di altri materiali di consumo/ausiliari e componenti vecchi attenersi alle leggi e alle direttive in vigore nel rispettivo paese.

Poiché le motociclette non rientrano nel campo d'applicazione della direttiva UE relativa allo smaltimento di veicoli vecchi, non vi sono leggi specifiche a riguardo. Il vostro concessionario KTM autorizzato sarà lieto di aiutarvi.

## 2.10 Manuale d'uso

Prima di affrontare la prima uscita, leggere con attenzione e integralmente il presente manuale d'uso. Il manuale d'uso contiene molte informazioni e consigli che faciliteranno la guida, le manovre e la manutenzione del veicolo. Solo così sarà possibile trovare l'assetto personale ottimale e prevenire infortuni.



### Suggerimento

Salvare il presente manuale d'uso sul dispositivo in modo da poterlo leggere in qualsiasi momento.

---

Terminata la lettura del manuale, per maggiori informazioni sul veicolo o per chiarimenti contattare un concessionario autorizzato KTM.

Il manuale d'uso è un componente importante del veicolo. Qualora il veicolo venga rivenduto, il manuale d'uso deve essere scaricato nuovamente dal nuovo proprietario.

Il manuale d'uso può essere scaricato più volte mediante il codice QR o il link sul certificato di consegna.

Il manuale d'uso può essere scaricato anche dal sito web del rispettivo concessionario autorizzato KTM o dal sito web KTM. È anche possibile ordinare una copia stampata tramite il rispettivo concessionario autorizzato KTM.

Sito web KTM internazionale: [KTM.COM](http://KTM.COM)

### 3.1 Garanzia del produttore, garanzia legale

Gli interventi prescritti nel programma di manutenzione devono essere eseguiti esclusivamente presso un'officina autorizzata KTM e vanno attestati su **KTM Dealer.net**, altrimenti si perde qualsiasi diritto alla garanzia. I danni, anche indiretti, causati da manipolazioni e/o modifiche al veicolo non sono coperti dalla garanzia del produttore.

### 3.2 Materiali di consumo, materiali ausiliari



#### Nota

**Pericolo di inquinamento ambientale** Un utilizzo non corretto del carburante può provocare danni all'ambiente.

- Evitare che il carburante finisca nelle falde acquifere, nel terreno o nell'impianto fognario.

Utilizzare i materiali di consumo e ausiliari secondo quanto riportato nel manuale d'uso e nelle specifiche.

### 3.3 Parti di ricambio, accessori tecnici

Per la propria sicurezza, utilizzare esclusivamente parti di ricambio e accessori autorizzati e/o consigliati da KTM e farli montare presso un'officina autorizzata KTM. KTM non si assume alcuna responsabilità in relazione ai prodotti forniti da terzi e per gli eventuali danni che ne possono derivare.

Alcune parti di ricambio e accessori sono indicati tra parentesi nel testo. Il vostro concessionario autorizzato KTM sarà lieto di consigliarvi a riguardo.

Le attuali **KTM PowerParts** per il Suo veicolo sono riportate sul sito web KTM.  
Sito web KTM internazionale: [KTM.COM](http://KTM.COM)

### 3.4 Manutenzione

Prerequisito per un funzionamento ineccepibile e la prevenzione di usura precoce è l'osservanza dei tagliandi, degli interventi di manutenzione e messa a punto di motore e telaio menzionati nel presente manuale d'uso.

Un'errata messa a punto del telaio può causare danni e la rottura delle sospensioni.

L'utilizzo del veicolo in condizioni d'impiego gravose, ad es. su sabbia, circuiti/fuoristrada con fondi bagnati, polverosi o fangosi, può comportare un'usura superiore alla media per componenti quali il sistema di trasmissione, l'impianto frenante, il filtro dell'aria o i componenti delle sospensioni. Pertanto il controllo o la sostituzione dei componenti potrebbe risultare necessario già prima della scadenza del tagliando.

Attenersi sempre al periodo di rodaggio e agli intervalli prescritti per il tagliando. La loro stretta osservanza è essenziale per incrementare la vita utile della motocicletta.

Per quanto riguarda gli intervalli basati su chilometraggio e tempo, si applica l'intervallo che viene raggiunto per primo.

### 3.5 Figure

Le figure riportate in questo manuale potrebbero raffigurare un equipaggiamento speciale.

Ai fini di una maggiore chiarezza, alcuni componenti potrebbero essere stati smontati o non venire raffigurati. Lo smontaggio non è sempre necessario. Fare riferimento alle istruzioni riportate nel testo.

### 3.6 Servizio clienti

Per eventuali chiarimenti sul vostro veicolo e sulla KTM contattare il proprio concessionario autorizzato KTM.

L'elenco dei concessionari autorizzati KTM è disponibile sul sito web KTM.  
Sito web KTM internazionale: [KTM.COM](http://KTM.COM)

## 4.1 Vista del veicolo anteriore sinistra (legenda)



S04867-10

- ❶ Leva del freno anteriore (📖 Pag. 17)
- ❷ Leva della frizione (📖 Pag. 17)
- ❸ Tappo del serbatoio del carburante
- ❹ Sella
- ❺ Coperchio della cassa filtro
- ❻ Cavalletto laterale (📖 Pag. 24)
- ❼ Leva del cambio (📖 Pag. 23)

### 4.2 Vista del veicolo posteriore destra (legenda)



S04868-10

- ❶ Tappo del serbatoio dell'olio 2 tempi
- ❷ Pulsante avvisatore acustico (📖 Pag. 18) **(tutti i modelli EXC)**
- ❷ Interruttore indicatori di direzione (📖 Pag. 19) **(tutti i modelli EXC)**
- ❷ Interruttore luci (📖 Pag. 18) **(tutti i modelli EXC)**
- ❷ Pulsante di spegnimento (📖 Pag. 17) **(tutti i modelli EXC)**
- ❸ Interruttore di sicurezza (📖 Pag. 19) **(tutti i modelli EXC)**
- ❸ Pulsante di avviamento (📖 Pag. 19)
- ❹ Manopola dell'acceleratore (📖 Pag. 17)
- ❺ Numero di identificazione del veicolo (📖 Pag. 15)
- ❻ Pedale del freno (📖 Pag. 24)



### 5.1 Numero di identificazione del veicolo

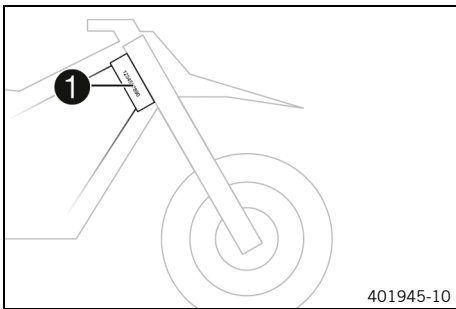

Il numero di identificazione del veicolo ❶ è impresso sul canotto di sterzo a destra.

### 5.2 Targhetta di identificazione

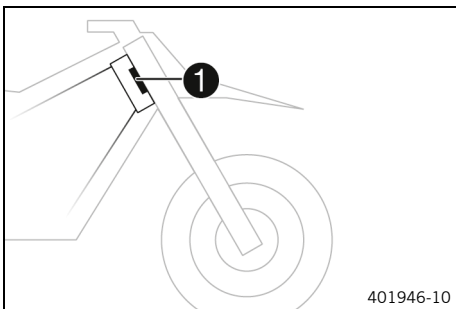

La targhetta di identificazione ❶ è applicata sul canotto di sterzo anteriore.

### 5.3 Codice della chiave (tutti i modelli EXC)

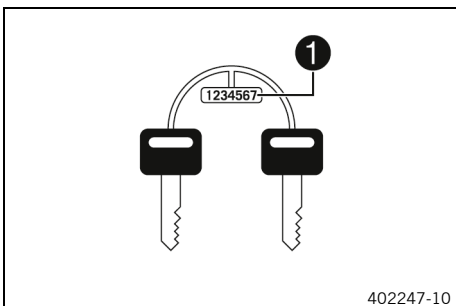

Il codice della chiave ❶ per il bloccasterzo è impresso sull'archetto del portachiavi.

### 5.4 Numero motore

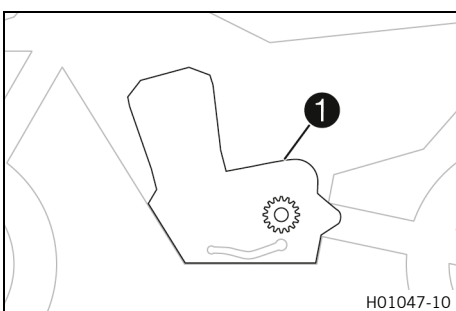

Il numero motore ❶ è impresso sul lato sinistro del motore, al di sopra del pignone.

## 5.5 Codice articolo della forcella

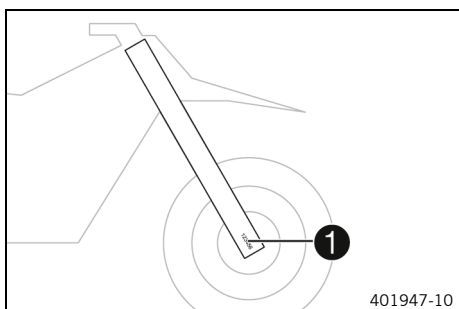

Il codice articolo della forcella ❶ è impresso sul lato interno del mozzo perno ruota anteriore.

## 5.6 Codice articolo dell'ammortizzatore

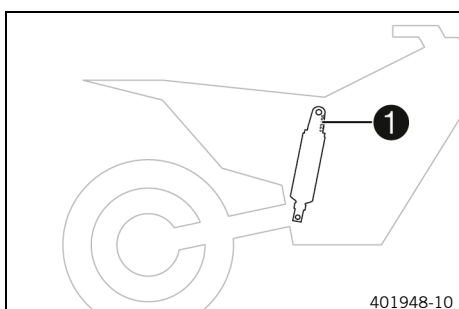

Il codice articolo dell'ammortizzatore ❶ è impresso sulla parte superiore dell'ammortizzatore, sopra la ghiera di registro, verso il lato motore.

### 6.1 Leva della frizione

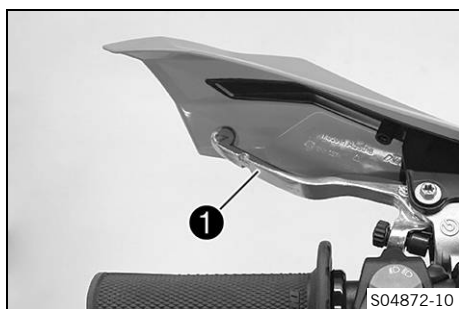

La leva della frizione ❶ è situata a sinistra sul manubrio. La frizione viene azionata idraulicamente e si regola in modo automatico.

### 6.2 Leva del freno anteriore

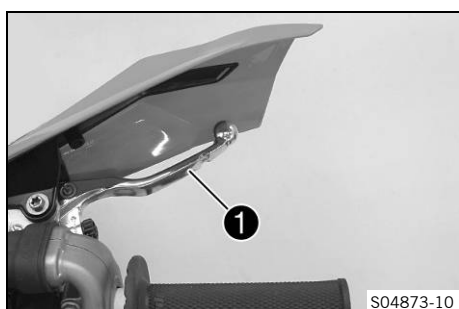

La leva del freno anteriore ❶ è situata a destra sul manubrio. Il freno della ruota anteriore viene azionato con la leva del freno anteriore.

### 6.3 Manopola dell'acceleratore

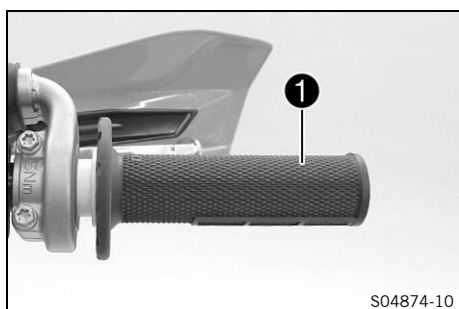

La manopola dell'acceleratore ❶ è situata sul manubrio a destra.

### 6.4 Pulsante di spegnimento (tutti i modelli EXC)

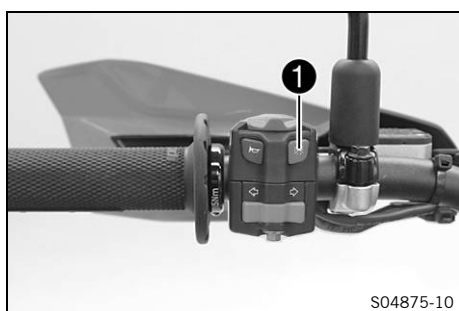

Il pulsante di spegnimento ❶ si trova a sinistra del manubrio.

#### Stati possibili

- Pulsante di spegnimento ☒ in posizione di riposo – In questa posizione il circuito d'accensione è chiuso e il motore può essere avviato.
- Pulsante di spegnimento ☒ premuto – In questa posizione il circuito d'accensione è interrotto: il motore acceso si spegne, il motore fermo non parte.

## 6.5 Pulsante di spegnimento (tutti i modelli XC-W)

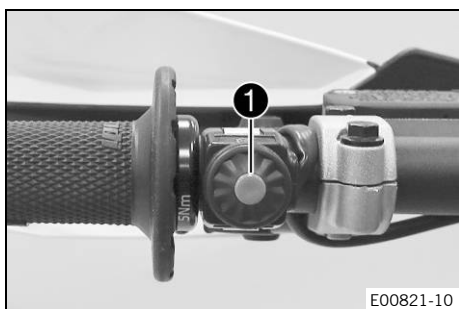

Il pulsante di spegnimento **1** si trova a sinistra del manubrio.

### Stati possibili

- Pulsante di spegnimento ☒ in posizione di riposo – In questa posizione il circuito d'accensione è chiuso e il motore può essere avviato.
- Pulsante di spegnimento ☒ premuto – In questa posizione il circuito d'accensione è interrotto: il motore acceso si spegne e non è possibile avviare il motore.

## 6.6 Pulsante avvisatore acustico (tutti i modelli EXC)

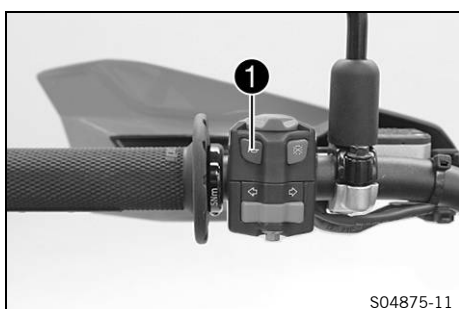

Il pulsante dell'avvisatore acustico **1** si trova a sinistra sul manubrio.

### Stati possibili

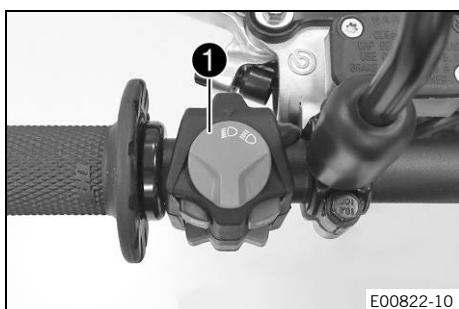

- Pulsante dell'avvisatore acustico in posizione di partenza
- Pulsante dell'avvisatore acustico premuto – In questa posizione l'avvisatore acustico viene azionato.

## 6.7 Interruttore luci (tutti i modelli EXC)



L'interruttore luci **1** si trova a sinistra sul manubrio.

### Stati possibili

	Luce anabbagliante accesa – Interruttore luci in posizione centrale. In questa posizione la luce anabbagliante e il fanalino posteriore sono accesi.
	Luce abbagliante accesa – L'interruttore luci è ruotato verso sinistra. In questa posizione la luce abbagliante e il fanalino posteriore sono accesi.

## 6.8 Interruttore luci (tutti i modelli XC-W)



L'interruttore luci **1** si trova a sinistra vicino al quadro strumenti.

### Stati possibili

- Luci spente – L'interruttore luci è stato premuto fino in fondo. In questa posizione le luci sono spente.
- Luci inserite – L'interruttore luci è stato tirato fino a battuta. In questa posizione la luce anabbagliante e il fanalino posteriore sono accesi.

### 6.9 Interruttore indicatori di direzione (tutti i modelli EXC)



L'interruttore degli indicatori di direzione ❶ si trova a sinistra sul manubrio.

#### Stati possibili

	Indicatore di direzione non inserito – Interruttore degli indicatori di direzione in posizione centrale.
←	Indicatore di direzione sinistro inserito – Interruttore degli indicatori di direzione ruotato verso sinistra.
→	Indicatore di direzione destro inserito – Interruttore degli indicatori di direzione ruotato verso destra.

### 6.10 Interruttore di sicurezza (tutti i modelli EXC)

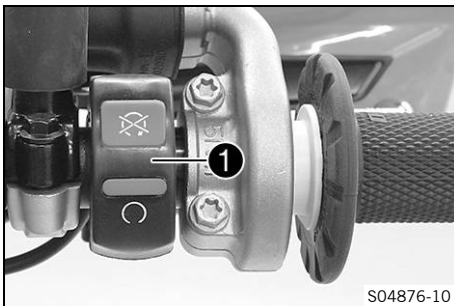

L'interruttore di sicurezza ❶ si trova a destra sul manubrio.

#### Stati possibili

	Accensione disinserita – In questa posizione il circuito d'accensione è interrotto: il motore acceso si spegne, il motore fermo non parte.
	Accensione inserita – In questa posizione il circuito d'accensione è chiuso e il motore può essere avviato.

### 6.11 Pulsante di avviamento

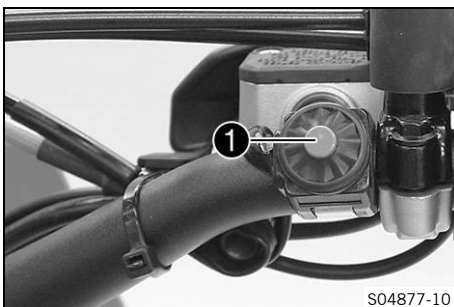

Il pulsante di avviamento ❶ è situato a destra sul manubrio.

#### Stati possibili

- Pulsante di avviamento ③ in posizione di partenza
- Pulsante di avviamento ③ premuto – In questa posizione viene azionato il motorino di avviamento elettrico.

### 6.12 Interruttore curva d'accensione (tutti i modelli speciali)

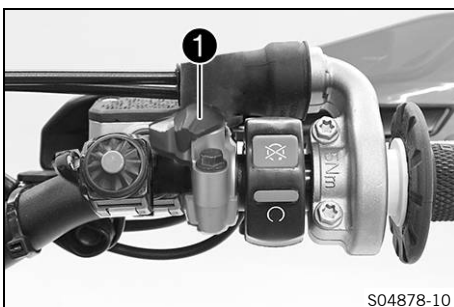

L'interruttore curva d'accensione ❶ è situato a destra sul manubrio.

#### Stati possibili

- Interruttore curva d'accensione in posizione I – In questa posizione la curva d'accensione **Performance** è attiva.
- Interruttore curva d'accensione in posizione II – In questa posizione la curva d'accensione **Soft** è attiva.

L'interruttore curva d'accensione permette di modificare la curva caratteristica del motore.

#### Info





Nella versione omologata (a potenza ridotta) della motocicletta, l'interruttore curva d'accensione è senza funzione.

## 6.13 Prospetto delle spie di controllo (tutti i modelli EXC)



E00860-01

### Stati possibili





	La spia blu della luce abbagliante si accende – La luce abbagliante è inserita.
	La spia di malfunzionamento gialla si accende/inizia a lampeggiare – L'OBD ha rilevato un malfunzionamento nell'elettronica del veicolo. Fermarsi rispettando il codice della strada e mettersi in contatto con un'officina autorizzata KTM.
	La spia gialla del livello del carburante si accende – Il livello del carburante ha raggiunto la riserva.
	La spia degli indicatori di direzione lampeggia con luce verde – È stato inserito l'indicatore di direzione.
	La spia del livello dell'olio diventa rossa – Il livello dell'olio ha raggiunto la tacca <b>MIN</b> . Al massimo esaurire il pieno di carburante residuo e alla successiva occasione mettere olio 2 tempi.

## 6.14 Prospetto delle spie di controllo (tutti i modelli XC-W)



E00858-01

### Stati possibili

	Spia di controllo della luce abbagliante – nessuna funzione associata
	La spia di malfunzionamento gialla si accende/inizia a lampeggiare – L'OBD ha rilevato un malfunzionamento nell'elettronica del veicolo. Fermarsi rispettando il codice della strada e mettersi in contatto con un'officina autorizzata KTM.
	La spia gialla del livello del carburante si accende – Il livello del carburante ha raggiunto la riserva.
	La spia del livello dell'olio diventa rossa – Il livello dell'olio ha raggiunto la tacca <b>MIN</b> . Al massimo esaurire il pieno di carburante residuo e alla successiva occasione mettere olio 2 tempi.

## 6.15 Apertura del tappo del serbatoio del carburante



### Pericolo

**Pericolo d'incendio** Il carburante è facilmente infiammabile.

All'interno del serbatoio il carburante tende a espandersi e, in caso di surriscaldamento, potrebbe fuoriuscire se il livello di riempimento è eccessivo.

- Non fare rifornimento in prossimità di fiamme libere o sigarette accese.
- Spegner il motore quando si fa rifornimento.
- Accertarsi che non venga versato carburante, in particolare sui componenti caldi del veicolo.
- Asciugare immediatamente l'eventuale carburante versato.
- Rispettare le indicazioni riguardanti il rifornimento di carburante.

**Avvertenza**

**Rischio di avvelenamento** Il carburante è un liquido velenoso e dannoso per la salute.

- Evitare che il carburante entri in contatto con la pelle, gli occhi o i vestiti.
- In caso di ingestione di carburante, contattare subito un medico.
- Non respirare i vapori del carburante.
- In caso di contatto con la pelle, risciacquare la parte interessata con molta acqua.
- Sciacquare bene gli occhi con acqua e rivolgersi a un medico nel caso in cui del carburante sia finito negli occhi.
- Cambiarsi i vestiti se sopra vi è finito del carburante.
- Conservare correttamente il carburante in una tanica idonea e tenerlo lontano dalla portata dei bambini.

**Nota**

**Pericolo di inquinamento ambientale** Un utilizzo non corretto del carburante può provocare danni all'ambiente.

- Evitare che il carburante finisca nelle falde acquifere, nel terreno o nell'impianto fognario.

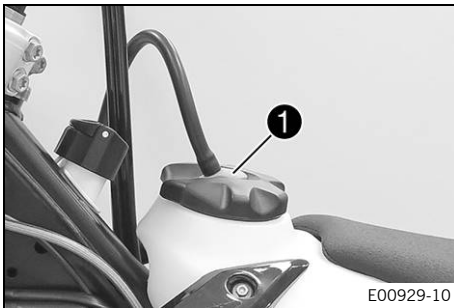

- Premere il pulsante di sblocco **1**, girare il tappo del serbatoio del carburante in senso antiorario ed estrarlo verso l'alto.

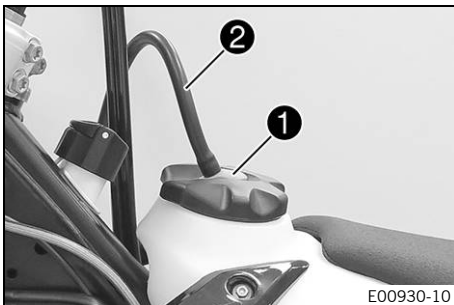
**6.16 Chiusura del tappo del serbatoio del carburante**

- Posizionare il tappo del serbatoio del carburante e ruotarlo in senso orario fino a far scattare il pulsante di sblocco **1**.

**Info**

Posizionare il tubo flessibile dello sgrugo del serbatoio carburante **2** facendo attenzione a non piegarlo.

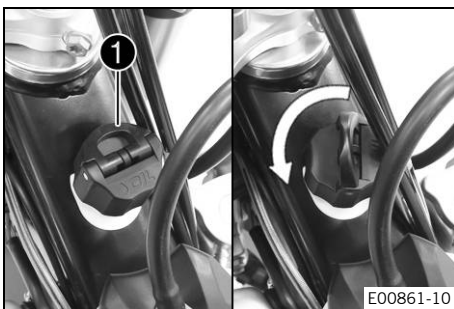
**6.17 Apertura del tappo del serbatoio dell'olio 2 tempi**

- Ribaltare l'aletta **1** verso l'alto.
- Girare il tappo del serbatoio olio 2 tempi in senso antiorario e rimuoverlo verso l'alto.

## 6.18 Chiusura del tappo del serbatoio dell'olio 2 tempi

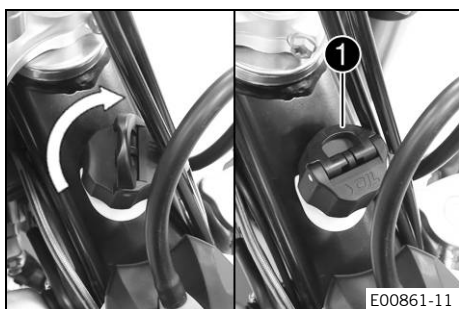

- Applicare il tappo del serbatoio olio 2 tempi e girarlo in senso orario.
- Ribaltare l'aletta **1** verso il basso.
- ✓ Il tappo del serbatoio dell'olio 2 tempi si innesta.

## 6.19 Cinghia (tutti i modelli ERZBERGRODEO)

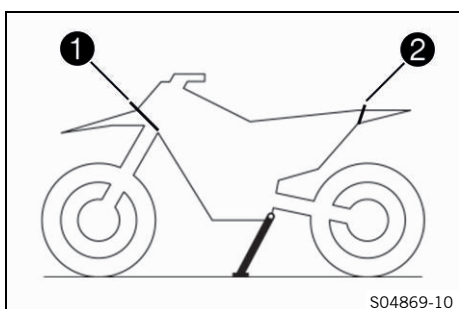

Le cinghie si trovano sulla parte anteriore **1** e posteriore **2** del veicolo.

Le cinghie consentono di recuperare il veicolo da terreni difficili.

## 6.20 Pulsante di avviamento a freddo

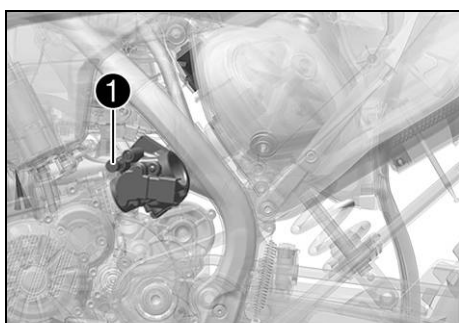

Il pulsante di avviamento a freddo **1** è situato di lato sul corpo farfallato.

A motore freddo e temperatura esterna bassa, l'iniezione elettronica del carburante prolunga la durata dell'iniezione. Per effettuare la combustione di una maggiore quantità di carburante, tirando il pulsante di avviamento a freddo al motore viene alimentato dell'ossigeno aggiuntivo.

### **i** Info

Con il motore a temperatura d'esercizio, il pulsante di avviamento a freddo deve essere disattivato.

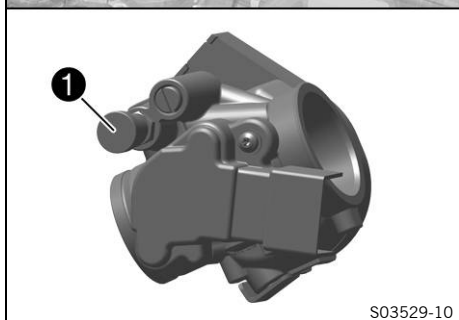

### Stati possibili

- Pulsante di avviamento a freddo attivato – Il pulsante di avviamento a freddo è estratto fino a battuta e ruotato di ¼ di giro.
- Pulsante di avviamento a freddo disattivato – Dopo un altro ¼ di giro il ¼ il pulsante di avviamento a freddo è ritornato nella posizione a riposo.



### 6.21 Vite di registro del regime del minimo

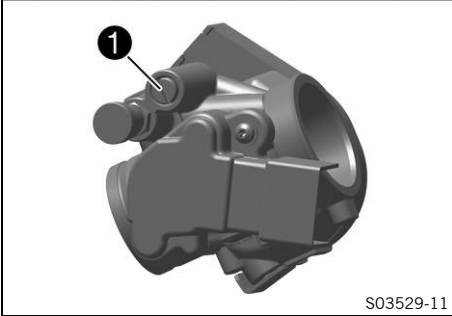
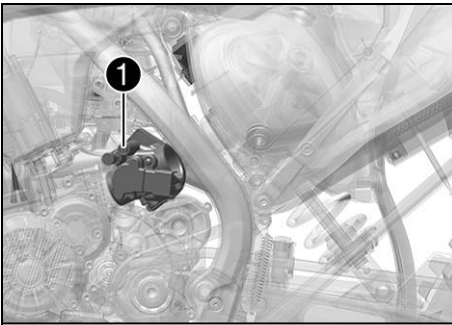

S03529-11

La regolazione del minimo sul corpo farfallato incide fortemente sul comportamento all'avviamento, su un regime del minimo stabile e sulla risposta all'accelerazione.

Una regolazione corretta del minimo consente di avviare più facilmente il motore rispetto a una regolazione errata.

Per regolare il regime del minimo utilizzare l'apposita vite di registro ❶.

#### **i** Info

Se il minimo è alto, il motore scende lentamente di giri, il freno motore è ridotto e la risposta dell'acceleratore è aggressiva, girare la vite di regolazione in senso orario. Se il minimo è basso, il motore scende velocemente di giri, il freno motore è elevato e la risposta dell'acceleratore non è pulita, girare la vite di regolazione in senso antiorario.

### 6.22 Leva del cambio

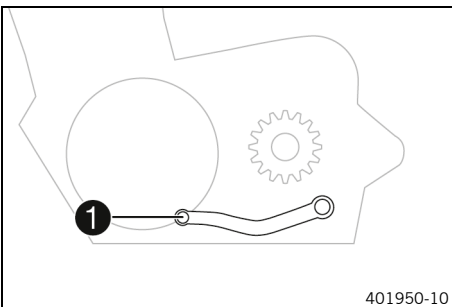

401950-10

La leva del cambio ❶ è montata sul lato sinistro del motore.

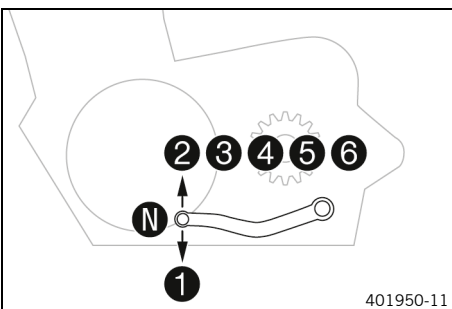

401950-11

La posizione delle marce è illustrata in figura.

La posizione del folle o marcia a vuoto si trova tra la 1ª e la 2ª.

### 6.23 Pedale del freno

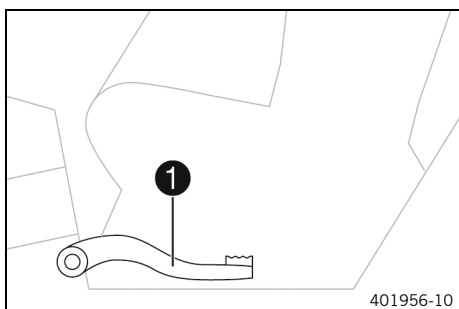

Il pedale del freno **1** si trova davanti alla pedana destra. Il pedale aziona il freno della ruota posteriore.

### 6.24 Cavalletto laterale

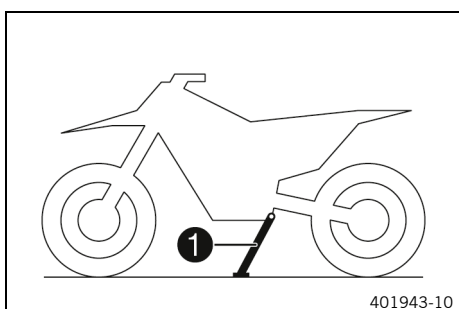

Il cavalletto laterale **1** è situato sul lato sinistro del veicolo.

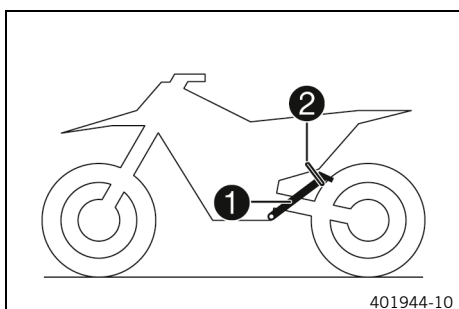

Il cavalletto laterale permette di parcheggiare la motocicletta.

#### **i** Info

Durante la marcia il cavalletto laterale **1** deve essere ripiegato e fissato con il gommino di fissaggio **2**.

### 6.25 Bloccasterzo (tutti i modelli EXC)

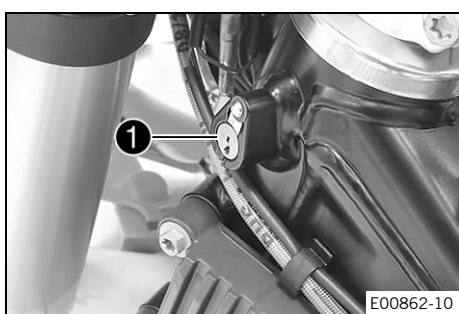

Il bloccasterzo **1** si trova a sinistra sul canotto di sterzo. Il bloccasterzo permette di bloccare il manubrio della motocicletta. In questo modo non sarà possibile sterzare e, quindi, guidare.

## 6.26 Bloccaggio dello sterzo (tutti i modelli EXC)

### Nota

**Rischio di danneggiamento** Il veicolo parcheggiato potrebbe mettersi involontariamente in movimento o cadere.

- Parcheggiare il veicolo su un terreno stabile e in piano.

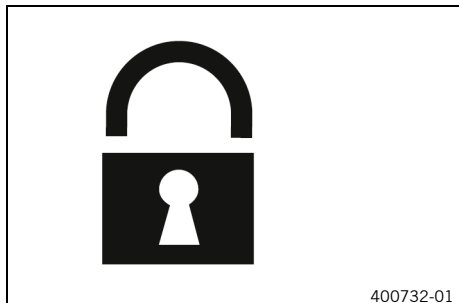

- Spegnerne il veicolo.
- Girare il manubrio tutto a destra fino a battuta.
- Inserire la chiave del bloccasterzo nel bloccasterzo, ruotarla verso sinistra, premerla e quindi ruotarla verso destra. Estrarre la chiave del bloccasterzo.
- ✓ In questo modo non sarà più possibile girare lo sterzo.

**i Info** Non lasciare mai la chiave del bloccasterzo inserita nel bloccasterzo.



## 6.27 Sbloccaggio dello sterzo (tutti i modelli EXC)

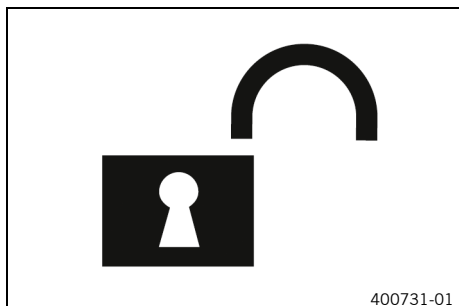

- Inserire la chiave del bloccasterzo nel bloccasterzo, ruotarla verso sinistra, estrarla e quindi ruotarla verso destra. Estrarre la chiave del bloccasterzo.
- ✓ Sarà nuovamente possibile sterzare.

**i Info** Non lasciare mai la chiave del bloccasterzo inserita nel bloccasterzo.



## 7.1 Panoramica quadro strumenti

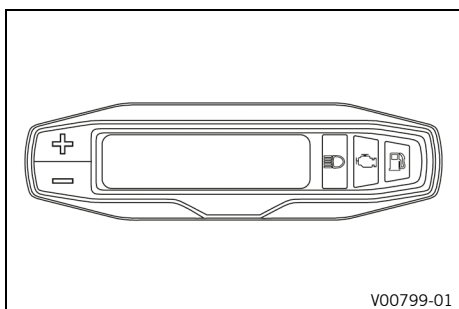

- Mediante il tasto **+** si selezionano i menu e si effettuano le impostazioni.
- Mediante il tasto **-** si selezionano i menu e si effettuano le impostazioni.

### **i** Info

Alla consegna è attiva solo la modalità di visualizzazione **SPEED/H** e **SPEED/ODO**.

## 7.2 Attivazione e test

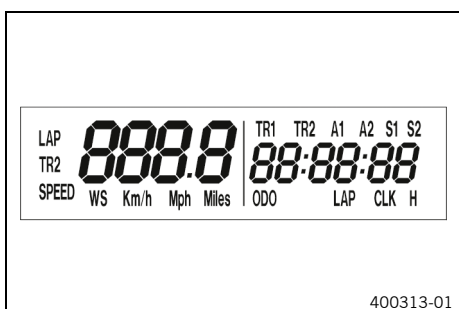

### Attivare il quadro strumenti

Il quadro strumenti viene attivato nel momento in cui si preme uno dei tasti o quando giunge un impulso dal sensore numero di giri ruota.

### Test display

Per il controllo funzionale del display si accendono brevemente tutti i segmenti.



### WS (wheel size)

Al termine del controllo funzionale del display viene visualizzata brevemente la circonferenza ruota **WS** (wheel size).

### **i** Info

Il numero 2205 corrisponde alla circonferenza della ruota anteriore da 21" con pneumatici di serie.

Il display passa quindi all'ultima modalità selezionata.

## 7.3 Impostazione di chilometri o miglia

### **i** Info

Quando si modifica l'unità di misura, il valore **ODO** viene mantenuto ma convertito. I valori **TR1**, **TR2**, **A1**, **A2** e **S1** vengono cancellati durante la conversione.

### Condizione

Motocicletta ferma.

- Premere brevemente e ripetutamente il tasto **+** fin quando sul display in basso a destra appare la scritta **H**.
- Tenere premuto il tasto **+** 2 - 3 secondi.
  - ✓ Viene visualizzato il menu di configurazione con le funzioni attivate.
- Premere brevemente e ripetutamente il tasto **+** fin quando sul display non lampeggia la scritta **Km/h/Mph**.

### Impostazione Km/h

- Premere il tasto **+**.

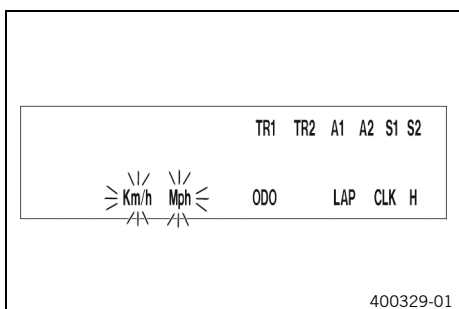

**Impostazione Mph**

- Premere il tasto .
- Attendere 3 - 5 secondi.
- ✓ Le impostazioni vengono salvate.

**i Info**  
 Se non si preme nessun tasto per 10 - 12 secondi oppure arriva un impulso dal sensore numero di giri ruota, le impostazioni vengono salvate automaticamente e il menu di configurazione si chiude.

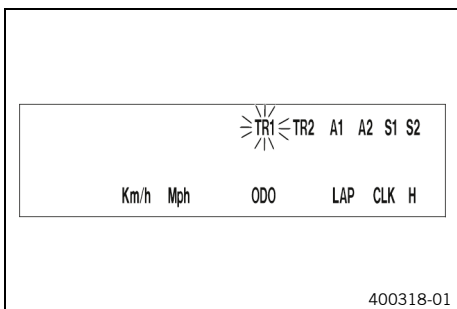

**7.4 Regolazione delle funzioni del quadro strumenti**

**i Info**  
 Alla consegna è attiva solo la modalità di visualizzazione **SPEED/H** e **SPEED/ODO**.



**Condizione**

Motocicletta ferma.

- Premere brevemente e ripetutamente il tasto  fin quando sul display in basso a destra appare la scritta **H**.
- Tenere premuto il tasto  2 - 3 secondi.
- ✓ Viene visualizzato il menu di configurazione con le funzioni attivate.

**i Info**  
 Se per 10 - 12 secondi non si preme nessun tasto, le impostazioni vengono salvate automaticamente. Se per 20 secondi non si preme nessun tasto oppure arriva un impulso dal sensore numero di giri ruota, le impostazioni vengono salvate automaticamente e il menu di configurazione si chiude.

- Premere brevemente e ripetutamente il tasto  fin quando la funzione desiderata non inizia a lampeggiare.
- ✓ La funzione selezionata inizia a lampeggiare.

**Attivazione della funzione**

- Premere il tasto .
- ✓ L'icona rimane visualizzata sul display e la visualizzazione passa alla funzione successiva.

**Disattivazione della funzione**

- Premere il tasto .
- ✓ L'icona scompare dal display e la visualizzazione passa alla funzione successiva.

## 7.5 Impostazione dell'ora

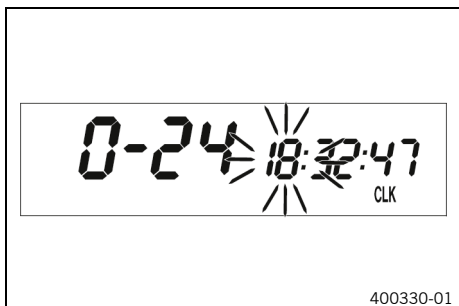

### Condizione

Motocicletta ferma.

- Premere brevemente e ripetutamente il tasto **+** fin quando sul display in basso a destra appare la scritta **CLK**.
- Tenere premuto il tasto **+** 2 - 3 secondi.
  - ✓ L'ora inizia a lampeggiare.
- Impostare l'ora premendo il tasto **+** o il tasto **-**.
- Attendere 3 - 5 secondi.
  - ✓ Il segmento successivo sul display inizia a lampeggiare e può essere impostato.
- Premendo il tasto **+** e il tasto **-** è possibile impostare i segmenti successivi, analogamente a quanto effettuato per il valore dell'ora.

### Info

I secondi possono essere solo resettati a zero. Se non si preme nessun tasto per 15 - 20 secondi oppure arriva un impulso dal sensore numero di giri ruota, le impostazioni vengono salvate automaticamente e il menu di configurazione si chiude.

## 7.6 Richiesta di visualizzazione del tempo sul giro

### Info

Questa funzione può essere richiamata solo se i tempi sul giro sono stati fermati.

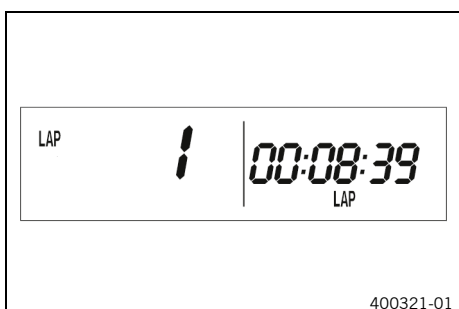

### Condizione

Motocicletta ferma.

- Premere brevemente e ripetutamente il tasto **+** fin quando sul display in basso a destra appare la scritta **LAP**.
- Premere brevemente il tasto **+**.
  - ✓ Sulla sinistra del display viene visualizzata la scritta **LAP 1**.
- I giri 1 - 10 possono essere richiamati con il tasto **-**.
- Tenere premuto il tasto **+** 3 - 5 secondi.
  - ✓ I tempi sul giro vengono cancellati.
- Premere brevemente il tasto **+**.
  - ✓ Modalità successiva

### Info

All'arrivo di un impulso dal sensore numero di giri ruota, il lato sinistro del display ritorna alla modalità **SPEED**.

**7.7 Modalità di visualizzazione SPEED (velocità)**



- Premere brevemente e ripetutamente il tasto **+** fin quando sul display a sinistra appare la scritta **SPEED**.

Nella modalità di visualizzazione **SPEED** viene visualizzata la velocità attuale.

La velocità attuale può essere visualizzata in **Km/h** o in **Mph**.

**i Info**  
 Effettuare le impostazioni specifiche richieste a livello nazionale.  
 Non appena la ruota anteriore invia un impulso, il lato sinistro del display commuta in modalità **SPEED** e viene visualizzata la velocità corrente.

**7.8 Modalità di visualizzazione SPEED/H (ore di servizio)**



**Condizione**

- Motocicletta ferma.
- Premere brevemente e ripetutamente il tasto **+** fin quando sul display in basso a destra appare la scritta **H**.

Nella modalità di visualizzazione **H** vengono visualizzate le ore di servizio del motore.

Il contatore memorizza la durata totale del viaggio.

**i Info**  
 Il contatore è necessario per poter rispettare gli interventi di manutenzione.  
 Se all'accensione il quadro strumenti si trova in modalità **H**, esso commuta automaticamente in modalità **ODO**.  
 La modalità di visualizzazione **H** viene disabilitata durante la guida.

Tenere premuto il tasto <b>+</b> 2 - 3 secondi.	Il display commuta al menu di configurazione delle funzioni del quadro strumenti.
Premere brevemente il tasto <b>+</b> .	Modalità successiva
Tenere premuto il tasto <b>-</b> 2 - 3 secondi.	Nessuna funzione associata
Premere brevemente il tasto <b>-</b> .	Nessuna funzione associata

## 7.9 Menu di configurazione

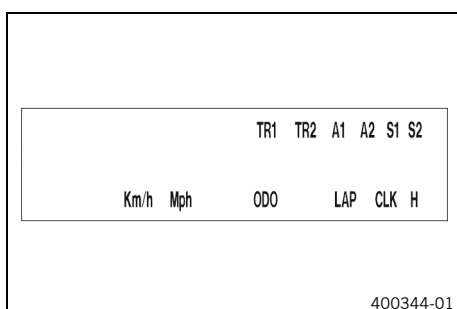

### Condizione

- Motocicletta ferma.
- Premere brevemente e ripetutamente il tasto  $\oplus$  fin quando sul display in basso a destra appare la scritta **H**.
- Tenere premuto il tasto  $\oplus$  2 - 3 secondi.

Il menu di configurazione mostra le funzioni attivate.

### Info

Premere brevemente e ripetutamente il tasto  $\oplus$  fino ad arrivare alla funzione desiderata. Se per 20 secondi non si preme nessun tasto, le impostazioni vengono salvate automaticamente.

Premere brevemente il tasto $\oplus$ .	Attiva la visualizzazione lampeggiante del valore e commuta al display successivo
Tenere premuto il tasto $\oplus$ 2 - 3 secondi.	Nessuna funzione associata
Premere brevemente il tasto $\ominus$ .	Disattiva la visualizzazione lampeggiante del valore e commuta al display successivo
Tenere premuto il tasto $\ominus$ 2 - 3 secondi.	Nessuna funzione associata
Attendere 3 - 5 secondi.	Commuta al display successivo senza apportare nessuna modifica
Attendere 10 - 12 secondi.	Avvia il menu di configurazione, salva le impostazioni e commuta su <b>H</b> o <b>ODO</b> .

## 7.10 Impostazione dell'unità di misura

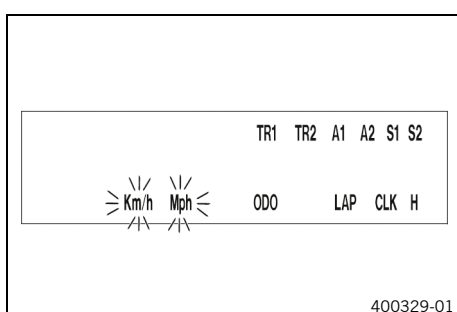

### Condizione

- Motocicletta ferma.
- Premere brevemente e ripetutamente il tasto  $\oplus$  fin quando sul display in basso a destra appare la scritta **H**.
- Tenere premuto il tasto  $\oplus$  2 - 3 secondi.
- Premere brevemente e ripetutamente il tasto  $\oplus$  fin quando sul display non lampeggia la scritta **Km/h/Mph**.

In modalità "unità di misura" è possibile convertire le unità di misura.

### Info

Se per 5 secondi non si preme nessun tasto, le impostazioni vengono salvate automaticamente.



Premere brevemente il tasto <b>+</b> .	Attivazione modalità di selezione, attiva il display <b>Km/h</b>
Tenere premuto il tasto <b>+</b> 2 - 3 secondi.	Nessuna funzione associata
Premere brevemente il tasto <b>=</b> .	Attiva il display <b>Mph</b>
Tenere premuto il tasto <b>=</b> 2 - 3 secondi.	Nessuna funzione associata
Attendere 3 - 5 secondi.	Commuta al tipo di visualizzazione successivo, commuta dalla modalità di selezione al menu di configurazione
Attendere 10 - 12 secondi.	Salva e chiude il menu di configurazione

### 7.11 Modalità di visualizzazione SPEED/CLK (ora)



- Premere brevemente e ripetutamente il tasto **+** fin quando sul display in basso a destra appare la scritta **CLK**.

Nella modalità di visualizzazione **CLK** viene visualizzata l'ora.

Tenere premuto il tasto <b>+</b> 2 - 3 secondi.	Il display commuta al menu di configurazione dell'ora.
Premere brevemente il tasto <b>+</b> .	Modalità successiva
Tenere premuto il tasto <b>=</b> 2 - 3 secondi.	Nessuna funzione associata
Premere brevemente il tasto <b>=</b> .	Nessuna funzione associata

### 7.12 Impostazione ora



**Condizione**

- Motocicletta ferma.
- Premere brevemente e ripetutamente il tasto **+** fin quando sul display in basso a destra appare la scritta **CLK**.
- Tenere premuto il tasto **+** 2 - 3 secondi.

Tenere premuto il tasto <b>+</b> 2 - 3 secondi.	Incrementa il valore
---	----------------------

Premere brevemente il tasto $\pm$ .	Incrementa il valore
Tenere premuto il tasto $\equiv$ 2 - 3 secondi.	Riduce il valore
Premere brevemente il tasto $\equiv$ .	Riduce il valore
Attendere 3 - 5 secondi.	Commuta al valore successivo
Attendere 10 - 12 secondi.	Uscita del menu Setup

## 7.13 Modalità di visualizzazione SPEED/LAP (tempo sul giro)



- Premere brevemente e ripetutamente il tasto  $\pm$  fin quando sul display in basso a destra appare la scritta **LAP**.

In modalità di visualizzazione **LAP**, con il cronometro è possibile fermare fino a 10 tempi sul giro.

**i Info**  
Se il tempo sul giro continua ad andare avanti dopo aver premuto il tasto  $\equiv$ , significa che sono già state occupate 9 posizioni di memoria. Il giro 10 deve essere arrestato con il tasto  $\pm$ .

Tenere premuto il tasto $\pm$ 2 - 3 secondi.	Il cronometro e il tempo sul giro vengono resettati.
Premere brevemente il tasto $\pm$ .	Modalità successiva
Tenere premuto il tasto $\equiv$ 2 - 3 secondi.	Arresta l'ora.
Premere brevemente il tasto $\equiv$ .	Avvia l'ora, o arresta il tempo sul giro in corso, lo salva e il cronometro avvia il giro successivo.

**7.14 Richiesta di visualizzazione del tempo sul giro**

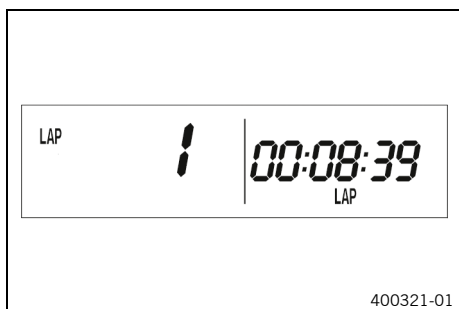

**Condizione**

- Motocicletta ferma.
- Premere brevemente e ripetutamente il tasto **+** fin quando sul display in basso a destra appare la scritta **LAP**.
- Premere brevemente il tasto **+**.

Tenere premuto il tasto <b>+</b> 2 - 3 secondi.	Il cronometro e il tempo sul giro vengono resettati.
Premere brevemente il tasto <b>+</b> .	Selezione dei giri 1-10
Tenere premuto il tasto <b>-</b> 2 - 3 secondi.	Nessuna funzione associata
Premere brevemente il tasto <b>-</b> .	Richiamare il successivo tempo sul giro.

**7.15 Modalità di visualizzazione SPEED/ODO (odometro)**



- Premere brevemente e ripetutamente il tasto **+** fin quando sul display in basso a destra appare la scritta **ODO**.

In modalità di visualizzazione **ODO** viene visualizzato il chilometraggio totale percorso.

Tenere premuto il tasto <b>+</b> 2 - 3 secondi.	Nessuna funzione associata
Premere brevemente il tasto <b>+</b> .	Modalità successiva
Tenere premuto il tasto <b>-</b> 2 - 3 secondi.	Nessuna funzione associata
Premere brevemente il tasto <b>-</b> .	Nessuna funzione associata

## 7.16 Modalità di visualizzazione SPEED/TR1 (tripmaster 1)

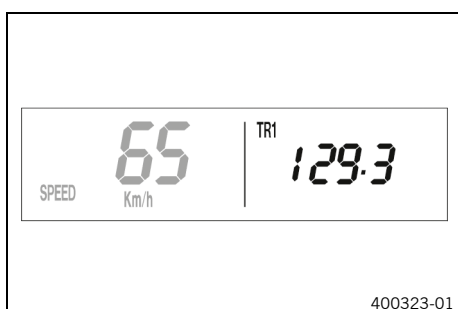

- Premere brevemente e ripetutamente il tasto **+** fin quando sul display in alto a destra appare la scritta **TR1**.

Il **TR1** (tripmaster 1) è sempre in funzione e arriva fino a 999,9. Permette di misurare la lunghezza del percorso durante le uscite o la distanza tra due soste di rifornimento.

**TR1** è collegato a **A1** (velocità media 1) e **S1** (cronometro 1).

### **i** Info

Al superamento del valore 999,9, i valori **TR1**, **A1** e **S1** vengono resettati automaticamente a 0,0.

Tenere premuto il tasto <b>+</b> 2 - 3 secondi.	I display <b>TR1</b> , <b>A1</b> e <b>S1</b> vengono impostati a 0,0.
Premere brevemente il tasto <b>+</b> .	Modalità successiva
Tenere premuto il tasto <b>=</b> 2 - 3 secondi.	Nessuna funzione associata
Premere brevemente il tasto <b>=</b> .	Nessuna funzione associata

## 7.17 Modalità di visualizzazione SPEED/TR2 (tripmaster 2)

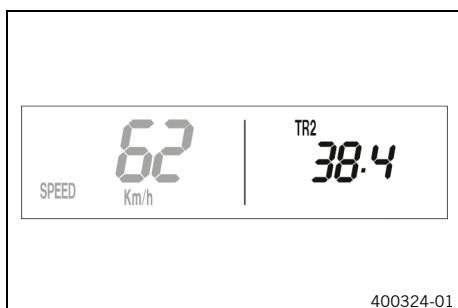

- Premere brevemente e ripetutamente il tasto **+** fin quando sul display in alto a destra appare la scritta **TR2**.

Il **TR2** (tripmaster 2) è sempre in funzione e arriva fino a 999,9.

Tenere premuto il tasto <b>+</b> 2 - 3 secondi.	Cancella i valori <b>TR2</b> e <b>A2</b> .
Premere brevemente il tasto <b>+</b> .	Modalità successiva
Tenere premuto il tasto <b>=</b> 2 - 3 secondi.	Riduce il valore <b>TR2</b> .
Premere brevemente il tasto <b>=</b> .	Riduce il valore <b>TR2</b> .

**7.18 Regolazione di TR2 (tripmaster 2)**

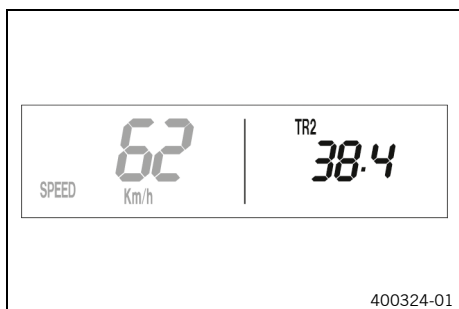

**Condizione**

- Motocicletta ferma.
- Premere brevemente e ripetutamente il tasto **+** fin quando sul display in alto a destra appare la scritta **TR2**.
- Tenere premuto il tasto **=** 2 - 3 secondi, fino a quando la voce **TR2** non inizia a lampeggiare.

Il valore visualizzato può essere impostato manualmente con il tasto **+** e il tasto **=**. Una funzione molto pratica per i viaggi con road book.

**i Info**

Il valore **TR2** può essere corretto manualmente anche durante il viaggio premendo il tasto **+** e il tasto **=**. Al superamento del valore 999,9, il valore **TR2** viene resettato automaticamente a 0,0.

Tenere premuto il tasto <b>+</b> 2 - 3 secondi.	Incrementa il valore <b>TR2</b> .
Premere brevemente il tasto <b>+</b> .	Incrementa il valore <b>TR2</b> .
Tenere premuto il tasto <b>=</b> 2 - 3 secondi.	Riduce il valore <b>TR2</b> .
Premere brevemente il tasto <b>=</b> .	Riduce il valore <b>TR2</b> .
Attendere 10 - 12 secondi.	Salva e chiude il menu di configurazione.

**7.19 Modalità di visualizzazione SPEED/A1 (velocità media 1)**



- Premere brevemente e ripetutamente il tasto **+** fin quando sul display in alto a destra appare la scritta **A1**.

**A1** (velocità media 1) mostra la velocità media calcolata in base ai valori **TR1** (tripmaster 1) e **S1** (cronometro 1).

Il calcolo di questo valore viene attivato con il primo impulso del sensore numero di giri ruota e termina 3 secondi dopo l'ultimo impulso.

Tenere premuto il tasto <b>+</b> 2 - 3 secondi.	I display <b>TR1</b> , <b>A1</b> e <b>S1</b> vengono impostati su 0,0.
Premere brevemente il tasto <b>+</b> .	Modalità successiva

Tenere premuto il tasto $\pm$ 2 - 3 secondi.	Nessuna funzione associata
Premere brevemente il tasto $\pm$ .	Nessuna funzione associata

## 7.20 Modalità di visualizzazione SPEED/A2 (velocità media 2)



- Premere brevemente e ripetutamente il tasto  $\pm$  fin quando sul display in alto a destra appare la scritta **A2**.

**A2** (velocità media 2) mostra la velocità media basata sulla velocità corrente a cronometro **S2** attivo (cronometro 2).

**i Info**  
Il valore visualizzato può scostarsi dalla velocità media effettiva se **S2** non è stato arrestato dopo la marcia.

Premere brevemente il tasto $\pm$ .	Modalità successiva
Tenere premuto il tasto $\pm$ 2 - 3 secondi.	Nessuna funzione associata
Tenere premuto il tasto $\pm$ 2 - 3 secondi.	Nessuna funzione associata
Premere brevemente il tasto $\pm$ .	Nessuna funzione associata

## 7.21 Modalità di visualizzazione SPEED/S1 (cronometro 1)



- Premere brevemente e ripetutamente il tasto  $\pm$  fin quando sul display in alto a destra appare la scritta **S1**.

**S1** (cronometro 1) mostra i tempi di viaggio sulla base del valore **TR1** e si incrementa non appena il sensore numero di giri ruota riceve un impulso.

Il calcolo di questo valore inizia con il primo impulso del sensore numero di giri ruota e termina 3 secondi dopo l'ultimo impulso.

Tenere premuto il tasto $\pm$ 2 - 3 secondi.	I display <b>TR1</b> , <b>A1</b> e <b>S1</b> vengono impostati su 0,0.
Premere brevemente il tasto $\pm$ .	Modalità successiva

Tenere premuto il tasto <b>+</b> 2 - 3 secondi.	Nessuna funzione associata
Premere brevemente il tasto <b>+</b> .	Nessuna funzione associata

**7.22 Modalità di visualizzazione SPEED/S2 (cronometro 2)**



- Premere brevemente e ripetutamente il tasto **+** fin quando sul display in alto a destra appare la scritta **S2**.

**S2** (cronometro 2) è un cronometro manuale.

Quando in background è in funzione **S2**, sul display lampeggia la scritta **S2**.

Tenere premuto il tasto <b>+</b> 2 - 3 secondi.	I valori visualizzati di <b>S2</b> e <b>A2</b> vengono resettati a 0,0.
Premere brevemente il tasto <b>+</b> .	Modalità successiva
Tenere premuto il tasto <b>+</b> 2 - 3 secondi.	Nessuna funzione associata
Premere brevemente il tasto <b>+</b> .	Avvia o arresta <b>S2</b> .

**7.23 Panoramica funzioni**

Display	Tenere premuto il tasto <b>+</b> 2 - 3 secondi.	Premere brevemente il tasto <b>+</b> .	Tenere premuto il tasto <b>+</b> 2 - 3 secondi.	Premere brevemente il tasto <b>+</b> .	Attendere 3 - 5 secondi.	Attendere 10 - 12 secondi.
Modalità di visualizzazione <b>SPEED/H</b> (ore di servizio)	Il display commuta al menu di configurazione delle funzioni del quadro strumenti.	Modalità successiva	Nessuna funzione associata	Nessuna funzione associata		
Menu di configurazione	Nessuna funzione associata	Attiva la visualizzazione lampeggiante del valore e commuta al display successivo	Nessuna funzione associata	Disattiva la visualizzazione lampeggiante del valore e commuta al display successivo	Commuta al display successivo senza apportare nessuna modifica	Avvia il menu di configurazione, salva le impostazioni e commuta su <b>H</b> o <b>ODO</b> .

## 7 QUADRO STRUMENTI

Display	Tenere premuto il tasto <b>+</b> 2 - 3 secondi.	Premere brevemente il tasto <b>+</b> .	Tenere premuto il tasto <b>=</b> 2 - 3 secondi.	Premere brevemente il tasto <b>=</b> .	Attendere 3 - 5 secondi.	Attendere 10 - 12 secondi.
Impostazione dell'unità di misura	Nessuna funzione associata	Attivazione modalità di selezione, attiva il display <b>Km/h</b>	Nessuna funzione associata	Attiva il display <b>Mph</b>	Commuta al tipo di visualizzazione successivo, commuta dalla modalità di selezione al menu di configurazione	Salva e chiude il menu di configurazione
Modalità di visualizzazione <b>SPEED/CLK</b> (ora)	Il display commuta al menu di configurazione dell'ora.	Modalità successiva	Nessuna funzione associata	Nessuna funzione associata		
Impostazione ora	Incrementa il valore	Incrementa il valore	Riduce il valore	Riduce il valore	Commuta al valore successivo	Uscita del menu Setup
Modalità di visualizzazione <b>SPEED/LAP</b> (tempo sul giro)	Il cronometro e il tempo sul giro vengono resettati.	Modalità successiva	Arresta l'ora.	Avvia l'ora, o arresta il tempo sul giro in corso, lo salva e il cronometro avvia il giro successivo.		
Richiesta di visualizzazione del tempo sul giro	Il cronometro e il tempo sul giro vengono resettati.	Selezione dei giri 1-10	Nessuna funzione associata	Richiamare il successivo tempo sul giro.		
Modalità di visualizzazione <b>SPEED/ODO</b> (odometro)	Nessuna funzione associata	Modalità successiva	Nessuna funzione associata	Nessuna funzione associata		
Modalità di visualizzazione <b>SPEED/TR1</b> (tripmaster 1)	I display <b>TR1</b> , <b>A1</b> e <b>S1</b> vengono impostati a 0,0.	Modalità successiva	Nessuna funzione associata	Nessuna funzione associata		
Modalità di visualizzazione <b>SPEED/TR2</b> (tripmaster 2)	Cancella i valori <b>TR2</b> e <b>A2</b> .	Modalità successiva	Riduce il valore <b>TR2</b> .	Riduce il valore <b>TR2</b> .		
Regolazione di <b>TR2</b> (tripmaster 2)	Incrementa il valore <b>TR2</b> .	Incrementa il valore <b>TR2</b> .	Riduce il valore <b>TR2</b> .	Riduce il valore <b>TR2</b> .		Salva e chiude il menu di configurazione.



Display	Tenere premuto il tasto <b>±</b> 2 - 3 secondi.	Premere brevemente il tasto <b>±</b> .	Tenere premuto il tasto <b>≡</b> 2 - 3 secondi.	Premere brevemente il tasto <b>≡</b> .	Attendere 3 - 5 secondi.	Attendere 10 - 12 secondi.
Modalità di visualizzazione <b>SPEED/A1</b> (velocità media 1)	I display <b>TR1</b> , <b>A1</b> e <b>S1</b> vengono impostati su 0,0.	Modalità successiva	Nessuna funzione associata	Nessuna funzione associata		
Modalità di visualizzazione <b>SPEED/A2</b> (velocità media 2)	Nessuna funzione associata	Modalità successiva	Nessuna funzione associata	Nessuna funzione associata		
Modalità di visualizzazione <b>SPEED/S1</b> (cronometro 1)	I display <b>TR1</b> , <b>A1</b> e <b>S1</b> vengono impostati su 0,0.	Modalità successiva	Nessuna funzione associata	Nessuna funzione associata		
Modalità di visualizzazione <b>SPEED/S2</b> (cronometro 2)	I valori visualizzati di <b>S2</b> e <b>A2</b> vengono resettati a 0,0.	Modalità successiva	Nessuna funzione associata	Avvia o arresta <b>S2</b> .		

#### 7.24 Prospetto condizioni e attivabilità delle funzioni

Display	Motocicletta ferma.	Menu attivabile
Modalità di visualizzazione <b>SPEED/H</b> (ore di servizio)	•	
Menu di configurazione	•	
Impostazione dell'unità di misura	•	
Impostazione ora	•	
Modalità di visualizzazione <b>SPEED/LAP</b> (tempo sul giro)		•
Richiesta di visualizzazione del tempo sul giro	•	
Modalità di visualizzazione <b>SPEED/TR1</b> (tripmaster 1)		•
Modalità di visualizzazione <b>SPEED/TR2</b> (tripmaster 2)		•
Regolazione di <b>TR2</b> (tripmaster 2)	•	
Modalità di visualizzazione <b>SPEED/A1</b> (velocità media 1)		•
Modalità di visualizzazione <b>SPEED/A2</b> (velocità media 2)		•
Modalità di visualizzazione <b>SPEED/S1</b> (cronometro 1)		•
Modalità di visualizzazione <b>SPEED/S2</b> (cronometro 2)		•

## 8.1 Note relative alla prima messa in uso



### Pericolo

**Rischio di incidente** Un pilota non abile alla guida mette in pericolo sé stesso e gli altri.

- Non utilizzare il veicolo se si è sotto l'influenza di alcol, droghe o farmaci.
- Non utilizzare il veicolo se non si è in condizioni fisiche e mentali idonee.



### Avvertenza

**Pericolo di lesioni** L'assenza di un abbigliamento protettivo o l'utilizzo di capi difettosi possono comportare un maggior rischio per la sicurezza.

- Indossare sempre un abbigliamento protettivo idoneo (casco, stivali, guanti e giacca e pantaloni con protezioni).
- Indossare sempre abbigliamento protettivo in perfetto stato e a norma.



### Avvertenza

**Pericolo di caduta** Profili differenti sulla ruota anteriore e su quella posteriore influenzano negativamente il comportamento di marcia.

Profili differenti possono rendere difficile il controllo del veicolo.

- Assicurarsi che sulla ruota anteriore e su quella posteriore siano montati solo pneumatici con lo stesso tipo di battistrada.



### Avvertenza

**Rischio di incidente** Uno stile di guida non adeguato compromette il comportamento di marcia.

- Adattare la velocità di marcia alle condizioni della sede stradale e alle proprie capacità di guida.



### Avvertenza

**Rischio di incidenti** Il veicolo non è progettato per il trasporto di un passeggero.

- Non trasportare passeggeri.



### Avvertenza

**Rischio di incidente** In caso di surriscaldamento l'impianto frenante si blocca.

Se il pedale del freno non viene rilasciato, le pastiglie sfregano ininterrottamente.

- Togliere il piede dal pedale del freno quando non si ha intenzione di frenare.



### Avvertenza

**Rischio di incidente** Il peso complessivo e i carichi assiali influiscono sul comportamento di marcia.

- Non superare né il peso massimo complessivo ammesso, né i carichi assiali.



### Avvertenza

**Pericolo di furto** Chiunque operi senza autorizzazione mette a repentaglio la propria sicurezza e quella di altre persone.

- Non lasciare mai il veicolo incustodito con il motore acceso.
- Proteggere il veicolo dall'accesso da parte di persone non autorizzate.



### Info

Durante l'utilizzo della motocicletta considerare che il rumore eccessivo potrebbe importunare le persone.

- Assicurarsi che i lavori dell'ispezione di prevendita siano stati eseguiti da un'officina autorizzata KTM.
  - ✓ Al momento della consegna del veicolo si riceverà la documentazione di consegna.
- Prima di mettersi in marcia per la prima volta, leggere attentamente l'intero manuale d'uso.
- Acquisire familiarità con gli elementi di comando.

- Regolare la posizione a riposo della leva della frizione. (📖 Pag. 98)

**(tutti i modelli EXC)**

- Regolare la corsa a vuoto della leva del freno anteriore. (📖 Pag. 101)

**(tutti i modelli XC-W)**

- Regolare la posizione a riposo della leva del freno anteriore. (📖 Pag. 102)
- Regolare la posizione a riposo del pedale del freno. 🦿 (📖 Pag. 108)
- Regolare la posizione a riposo della leva del cambio. 🦿 (📖 Pag. 145)
- Prima di mettersi in viaggio su un percorso più impegnativo, prendere confidenza con la motocicletta su un terreno adatto.



**Info**

Su sterrato è consigliabile procedere con un compagno su un secondo veicolo per potersi aiutare reciprocamente.

- Provare anche a procedere il più lentamente possibile e in piedi, in modo da acquisire maggiore padronanza della motocicletta.
- Non affrontare percorsi fuoristrada che esulano dalle proprie esperienze e capacità.
- Durante la marcia afferrare il manubrio con entrambe le mani e lasciare i piedi sulle pedane.
- In presenza di bagaglio, prestare attenzione a fissarlo saldamente il più vicino possibile al centro del veicolo e in modo da distribuire uniformemente il peso tra la ruota anteriore e la ruota posteriore.



**Info**

Le motociclette sono sensibili alle variazioni di distribuzione del peso.

- Non superare il peso complessivo e i carichi assiali massimi ammessi.

Nota

Peso totale massimo ammesso	335 kg
Carico massimo ammesso sull'assale anteriore	145 kg
Carico massimo ammesso sull'assale posteriore	190 kg

- Controllare la tensione dei raggi. (📖 Pag. 118)



**Info**

Dopo mezz'ora di servizio, controllare la tensione dei raggi.

- Rodare il motore. (📖 Pag. 41)



## 8.2 Rodaggio del motore

- Durante la fase di rodaggio non superare la potenza del motore prescritta.

Nota

Potenza massima del motore	
Durante le prime 3 ore di servizio	< 70 %
Durante le prime 5 ore di servizio	< 100 %

- Evitare la guida a tutto gas!
- Controllare regolarmente il regime minimo.

Nota

Numero di giri al minimo	1.400 ... 1.500 giri/min
--------------------------	--------------------------



**Info**

Durante il periodo di rodaggio il regime minimo può cambiare.

- » Se il regime minimo cambia:
  - Regolare il regime minimo. 📖 (Pag. 142)

## 8.3 Potenza d'avviamento delle batterie agli ioni di litio alle basse temperature

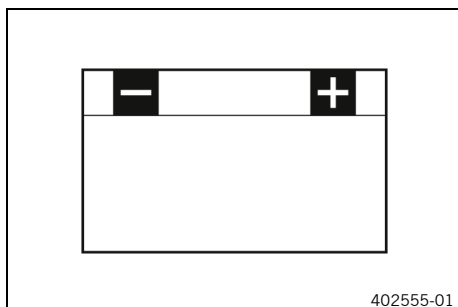

Le batterie agli ioni di litio sono decisamente più leggere delle batterie al piombo, presentano un'autoscarica minima e una maggiore potenza d'avviamento alle temperature sopra i 15 °C (60 °F). In presenza di temperature basse, la potenza d'avviamento delle batterie agli ioni di litio diminuisce però di più rispetto a quella delle batterie al piombo.

Potrebbero rendersi necessari diversi tentativi di avviamento. A tale scopo, premere il pulsante di avviamento per 5 secondi aspettando 30 secondi tra un tentativo e l'altro. Le pause sono necessarie affinché il calore formatosi possa venire distribuito all'interno della batteria agli ioni di litio e la batteria da 12 V non venga danneggiata.

Se a temperature sotto i 15 °C (60 °F) la batteria agli ioni di litio carica non fa girare il motorino d'avviamento elettrico o lo fa girare solo in modo flebile, non significa che è difettosa, ma che deve scaldarsi internamente per incrementare la potenza d'avviamento (corrente erogata).

La potenza d'avviamento cresce man mano che la batteria si scalda.

## 8.4 Predisposizione del veicolo all'utilizzo in condizioni di impiego gravose

### **i** Info

L'utilizzo del veicolo in condizioni d'impiego gravose, ad es. su sabbia, circuiti/fuoristrada con fondi bagnati o fangosi, può comportare un'usura superiore alla media per componenti quali il sistema di trasmissione, l'impianto frenante o i componenti delle sospensioni. Pertanto potrebbe risultare necessario controllare o sostituire i componenti già prima della scadenza del prossimo tagliando.

- Pulire il filtro dell'aria e la cassa del filtro. 📖 (Pag. 85)

### **i** Info

Controllare il filtro dell'aria all'incirca ogni 30 minuti.

- Controllare che i connettori elettrici non presentino tracce di umidità o corrosione e assicurarsi che siano bene in sede.
  - » In presenza di umidità, corrosione o danneggiamenti:
    - Pulire e far asciugare i connettori, eventualmente sostituirli.

### **Sono considerate condizioni di impiego gravose:**

- Guida su sabbia asciutta. 📖 (Pag. 43)
- Guida su sabbia bagnata. 📖 (Pag. 44)
- Guida su strade bagnate e fangose. 📖 (Pag. 45)
- Guidare con alte temperature o marcia lenta. 📖 (Pag. 45)
- Guida con temperature basse o su neve. 📖 (Pag. 46)

**8.5 Predisposizione del veicolo per l'utilizzo su sabbia asciutta**



- Controllare il tappo del radiatore.

Valore sul tappo del radiatore	1,8 bar
--------------------------------	---------

- » Se il valore visualizzato non corrisponde al valore nominale:



**Avvertenza**

**Rischio di scottatura** Durante il funzionamento della motocicletta il liquido di raffreddamento raggiunge temperature estremamente elevate e si trova sotto pressione.

- Non aprire il radiatore, i flessibili del radiatore né altri componenti del sistema di raffreddamento quando il motore o il sistema di raffreddamento sono a temperatura di esercizio.
- Lasciare raffreddare il sistema di raffreddamento e il motore prima di aprire il radiatore, i flessibili del radiatore o altri componenti del sistema di raffreddamento.
- In caso di scottatura, immergere subito in acqua tiepida la parte interessata.

- Sostituire il tappo del radiatore.



- Montare la cuffia parapolvere del filtro dell'aria.

Cuffia parapolvere filtro dell'aria (79006920000)
---



**Info**

Attenersi a quanto indicato nelle istruzioni di montaggio **KTM PowerParts**.



- Montare la protezione parasabbia del filtro dell'aria.

Protezione parasabbia filtro dell'aria (79006922000)
--



**Info**

Attenersi a quanto indicato nelle istruzioni di montaggio **KTM PowerParts**.



600868-01

- Pulire la catena.

Detergente per catene (📖 Pag. 176)
------------------------------------

- Montare la corona in acciaio.
- Lubrificare la catena.

Olio universale spray (📖 Pag. 176)
------------------------------------

- Pulire le lamelle del radiatore.
- Raddrizzare delicatamente le lamelle piegate del radiatore.

### Condizione

Utilizzo frequente su sabbia

- Sostituire il pistone ogni 10 ore di servizio.

## 8.6 Predisposizione del veicolo per l'utilizzo su sabbia bagnata



M01129-01

- Controllare il tappo del radiatore.

Valore sul tappo del radiatore	1,8 bar
--------------------------------	---------

- » Se il valore visualizzato non corrisponde al valore nominale:



### Avvertenza

**Rischio di scottatura** Durante il funzionamento della motocicletta il liquido di raffreddamento raggiunge temperature estremamente elevate e si trova sotto pressione.

- Non aprire il radiatore, i flessibili del radiatore né altri componenti del sistema di raffreddamento quando il motore o il sistema di raffreddamento sono a temperatura di esercizio.
- Lasciare raffreddare il sistema di raffreddamento e il motore prima di aprire il radiatore, i flessibili del radiatore o altri componenti del sistema di raffreddamento.
- In caso di scottatura, immergere subito in acqua tiepida la parte interessata.

- Sostituire il tappo del radiatore.

- Montare la cuffia antiacqua del filtro dell'aria.

Cuffia antiacqua filtro dell'aria (79006921000)
---



M01106-01

### Info

Attenersi a quanto indicato nelle istruzioni di montaggio **KTM PowerParts**.



- Pulire la catena.

Detergente per catene (📖 Pag. 176)
------------------------------------

- Montare la corona in acciaio.
- Lubrificare la catena.

Olio universale spray (📖 Pag. 176)
------------------------------------

- Pulire le lamelle del radiatore.
- Raddrizzare delicatamente le lamelle piegate del radiatore.

**Condizione**

Utilizzo frequente su sabbia

- Sostituire il pistone ogni 10 ore di servizio.



**8.7 Predisposizione del veicolo per l'utilizzo su strade bagnate e fangose**



- Montare la cuffia antiacqua del filtro dell'aria.

Cuffia antiacqua filtro dell'aria (79006921000)
---



**Info**

Attenersi a quanto indicato nelle istruzioni di montaggio **KTM PowerParts**.



- Montare la corona in acciaio.
- Pulire la motocicletta. (📖 Pag. 156)
- Raddrizzare delicatamente le lamelle piegate del radiatore.



**8.8 Preparazione del veicolo per l'utilizzo con alte temperature o a marcia lenta**



- Controllare il tappo del radiatore.

Valore sul tappo del radiatore	1,8 bar
--------------------------------	---------

- » Se il valore visualizzato non corrisponde al valore nominale:



## Avvertenza

**Rischio di scottatura** Durante il funzionamento della motocicletta il liquido di raffreddamento raggiunge temperature estremamente elevate e si trova sotto pressione.

- Non aprire il radiatore, i flessibili del radiatore né altri componenti del sistema di raffreddamento quando il motore o il sistema di raffreddamento sono a temperatura di esercizio.
- Lasciare raffreddare il sistema di raffreddamento e il motore prima di aprire il radiatore, i flessibili del radiatore o altri componenti del sistema di raffreddamento.
- In caso di scottatura, immergere subito in acqua tiepida la parte interessata.



600868-01

- Sostituire il tappo del radiatore.

- Adattare il rapporto di trasmissione secondario in funzione del percorso.



## Info

L'olio cambio diventa caldo rapidamente se si deve azionare frequentemente la frizione a causa di un rapporto di trasmissione secondario troppo lungo.

- Pulire la catena.

Detergente per catene (📖 Pag. 176)

- Pulire le lamelle del radiatore.
- Raddrizzare delicatamente le lamelle piegate del radiatore.
- Controllare il livello del liquido di raffreddamento. (📖 Pag. 134)

## 8.9 Predisposizione del veicolo per l'utilizzo con basse temperature o su neve



M01106-01

- Montare la cuffia antiacqua del filtro dell'aria.

Cuffia antiacqua filtro dell'aria (79006921000)



## Info

Attenersi a quanto indicato nelle istruzioni di montaggio **KTM PowerParts**.



## 9.1 Interventi di controllo e manutenzione ordinaria prima di ogni messa in uso

### **i** Info

Prima di ogni uscita controllare lo stato del veicolo e la sicurezza d'esercizio. Durante l'utilizzo il veicolo deve essere in perfette condizioni tecniche.

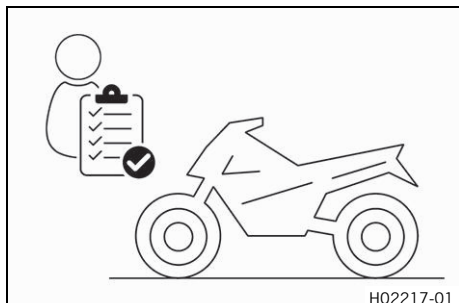

- Controllare il livello dell'olio del cambio. (📖 Pag. 152)
- Controllare l'impianto elettrico.
- Controllare il livello del liquido freni della ruota anteriore. (📖 Pag. 103)
- Controllare il livello del fluido freni della ruota posteriore. (📖 Pag. 109)
- Controllare le pastiglie del freno della ruota anteriore. (📖 Pag. 104)
- Controllare le pastiglie del freno della ruota posteriore. (📖 Pag. 110)
- Controllare il funzionamento dell'impianto frenante.
- Controllare il livello del liquido di raffreddamento. (📖 Pag. 134)
- Controllare lo stato d'imbrattamento della catena. (📖 Pag. 91)
- Controllare la catena, la corona dentata, il pignone e il guida-catena. (📖 Pag. 94)
- Controllare la tensione della catena. (📖 Pag. 92)
- Controllare lo stato dei pneumatici. (📖 Pag. 117)
- Controllare la pressione pneumatici. (📖 Pag. 118)
- Controllare la tensione dei raggi. (📖 Pag. 118)

### **i** Info

Controllare regolarmente la tensione dei raggi perché, se errata, essa può compromettere in modo sostanziale la sicurezza di marcia.

- Pulire le cuffie parapolvere dei gambali della forcella. (📖 Pag. 69)
- Sfiatare gli gambali della forcella. (📖 Pag. 68)
- Controllare il filtro dell'aria.
- Controllare la regolazione e la scorrevolezza di tutti gli elementi di comando.
- Controllare regolarmente che tutte le viti, i dadi e le fascette stringitubo siano ben serrati.
- Controllare l'alimentazione del carburante.
- Controllare il livello dell'olio 2 tempi. (📖 Pag. 147)

## 9.2 Avvio del veicolo



### Pericolo

- Rischio di avvelenamento** I gas di scarico sono tossici e possono provocare perdita di coscienza e morte.
- A motore in funzione assicurare sempre una sufficiente aerazione.
  - Utilizzare un sistema di aspirazione gas di scarico adeguato quando si avvia o si lascia in moto il motore in ambienti chiusi.

### Nota

- Danni al motore** Un alto numero di giri a motore freddo si ripercuote negativamente sulla durata del motore.
- Riscaldare sempre il motore con un numero di giri basso.

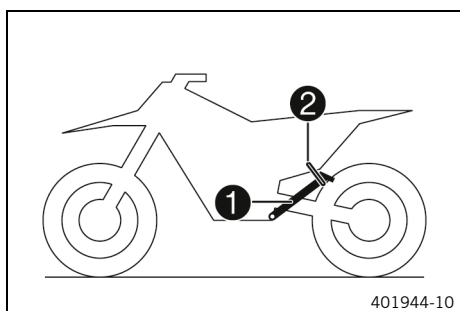

- Rimuovere la motocicletta dal cavalletto laterale ① e assicurare il cavalletto laterale con il gommino di fissaggio ②.
- Portare il cambio in posizione di folle.

### Condizione

Temperatura ambiente: < 10 °C

- Estrarre il pulsante di avviamento a freddo fino a battuta e ruotarlo di ¼ di giro.



### Info

Con il motore a temperatura d'esercizio, il pulsante di avviamento a freddo deve essere disattivato.

- Premere il pulsante di avviamento.



### Info

Non accelerare.

Premere il pulsante di avviamento per un massimo di 5 secondi. Attendere 30 secondi prima di un nuovo tentativo di avviamento.

A temperature sotto i 15 °C (60 °F) potrebbero rendersi necessari diversi tentativi di avviamento per scaldare la batteria agli ioni di litio e incrementare quindi la potenza d'avviamento.

Durante la procedura di avviamento si accende la spia di malfunzionamento.

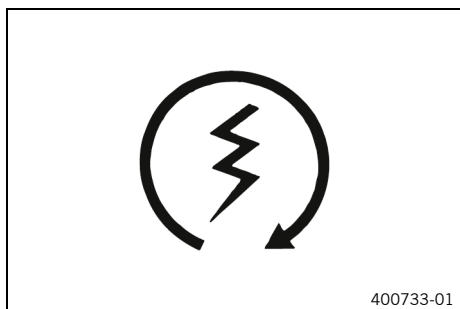

## 9.3 Partenza



### Info

Prima di mettersi in marcia accendere le luci. In questo modo gli altri utenti della strada potranno accorgersi prima della vostra presenza.

Durante la marcia il cavalletto laterale deve essere ripiegato e fissato con il gommino di fissaggio.

- Tirare la leva della frizione, inserire la 1<sup>a</sup>, rilasciare lentamente la leva della frizione e contemporaneamente accelerare in modo graduale.

## 9.4 Innesto marce e guida



### Avvertenza

**Rischio di incidente** Scalare marcia ad un regime elevato blocca la ruota posteriore e il motore va su di giri.

- Non scalare marcia a regime motore elevato.



### Avvertenza

**Danni al motore** Senza olio 2 tempi nel serbatoio dell'olio, il motore non viene lubrificato.

Se la spia di avvertimento del livello dell'olio si accende, l'olio 2 tempi è ancora sufficiente per il restante pieno di carburante.

- Al massimo esaurire il pieno di carburante residuo non appena si accende la spia di avvertimento del livello dell'olio.
- Alla prima occasione rabboccare l'olio 2 tempi prima di rifornire di carburante.
- Avviare la pompa dell'olio se il tubo dell'olio (flessibile) 2 tempi è staccato o il serbatoio dell'olio 2 tempi è stato completamente esaurito per errore.



### Info

Se durante l'utilizzo si avvertono rumori insoliti, fermarsi subito, spegnere il motore e contattare un'officina autorizzata KTM.

La 1<sup>a</sup> è la marcia per la partenza o per la guida in salita.

- Se le condizioni (pendenza, situazione di guida, ecc.) lo consentono, è possibile passare a marce superiori. A tale scopo togliere gas, contemporaneamente tirare la leva della frizione, innestare la marcia successiva, rilasciare la leva della frizione e dare gas.
- Se la funzione di avviamento a freddo è attivata, disattivare il pulsante di avviamento a freddo a motore caldo.
- Raggiunta la velocità massima aprendo completamente la manopola dell'acceleratore, riportare quest'ultima indietro a  $\frac{3}{4}$ . La velocità si riduce di poco, ma il consumo di carburante diminuisce decisamente.
- Non dare più gas di quanto il motore possa gestire - l'apertura tutto d'un colpo della manopola dell'acceleratore fa lievitare i consumi.
- Per scalare di marcia, frenare la motocicletta e contemporaneamente togliere gas.
- Tirare la leva della frizione e inserire una marcia inferiore, rilasciare lentamente la leva della frizione e dare gas o cambiare nuovamente marcia.
- Spegnere il motore se si prevede un funzionamento prolungato al minimo o a veicolo fermo.

Nota

$\geq 2 \text{ min}$
----------------------

- Evitare lo slittamento frequente e prolungato della frizione. Ciò provoca il surriscaldamento dell'olio cambio, del motore e del sistema di raffreddamento.
- Procedere con un numero di giri basso anziché a un regime elevato facendo slittare la frizione.



## 9.5 Come frenare



### Avvertenza

**Rischio di incidente** Una frenata troppo brusca blocca le ruote.

- Adeguare la frenata alla situazione di guida e alle condizioni del fondo stradale.



### Avvertenza

**Rischio di incidente** Un punto di pressione non ben definito nel freno della ruota anteriore o posteriore riduce l'azione frenante.

- Controllare l'impianto frenante e non riutilizzare il veicolo fintanto che il problema non è stato risolto. (La vostra officina autorizzata KTM sarà lieta di potervi aiutare.)



### Avvertenza

**Rischio di incidente** Umidità e sporco danneggiano l'impianto frenante.

- Frenare più volte con cautela per asciugare le pastiglie e i dischi del freno e per rimuovere lo sporco.

- Su fondo sabbioso, bagnato oppure sdruciolevole azionare prevalentemente il freno della ruota posteriore.
- La frenata va sempre conclusa prima dell'inizio delle curve. Innestare inoltre una marcia più bassa in funzione della velocità.

## 9.6 Fermata, parcheggio



### Avvertenza

**Pericolo di furto** Chiunque operi senza autorizzazione mette a repentaglio la propria sicurezza e quella di altre persone.

- Non lasciare mai il veicolo incustodito con il motore acceso.
- Proteggere il veicolo dall'accesso da parte di persone non autorizzate.



### Avvertenza

**Pericolo di scottature** Durante il funzionamento, alcune parti del veicolo raggiungono temperature molto alte.

- Non toccare parti come l'impianto di scarico, il radiatore, il motore, l'ammortizzatore o l'impianto frenante prima che i componenti del veicolo si siano raffreddati.
- Prima di effettuare qualsiasi intervento far raffreddare le parti del veicolo.

### Nota

**Danni materiali** Se parcheggiato in modo non corretto, il veicolo può subire dei danni.

Possono verificarsi notevoli danni se il veicolo si sposta o cade.

I componenti necessari per poter parcheggiare il veicolo sono concepiti esclusivamente in funzione del peso del veicolo.

- Parcheggiare il veicolo su un terreno stabile e in piano.
- Assicurarci che nessuno salga sul veicolo quando questo è parcheggiato sul cavalletto.

### Nota

**Pericolo d'incendio** Le parti calde del veicolo costituiscono un pericolo d'incendio e di esplosione.

- Non parcheggiare il veicolo in prossimità di materiali facilmente infiammabili o esplosivi.
- Far raffreddare il veicolo prima di coprirlo.

- Frenare la motocicletta.
- Portare il cambio in posizione di folle.

**(tutti i modelli EXC)**

- Premere il pulsante di spegnimento ☒ con motore al minimo finché il motore non si spegne.

**(tutti i modelli XC-W)**

- Premere il pulsante di spegnimento ☒ con motore al minimo finché il motore non si spegne.
- Parcheggiare la motocicletta su un terreno stabile.



## 9.7 Trasporto

**Nota**

**Rischio di danneggiamento** Il veicolo parcheggiato potrebbe mettersi involontariamente in movimento o cadere.

- Parcheggiare il veicolo su un terreno stabile e in piano.

**Nota**

**Pericolo d'incendio** Le parti calde del veicolo costituiscono un pericolo d'incendio e di esplosione.

- Non parcheggiare il veicolo in prossimità di materiali facilmente infiammabili o esplosivi.
- Far raffreddare il veicolo prima di coprirlo.

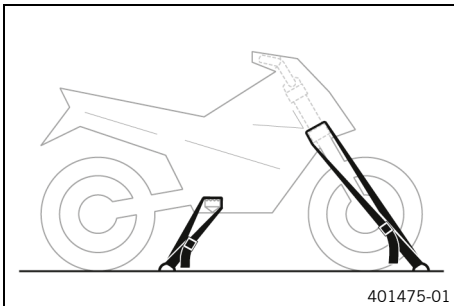

- Spegnerne il motore.
- Assicurare la motocicletta con delle cinghie o altri elementi di fissaggio adatti, in modo da evitare che cada o si sposti inavvertitamente.

## 9.8 Rifornimento di carburante

**Pericolo**

**Pericolo d'incendio** Il carburante è facilmente infiammabile.

All'interno del serbatoio il carburante tende a espandersi e, in caso di surriscaldamento, potrebbe fuoriuscire se il livello di riempimento è eccessivo.

- Non fare rifornimento in prossimità di fiamme libere o sigarette accese.
- Spegnerne il motore quando si fa rifornimento.
- Accertarsi che non venga versato carburante, in particolare sui componenti caldi del veicolo.
- Asciugare immediatamente l'eventuale carburante versato.
- Rispettare le indicazioni riguardanti il rifornimento di carburante.

**Avvertenza**

**Rischio di avvelenamento** Il carburante è un liquido velenoso e dannoso per la salute.

- Evitare che il carburante entri in contatto con la pelle, gli occhi o i vestiti.
- In caso di ingestione di carburante, contattare subito un medico.
- Non respirare i vapori del carburante.
- In caso di contatto con la pelle, risciacquare la parte interessata con molta acqua.
- Sciacquare bene gli occhi con acqua e rivolgersi a un medico nel caso in cui del carburante sia finito negli occhi.
- Cambiarsi i vestiti se sopra vi è finito del carburante.

## Nota

**Danni materiali** Carburante di qualità insufficiente intasa precocemente il filtro della benzina.

In alcuni paesi e regioni, in determinate circostanze la qualità e la pulizia del carburante disponibile non sono sufficienti, con conseguenti problemi all'impianto del carburante.

- Rifornire solo con carburante pulito conforme alla normativa indicata. (La vostra officina autorizzata KTM sarà lieta di potervi aiutare.)



## Nota

**Pericolo di inquinamento ambientale** Un utilizzo non corretto del carburante può provocare danni all'ambiente.

- Evitare che il carburante finisca nelle falde acquifere, nel terreno o nell'impianto fognario.

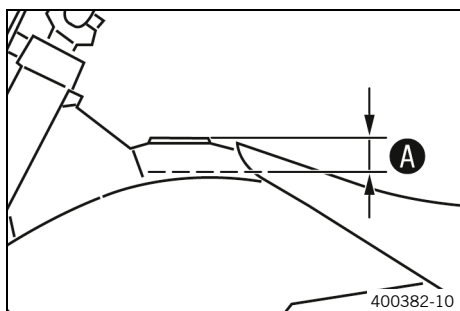

- Aprire il tappo del serbatoio del carburante. (📖 Pag. 20)
- Riempire il serbatoio del carburante al massimo fino alla misura **A**.

Nota

Misura <b>A</b>	35 mm	
Contenuto serbatoio del carburante totale circa	9 l	Carburante benzina super senza piombo (ROZ 95) (📖 Pag. 174)



## Info

Non rifornire di carburante premiscelato.

- Chiudere il tappo del serbatoio del carburante. (📖 Pag. 21)

## 9.9 Rifornimento di olio per 2 tempi



### Avvertenza

**Danni al motore** Senza olio 2 tempi nel serbatoio dell'olio, il motore non viene lubrificato.

Se la spia di avvertimento del livello dell'olio si accende, l'olio 2 tempi è ancora sufficiente per il restante pieno di carburante.

- Al massimo esaurire il pieno di carburante residuo non appena si accende la spia di avvertimento del livello dell'olio.
- Alla prima occasione rabboccare l'olio 2 tempi prima di rifornire di carburante.
- Avviare la pompa dell'olio se il tubo dell'olio (flessibile) 2 tempi è staccato o il serbatoio dell'olio 2 tempi è stato completamente esaurito per errore.

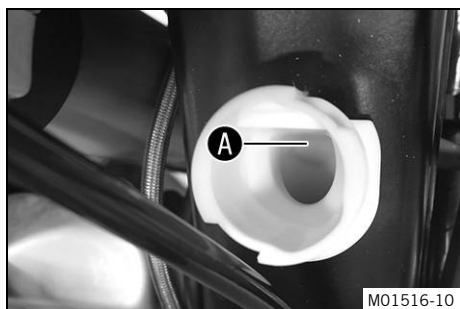

- Aprire il tappo del serbatoio dell'olio 2 tempi. (📖 Pag. 21)
- Rabboccare il serbatoio olio per 2 tempi fino al bordo inferiore **A** del bocchettone di riempimento.

Nota

Utilizzare solo olio per 2 tempi adatto per la lubrificazione separata.

Capacità del serbatoio olio 2 tempi ca.	0,6 l	Olio per motori a 2 tempi (📖 Pag. 175)
---	-------	--

- Chiudere il tappo del serbatoio dell'olio 2 tempi. (📖 Pag. 22)



## 10.1 Informazioni aggiuntive

Per tutti gli interventi aggiuntivi risultanti dalle operazioni obbligatorie e/o dagli interventi consigliati deve essere emesso un ordine specifico e tali lavori vanno fatturati a parte.

A seconda delle condizioni di impiego locali, gli intervalli di tagliando nel proprio Paese possono variare.

A seguito di sviluppi tecnici successivi, i singoli intervalli di manutenzione e le circonferenze possono essere soggetti a modifiche. L'ultimo programma di manutenzione valido è sempre salvato nel KTM Dealer.net. Il vostro concessionario autorizzato KTM sarà lieto di consigliarvi a riguardo.

## 10.2 Operazioni obbligatorie

	ogni 10 ore di servizio con impiego sportivo		ogni 40 ore di servizio		ogni 20 ore di servizio		dopo 5 ore di servizio		dopo 1 ora di servizio	
Leggere la memoria errori attraverso il tester diagnosi KTM. 🛠️	○	○	●	●	●	●	●	●	●	●
Controllare il funzionamento dell'impianto elettrico.	○		●	●	●	●	●	●	●	●
Controllare e mettere in carica la batteria da 12 V. 🛠️			●	●	●	●	●	●	●	●
Controllare le pastiglie del freno della ruota anteriore. (📖 Pag. 104)			●	●	●	●	●	●	●	●
Controllare le pastiglie del freno della ruota posteriore. (📖 Pag. 110)			●	●	●	●	●	●	●	●
Controllare i dischi del freno. (📖 Pag. 102)			●	●	●	●	●	●	●	●
Controllare che le tubazioni del freno non siano danneggiate e che siano a tenuta.			●	●	●	●	●	●	●	●
Controllare il livello del fluido freni della ruota posteriore. (📖 Pag. 109)			●	●	●	●	●	●	●	●
Controllare la corsa a vuoto sul pedale del freno. (📖 Pag. 107)			●	●	●	●	●	●	●	●
Controllare il telaio. 🛠️ (📖 Pag. 96)			●	●	●	●	●	●	●	●
Controllare il forcellone. 🛠️ (📖 Pag. 96)			●	●	●	●	●	●	●	●
Controllare il gioco del cuscinetto del forcellone. 🛠️			●	●						
Controllare il gioco del supporto oscillante dell'ammortizzatore. 🛠️			●	●						
Controllare lo stato dei pneumatici. (📖 Pag. 117)	○		●	●	●	●	●	●	●	●
Controllare la pressione pneumatici. (📖 Pag. 118)	○		●	●	●	●	●	●	●	●
Controllare il gioco del cuscinetto della ruota. 🛠️			●	●	●	●	●	●	●	●
Controllare i mozzi ruota. 🛠️			●	●	●	●	●	●	●	●
Controllare l'eccentricità dei cerchi. 🛠️	○		●	●						
Controllare la tensione dei raggi. (📖 Pag. 118)	○		●	●	●	●	●	●	●	●
Controllare la catena, la corona dentata, il pignone e il guidacatena. (📖 Pag. 94)			●	●	●	●	●	●	●	●
Controllare la tensione della catena. (📖 Pag. 92)	○		●	●	●	●	●	●	●	●
Lubrificare tutti i componenti mobili (ad es. cavalletto laterale, levette, catena, ...) e verificarne la scorrevolezza. 🛠️			●	●	●	●	●	●	●	●
Controllare/correggere il livello del liquido della frizione idraulica. (📖 Pag. 98)			●	●	●	●	●	●	●	●
Controllare il livello del liquido freni della ruota anteriore. (📖 Pag. 103)			●	●	●	●	●	●	●	●
Controllare la corsa a vuoto della leva del freno anteriore. (📖 Pag. 101)			●	●	●	●	●	●	●	●
Controllare il gioco dei cuscinetti canotto sterzo. (📖 Pag. 78)	○		●	●						
Sostituire la candela e il cappuccio della candela. 🛠️										●
Controllare il pacco lamellare, la membrana e la flangia di aspirazione. 🛠️			●	●						
Sostituire l'olio del cambio. 🛠️ (📖 Pag. 153)		○								●



	ogni 10 ore di servizio con impiego sportivo			
	ogni 40 ore di servizio			
	ogni 20 ore di servizio			
	dopo 5 ore di servizio			
	dopo 1 ora di servizio			
Controllare che tutte le cuffie e i tubi flessibili (ad es. flessibili del carburante, dell'impianto di raffreddamento, dello spurgo, di drenaggio, ...) non presentino incrinature, siano a tenuta e disposti correttamente. 🐦	○		●	●
Controllare l'antigelo e il livello del liquido di raffreddamento. (📖 Pag. 133)	○		●	●
Controllare che i cavi non siano danneggiati o piegati. 🐦			●	●
Controllare che i cavi flessibili non siano danneggiati, non presentino pieghe e che siano regolati correttamente.	○		●	●
Pulire il filtro dell'aria e la cassa del filtro. 🐦 (📖 Pag. 85)			●	●
Sostituire il materiale fonoassorbente del silenziatore terminale. 🐦 (📖 Pag. 87)			●	●
Eeguire la manutenzione della forcella. 🐦				●
Eeguire la manutenzione dell'ammortizzatore. 🐦				●
Controllare che i dadi e le viti facilmente accessibili e rilevanti ai fini della sicurezza siano bene in sede. 🐦	○		●	●
Sostituire il filtro a reticella. 🐦 (📖 Pag. 146)	○		●	●
Controllare la pressione del carburante. 🐦			●	●
Controllare l'orientamento del faro. (📖 Pag. 130)	○		●	●
Controllare il regime minimo. 🐦			●	●
Controllo finale: verificare che il veicolo sia idoneo e sicuro ed effettuare un giro di prova. 🐦	○	○	●	●
Al termine del giro di prova, leggere la memoria errori con il tester diagnosi KTM. 🐦	○	○	●	●
Effettuare la registrazione dell'intervento su <b>KTM Dealer.net</b> . 🐦	○	○	●	●

- Primo e unico intervallo
- Intervallo periodico

### 10.3 Interventi raccomandati

	ogni 40 ore di servizio con impiego sportivo			
	ogni 10 ore di servizio con impiego sportivo			
	ogni 48 mesi			
	ogni 12 mesi			
	ogni 80 ore di servizio			
	ogni 40 ore di servizio			
	dopo 20 ore di servizio			
	dopo 10 ore di servizio			
Sostituire il liquido freni del freno ruota anteriore. 🐦			●	●
Sostituire il liquido freni del freno della ruota posteriore. 🐦			●	●
Cambiare il liquido della frizione idraulica. 🐦 (📖 Pag. 99)			●	●
Lubrificare i cuscinetti del canotto di sterzo. 🐦 (📖 Pag. 80)			●	●
Pulire il tubo flessibile del sensore di pressione. 🐦			●	●
Eeguire la manutenzione della forcella. 🐦	○			
Eeguire la manutenzione dell'ammortizzatore. 🐦		○		
Controllare l'ingranaggio dell'avviamento elettrico. 🐦			●	●

# 10 PROGRAMMA DI MANUTENZIONE

	ogni 40 ore di servizio con impiego sportivo		ogni 10 ore di servizio con impiego sportivo		ogni 48 mesi	
	ogni 12 mesi		ogni 80 ore di servizio		ogni 40 ore di servizio	
	dopo 20 ore di servizio		dopo 10 ore di servizio			
Sostituire il filtro del carburante. 🛠️			•			•
Sostituire il pistone e controllare il cilindro. 🛠️			•			•
Sostituire la pompa dell'olio, pulire l'unità filtrante. 🛠️			•			
Pulire l'unità filtrante nel serbatoio dell'olio. 🛠️			•			
Pulire la protezione del sensore di pressione. 🛠️			•	•		•
Sostituire il liquido di raffreddamento. 🛠️ (📖 Pag. 137)					•	
Eeguire una revisione ridotta del motore. (Controllare il corretto funzionamento e la scorrevolezza della valvola di scarico. Controllare la frizione.) 🛠️			•	•		•
Eeguire la revisione generale del motore, incluso il relativo smontaggio e rimontaggio. (Sostituire la biella, il cuscinetto di biella e l'asse di accoppiamento. Pulire i raccordi dei tubi flessibili del sensore di pressione. Controllare la trasmissione e il cambio. Sostituire tutti i cuscinetti motore.) 🛠️			•			•

- Primo e unico intervallo
- Intervallo periodico

### 11.1 Controllo della taratura base delle sospensioni rispetto al peso del conducente



**Info**

Per la taratura base delle sospensioni procedere regolando prima l'ammortizzatore e poi la forcella.

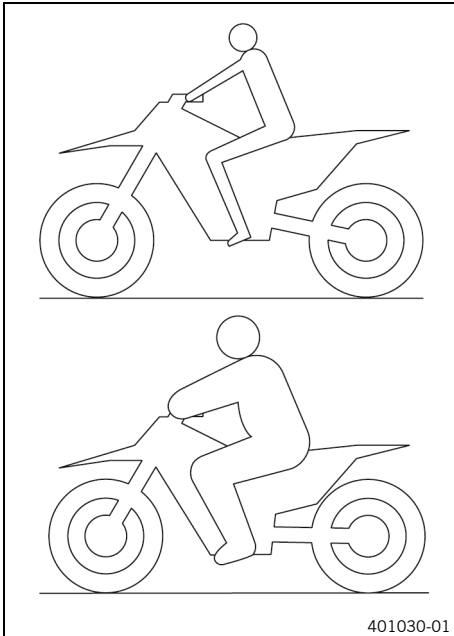

- Per ottenere una tenuta di strada ottimale della motocicletta e per evitare danni alla forcella, all'ammortizzatore, al forcellone e al telaio, adattare la taratura base delle sospensioni in funzione del peso del conducente.
- Alla consegna, le motociclette Offroad di KTM sono regolate sul peso di un pilota standard (con abbigliamento protettivo completo).

**Nota**

Peso del conducente standard	75 ... 85 kg
------------------------------	--------------

- Se il peso del conducente non rientra in questo intervallo di valori, adattare opportunamente la taratura base delle sospensioni.
- Lievi scostamenti di peso possono essere compensati modificando il precarico molla; in caso di scostamenti maggiori montare le molle adeguate.



### 11.2 Smorzamento in compressione dell'ammortizzatore

Lo smorzamento in compressione dell'ammortizzatore prevede due diversi settori: High Speed e Low Speed. I termini High Speed e Low Speed si riferiscono alla velocità di compressione della ruota posteriore e non alla velocità di marcia.

La regolazione High Speed del registro di compressione è utile ad es. per ottimizzare l'atterraggio dopo un salto: in questo caso la ruota posteriore si comprime rapidamente.

La regolazione Low Speed del registro di compressione è utile quando si transita ad es. per un lungo tratto su terreni con gobbe non ravvicinate: in questo caso la ruota posteriore ritorna più lentamente.

Questi due settori sono regolabili separatamente, ma il passaggio tra High Speed e Low Speed avviene in modo fluido. Pertanto, eventuali modifiche al settore High Speed della compressione si ripercuoteranno anche nel settore Low Speed e viceversa.

### 11.3 Regolazione dello smorzamento in compressione Low Speed dell'ammortizzatore



**Attenzione**

**Pericolo di lesioni** Se l'ammortizzatore viene smontato in modo errato, parti dello stesso vengono proiettate con forza all'esterno.

L'ammortizzatore è pieno di azoto altamente compresso.

- Attenersi alla descrizione indicata. (La vostra officina autorizzata KTM sarà lieta di potervi aiutare.)



**Info**

La regolazione Low Speed del registro di compressione incide sul freno idraulico dell'ammortizzatore in caso di normale o bassa velocità di schiacciamento.

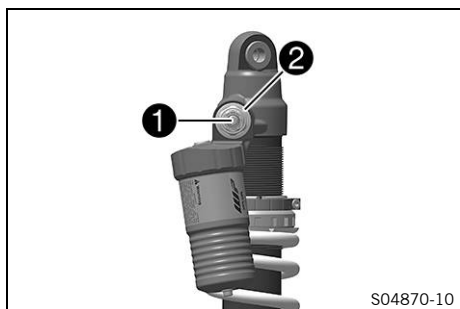

- Con un cacciavite girare in senso orario la vite di regolazione ① fino a sentire l'ultimo scatto.

**i Info**  
Non allentare il collegamento a vite ②!

- Ruotare in senso antiorario per un numero di scatti corrispondente al tipo di ammortizzatore.

Nota

Smorzamento in compressione Low Speed	
Comfort	18 clic
Standard	15 clic
Sport	12 clic

**i Info**  
La rotazione in senso orario aumenta lo smorzamento, in senso antiorario lo riduce.

## 11.4 Regolazione dello smorzamento in compressione High Speed dell'ammortizzatore



### Attenzione

**Pericolo di lesioni** Se l'ammortizzatore viene smontato in modo errato, parti dello stesso vengono proiettate con forza all'esterno.

L'ammortizzatore è pieno di azoto altamente compresso.

- Attenersi alla descrizione indicata. (La vostra officina autorizzata KTM sarà lieta di potervi aiutare.)



### Info

La regolazione High Speed del registro di compressione incide sul freno idraulico dell'ammortizzatore in caso di alta velocità di schiacciamento.

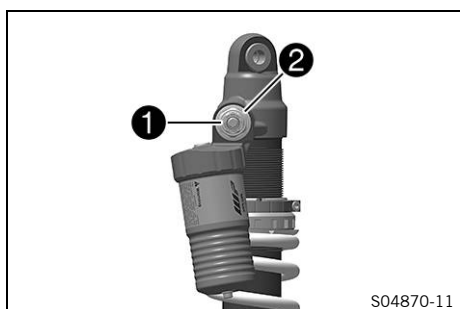

- Con una chiave inglese, ruotare in senso orario la vite di regolazione ① fino a battuta.

**i Info**  
Non allentare il collegamento a vite ②!

- Ruotare in senso antiorario per un numero di giri corrispondente al tipo di ammortizzatore.

Nota

Smorzamento in compressione High Speed	
Comfort	2,5 giri
Standard	2 giri
Sport	1 giro

**i Info**  
La rotazione in senso orario aumenta lo smorzamento, in senso antiorario lo riduce.

**11.5 Regolazione dello smorzamento in estensione dell'ammortizzatore**



**Attenzione**

**Pericolo di lesioni** Se l'ammortizzatore viene smontato in modo errato, parti dello stesso vengono proiettate con forza all'esterno.

L'ammortizzatore è pieno di azoto altamente compresso.

- Attenersi alla descrizione indicata. (La vostra officina autorizzata KTM sarà lieta di potervi aiutare.)

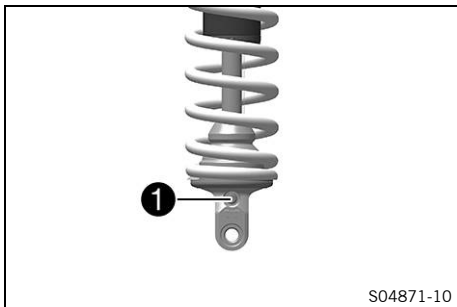

- Ruotare in senso orario la vite di regolazione **1** fino a sentire l'ultimo scatto.
- Ruotare in senso antiorario per un numero di scatti corrispondente al tipo di ammortizzatore.

Nota

Smorzamento in estensione	
Comfort	18 clic
Standard	15 clic
Sport	12 clic



**Info**

La rotazione in senso orario aumenta lo smorzamento durante l'estensione, in senso antiorario lo riduce.



**11.6 Determinazione della misura della ruota posteriore senza carico**

**Operazione preliminare**

- Sollevare la motocicletta con il cavalletto alzamoto. (Pag. 68)

**Operazione principale**

- Posizionare l'attrezzo per la misurazione del precarico sul perno ruota posteriore e misurare la distanza rispetto alla marcatura **SAG** sul parafango posteriore.

Attrezzo per la misurazione del precarico (00029090100)
Perno misura precarico (00029990010)

- Annotare il valore come misura **A**.

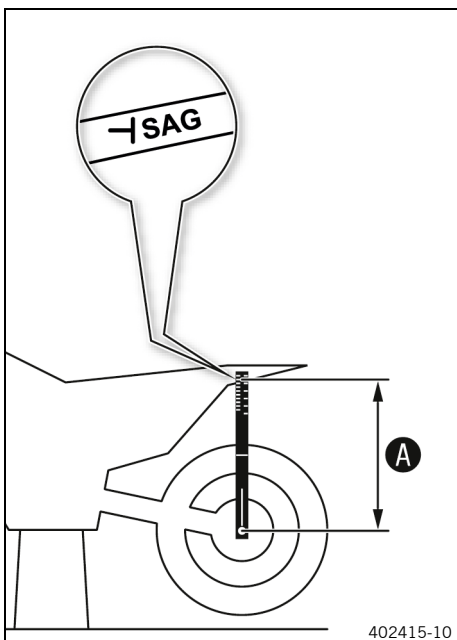

## Operazione conclusiva

- Rimuovere la motocicletta dal cavalletto alzamoto. (📖 Pag. 68)

### 11.7 Controllo dell'affondamento statico dell'ammortizzatore

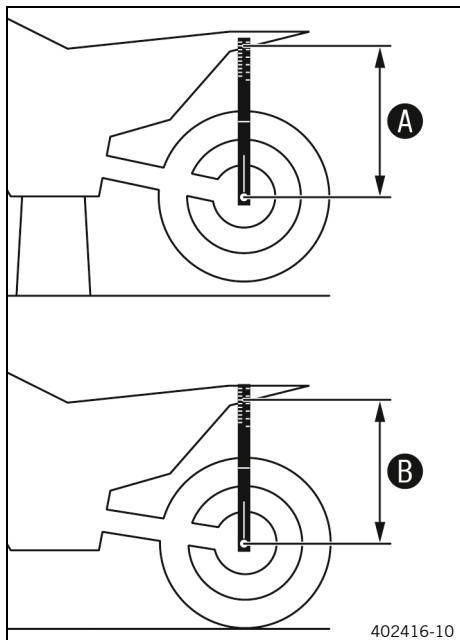

- Determinare la misura **A** della ruota posteriore senza carico. (📖 Pag. 59)
- Con l'aiuto di una seconda persona tenere la motocicletta in posizione verticale.
- Con l'attrezzo per la misurazione del precarico misurare nuovamente la distanza tra il perno ruota posteriore e la marcatura **SAG** sul parafango posteriore.
- Annotare il valore come misura **B**.

#### **i** Info

L'affondamento statico è dato dalla differenza tra le misure **A** e **B**.

- Controllare l'affondamento statico.

Abbassamento statico	37 mm
----------------------	-------

- » Se l'affondamento statico è inferiore o superiore al valore prescritto:
  - Regolare il precarico molla dell'ammortizzatore. (🔧 Pag. 61)

### 11.8 Controllo dell'affondamento in ordine di marcia dell'ammortizzatore

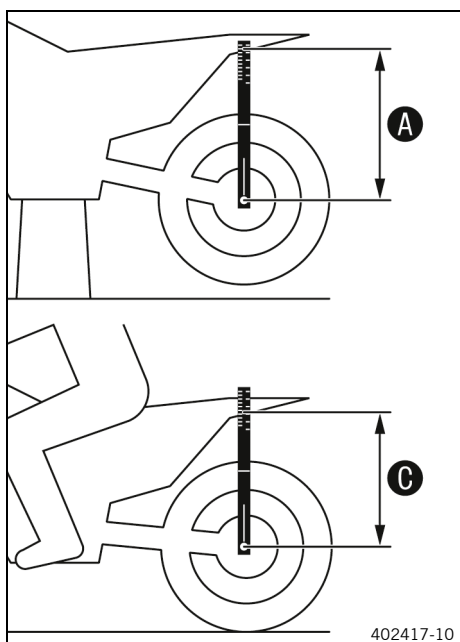

- Determinare la misura **A** della ruota posteriore senza carico. (📖 Pag. 59)
- Con l'ausilio di una seconda persona che tenga ferma la motocicletta, far sedere il conducente con equipaggiamento protettivo completo sulla motocicletta (piedi sulle pedane) e farlo muovere su e giù alcune volte.
  - ✓ La sospensione posteriore si assesta.
- Una seconda persona misura ora nuovamente con l'attrezzo per la misurazione del precarico la distanza tra il perno ruota posteriore e la marcatura **SAG** sul parafango posteriore.
- Annotare il valore come misura **C**.

#### **i** Info

L'affondamento in ordine di marcia è dato dalla differenza tra le misure **A** e **C**.

- Controllare l'affondamento in ordine di marcia.

Compressione in ordine di marcia	110 mm
----------------------------------	--------

- » Se l'affondamento in ordine di marcia non corrisponde alla misura prescritta:

- Regolare l'affondamento in ordine di marcia. 🛠️  
(📖 Pag. 62)



### 11.9 Regolazione del precarico molla dell'ammortizzatore 🛠️



**Attenzione**

**Pericolo di lesioni** Se l'ammortizzatore viene smontato in modo errato, parti dello stesso vengono proiettate con forza all'esterno.

L'ammortizzatore è pieno di azoto altamente compresso.

- Attenersi alla descrizione indicata. (La vostra officina autorizzata KTM sarà lieta di potervi aiutare.)



**Info**

Prima di modificare il precarico molla, prendere nota della regolazione presente (ad esempio misurare la lunghezza della molla).

**Operazione preliminare**

- Sollevare la motocicletta con il cavalletto alzamoto. (📖 Pag. 68)
- Smontare l'ammortizzatore. 🛠️ (📖 Pag. 81)
- Una volta smontato, pulire accuratamente l'ammortizzatore.

**Operazione principale**

- Svitare la vite ①.
- Ruotare la ghiera di registro ② fino ad allentare completamente la molla.

Chiave a nasello (90129051000)
--------------------------------

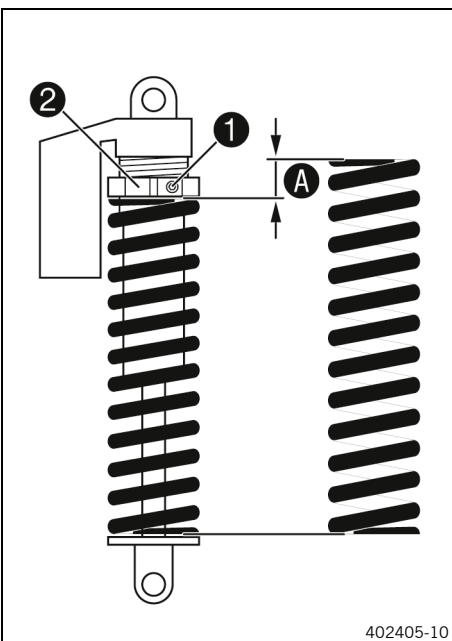

**Info**

Se non è possibile allentare completamente la molla, rimuoverla per misurare con precisione la rispettiva lunghezza.

- Misurare la lunghezza complessiva della molla libera.
- Mettere in compressione la molla ruotando la ghiera di registro ② fino alla misura A prescritta.

Nota

Precarico della molla	9 mm
-----------------------	------



**Info**

A seconda dell'affondamento statico e/o dell'affondamento in ordine di marcia, potrebbe rendersi necessario un precarico molla maggiore o minore.

- Serrare la vite ①.

Nota

Vite ghiera di registro dell'ammortizzatore	M5	5 Nm
---	----	------

**Operazione conclusiva**

- Montare l'ammortizzatore. 🛠️ (📖 Pag. 81)

- Rimuovere la motocicletta dal cavalletto alzamoto. (📖 Pag. 68)

## 11.10 Regolazione dell'affondamento in ordine di marcia 🛠️

### Operazione preliminare

- Sollevare la motocicletta con il cavalletto alzamoto. (📖 Pag. 68)
- Smontare l'ammortizzatore. 🛠️ (📖 Pag. 81)
- Una volta smontato, pulire accuratamente l'ammortizzatore.

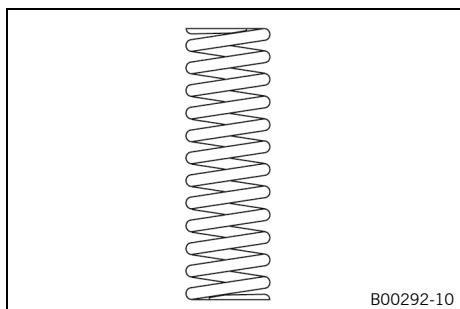

### Operazione principale

- Scegliere una molla adatta e montarla.

Nota

Indice di carico delle molle	
Peso del conducente: 65 ... 75 kg	57 ... 63 N/mm
Peso del conducente: 75 ... 85 kg	60 ... 66 N/mm
Peso del conducente: 85 ... 95 kg	63 ... 69 N/mm

### Info

L'indice di carico molle è riportato sulla superficie esterna della molla.

### Operazione conclusiva

- Montare l'ammortizzatore. 🛠️ (📖 Pag. 81)
- Rimuovere la motocicletta dal cavalletto alzamoto. (📖 Pag. 68)
- Controllare l'affondamento statico dell'ammortizzatore. (📖 Pag. 60)
- Controllare l'affondamento in ordine di marcia dell'ammortizzatore. (📖 Pag. 60)
- Regolare lo smorzamento in estensione dell'ammortizzatore. (📖 Pag. 59)

## 11.11 Controllo della taratura base della forcella

### Info

Per vari motivi non è possibile determinare l'esatta affondamento in ordine di marcia della forcella.



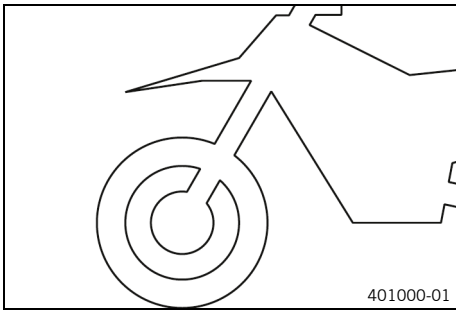

- Lievi scostamenti a livello di peso del conducente possono essere compensati con il precarico molla, come per l'ammortizzatore.
- Se la forcella giunge frequentemente al fondo corsa (battuta dura in fase di schiacciamento), è assolutamente necessario montare molle forcella più dure, per evitare danni alla forcella e al telaio.
- Se, dopo un utilizzo prolungato, la forcella è insolitamente dura, spurgare i gambali della forcella.



## 11.12 Regolazione dello smorzamento in compressione della forcella

### **i** Info

Lo smorzamento idraulico della compressione determina il comportamento durante lo schiacciamento della forcella.

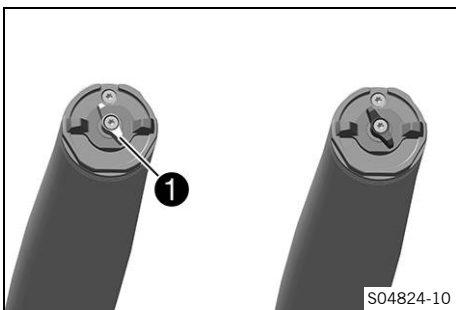

- Ruotare l'elemento di regolazione bianco ❶ in senso orario fino a battuta.

### **i** Info

L'elemento di regolazione ❶ si trova in corrispondenza dell'estremità superiore del gambale sinistro della forcella.

Lo smorzamento in compressione si trova in corrispondenza del gambale sinistro della forcella **COMP** (elemento di regolazione bianco). Lo smorzamento in estensione si trova in corrispondenza del gambale destro della forcella **REB** (elemento di regolazione rosso).

- Ruotare in senso antiorario per un numero di scatti corrispondente al tipo di forcella.

Nota

Smorzamento in compressione	
Comfort	18 clic
Standard	15 clic
Sport	12 clic

### **i** Info

La rotazione in senso orario aumenta lo smorzamento durante lo schiacciamento, in senso antiorario lo riduce.



## 11.13 Regolazione dello smorzamento in estensione della forcella

### **i** Info

Lo smorzamento idraulico in estensione determina il comportamento durante l'estensione della forcella.

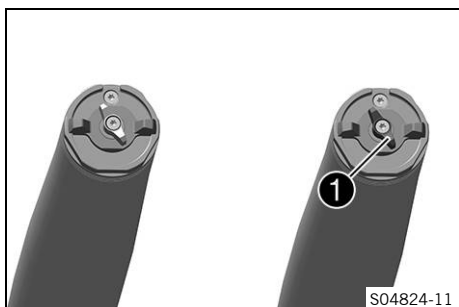

- Ruotare l'elemento di regolazione rosso **1** in senso orario fino a battuta.

### **i** Info

L'elemento di regolazione **1** si trova in corrispondenza dell'estremità superiore del gambale destro della forcella.

Lo smorzamento in estensione si trova in corrispondenza del gambale destro della forcella **REB** (elemento di regolazione rosso). Lo smorzamento in compressione si trova in corrispondenza del gambale sinistro della forcella **COMP** (elemento di regolazione bianco).

- Ruotare in senso antiorario per un numero di scatti corrispondente al tipo di forcella.

Nota

Smorzamento in estensione	
Comfort	18 clic
Standard	15 clic
Sport	12 clic

### **i** Info

La rotazione in senso orario aumenta lo smorzamento durante l'estensione, in senso antiorario lo riduce.

## 11.14 Regolazione del precarico molla della forcella

### Operazione preliminare

- Sollevare la motocicletta con il cavalletto alzamoto. (Pag. 68)

### Operazione principale

- Girare le impugnature a T **1** in senso antiorario fino all'arresto.
- ✓ La marcatura **+0** combacia su entrambi i gambali della forcella con l'impugnatura a T destra.

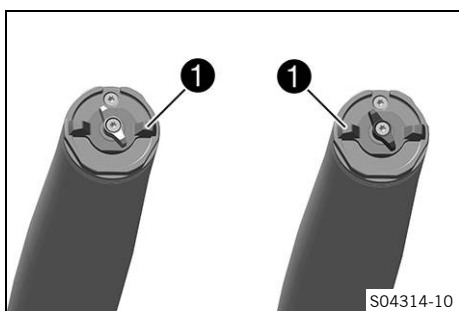

### **i** Info

Eseguire la regolazione solo manualmente. Non utilizzare alcun attrezzo. Regolare i due gambali della forcella in modo uniforme.

- Girare l'impugnatura a T in senso orario.

Nota

Precarico della molla - <b>Preload Adjuster</b>	
Comfort	<b>+0</b>
Standard	<b>+0</b>
Sport	<b>+3</b>

- ✓ L'impugnatura a T si innesta in modo percepibile sui valori numerici.

**i Info**  
 Regolare il precarico molla solo sui valori numerici, perché tra un valore numerico e l'altro il precarico non si innesta.  
 La rotazione in senso orario aumenta il precarico molla, in senso antiorario lo riduce.  
 La regolazione del precarico molla non influisce in alcun modo sulla regolazione dello smorzamento in estensione.  
 In linea di massima, tuttavia, all'aumentare del precarico molla andrebbe impostato un maggiore smorzamento in estensione.

### Operazione conclusiva

- Rimuovere la motocicletta dal cavalletto alzamoto. (📖 Pag. 68)



## 11.15 Posizione del manubrio

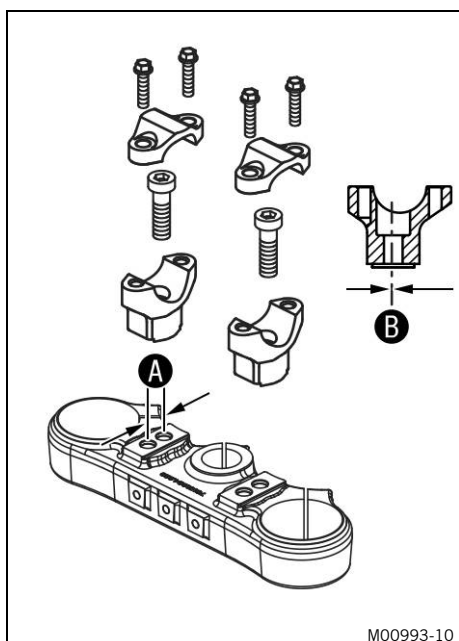

M00993-10

(tutti i modelli standard XC-W, tutti i modelli standard EXC)

Sulla piastra superiore della forcella sono presenti 2 fori, a una distanza reciproca pari al valore **A**.

Distanza fori A	15 mm
-----------------	-------

I fori sulla sede del manubrio sono posti a una distanza **B** dalla mezzeria.

Distanza fori B	3,5 mm
-----------------	--------

Il manubrio può essere montato in 4 diverse posizioni, affinché il pilota possa trovare la posizione più comoda per sé.

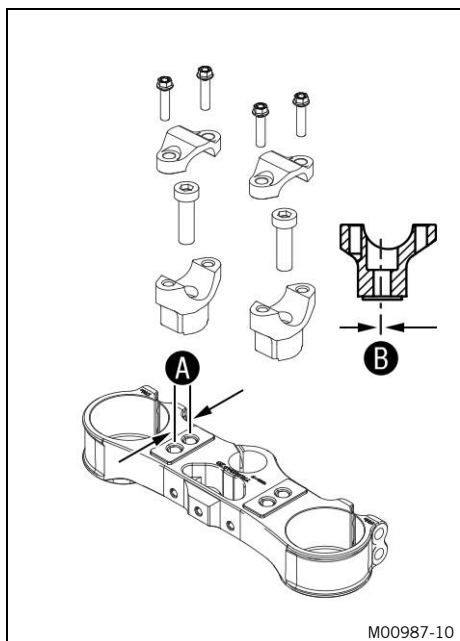

M00987-10

### (tutti i modelli speciali)

Sulla piastra superiore della forcella sono presenti 2 fori, a una distanza reciproca pari al valore **A**.

Distanza fori A	15 mm
-----------------	-------

I fori sulla sede del manubrio sono posti a una distanza **B** dalla mezzeria.

Distanza fori B	3,5 mm
-----------------	--------

Il manubrio può essere montato in 4 diverse posizioni, affinché il pilota possa trovare la posizione più comoda per sé.

## 11.16 Regolazione della posizione del manubrio ↗



### Avvertenza

**Rischio di incidente** Un manubrio riparato rappresenta un pericolo per la sicurezza.

Se il manubrio viene piegato o raddrizzato, il materiale perde di resistenza. Di conseguenza, il manubrio può spezzarsi.

- Sostituire il manubrio se è danneggiato o deformato.

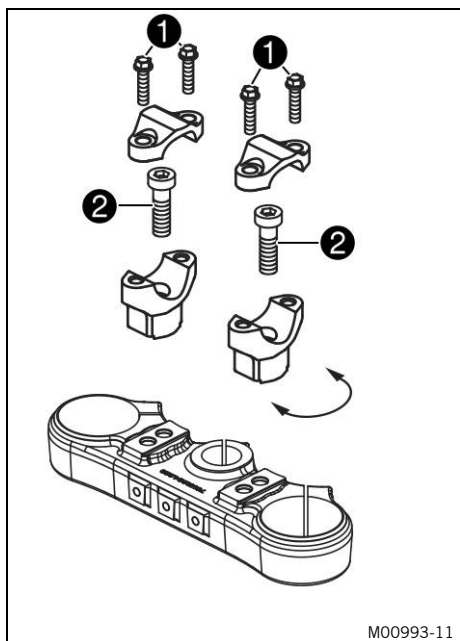

M00993-11

### (tutti i modelli standard XC-W, tutti i modelli standard EXC)

- Rimuovere le viti **1**. Rimuovere i morsetti del manubrio. Estrarre il manubrio e metterlo da parte.



### Info

Coprire i componenti per evitare di danneggiarli. Non piegare cavi e tubazioni.

- Rimuovere le viti **2**. Rimuovere le sedi del manubrio.
- Collocare le sedi del manubrio nella posizione desiderata. Montare e serrare le viti **2**.

### Nota

Vite sede manubrio	M10	40 Nm	<b>Loctite®243™</b>
--------------------	-----	-------	---------------------



### Info

Posizionare in modo equidistante le sedi del manubrio a sinistra e a destra.

- Posizionare il manubrio.



### Info

Fare attenzione alla disposizione corretta di cavi e tubazioni.

- Posizionare i morsetti del manubrio. Montare e stringere in modo uniforme tutte le viti **1**.

Nota

Vite morsetto manubrio	M8	20 Nm
------------------------	----	-------



**Info**

Assicurarsi che la fessura sia uniforme.

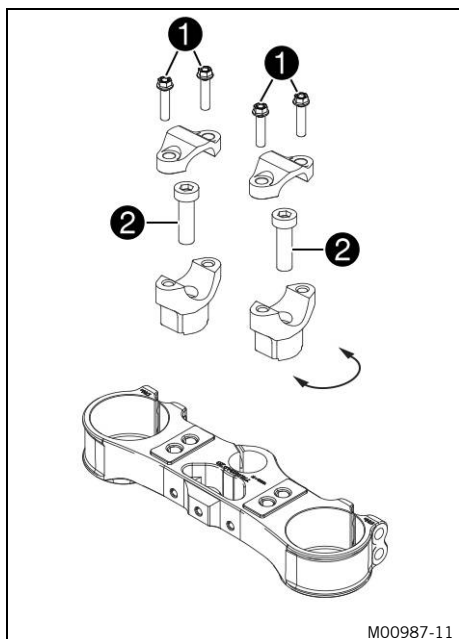

(tutti i modelli speciali)

- Rimuovere le viti **1**. Rimuovere i morsetti del manubrio. Estrarre il manubrio e metterlo da parte.



**Info**

Coprire i componenti per evitare di danneggiarli. Non piegare cavi e tubazioni.

- Rimuovere le viti **2**. Rimuovere le sedi del manubrio.
- Collocare le sedi del manubrio nella posizione desiderata. Montare e serrare le viti **2**.

Nota

Vite sede manubrio	M10	40 Nm
--------------------	-----	-------

**Loctite®243™**



**Info**

Posizionare in modo equidistante le sedi del manubrio a sinistra e a destra.

- Posizionare il manubrio.



**Info**

Fare attenzione alla disposizione corretta di cavi e tubazioni.

- Posizionare i morsetti del manubrio. Montare e stringere in modo uniforme tutte le viti **1**.

Nota

Vite morsetto manubrio	M8	20 Nm
------------------------	----	-------



**Info**

Assicurarsi che la fessura sia uniforme.

## 12.1 Sollevamento della motocicletta con cavalletto alzamoto

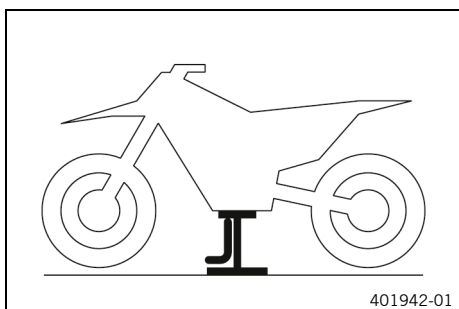

### Nota

**Rischio di danneggiamento** Il veicolo parcheggiato potrebbe mettersi involontariamente in movimento o cadere.

- Parcheggiare il veicolo su un terreno stabile e in piano.
- Sollevare la motocicletta in corrispondenza del telaio situato sotto il motore.

Cavalletto alzamoto (78129955100)

- ✓ Nessuna delle due ruote è a contatto con il terreno.
- Bloccare la motocicletta per evitare che cada.

## 12.2 Rimozione della motocicletta dal cavalletto alzamoto

### Nota

**Rischio di danneggiamento** Il veicolo parcheggiato potrebbe mettersi involontariamente in movimento o cadere.

- Parcheggiare il veicolo su un terreno stabile e in piano.

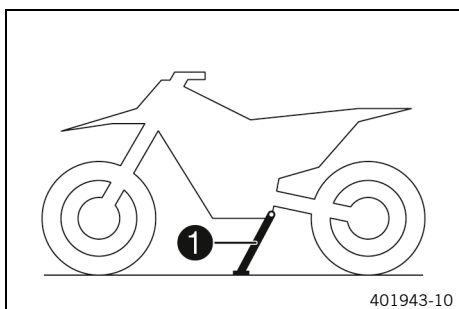

- Rimuovere la motocicletta dal cavalletto alzamoto.
- Rimuovere il cavalletto alzamoto.
- Per parcheggiare la motocicletta, con il piede spingere verso terra il cavalletto laterale 1 e coricare la motocicletta.

### Info

Durante la marcia il cavalletto laterale deve essere ripiegato e fissato con il gommino di fissaggio.

## 12.3 Sfiato dei gambali della forcella

### Operazione preliminare

- Sollevare la motocicletta con il cavalletto alzamoto. (Pag. 68)

### Operazione principale

- Svitare le viti di spurgo 1.
- ✓ Si scarica l'eventuale sovrappressione presente all'interno della forcella.
- Stringere le viti di spurgo.

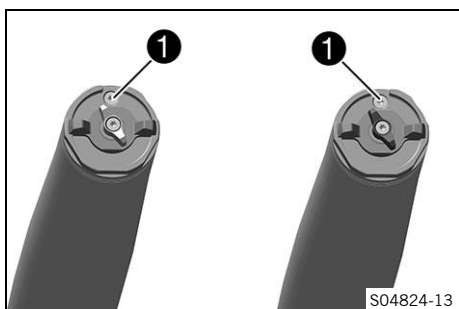

### Operazione conclusiva

- Rimuovere la motocicletta dal cavalletto alzamoto. (Pag. 68)

## 12.4 Pulizia delle cuffie parapolvere dei gambali della forcella



### Operazione preliminare

- Sollevare la motocicletta con il cavalletto alzamoto. (📖 Pag. 68)
- Smontare il copristelo. (📖 Pag. 69)

### Operazione principale

- Spingere verso il basso le cuffie parapolvere ① sui due gambali della forcella.



### Info

Le cuffie parapolvere hanno il compito di rimuovere la polvere e lo sporco grossolano che si accumula sui tubi interni della forcella. Col tempo lo sporco può penetrare dietro le cuffie parapolvere. Se non viene rimosso, gli anelli di tenuta dell'olio, posti internamente, possono perdere ermeticità.



### Avvertenza

**Rischio di incidente** Olio e grasso sui dischi del freno riducono l'effetto frenante.

- Assicurarsi che i dischi del freno siano sempre privi di olio e grasso.
- Eventualmente, pulire i dischi del freno con del pulitore per freni.

- Pulire e lubrificare le cuffie parapolvere e i tubi interni della forcella su entrambi i gambali della forcella.

Olio universale spray (📖 Pag. 176)

- Riportare le cuffie parapolvere in posizione di montaggio.
- Rimuovere l'olio in eccesso.

### Operazione conclusiva

- Montare il copristelo. (📖 Pag. 70)
- Rimuovere la motocicletta dal cavalletto alzamoto. (📖 Pag. 68)

## 12.5 Smontaggio del copristelo

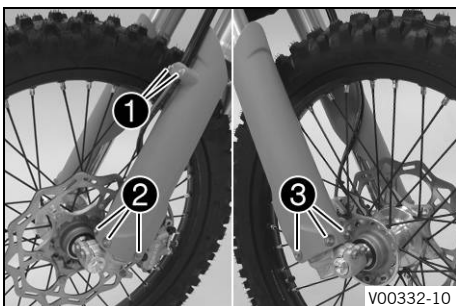

- Rimuovere le viti ① e il morsetto.
- Estrarre le viti ② e rimuovere il copristelo sinistro.
- Estrarre le viti ③ e rimuovere il copristelo destro.

## 12.6 Montaggio del copristelo

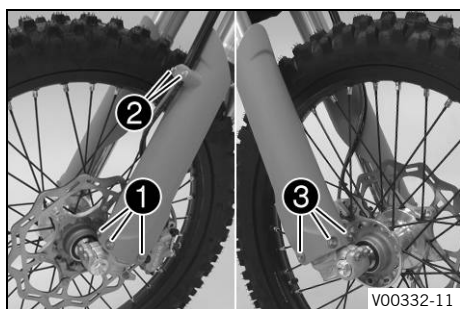

- Posizionare il copristelo sul gambale sinistro della forcella. Montare e serrare le viti ❶.

Nota

Viti restanti telaio	M6	10 Nm
----------------------	----	-------

- Posizionare la tubazione del freno, il cablaggio e il morsetto. Montare e serrare le viti ❷.
- Posizionare il copristelo sul gambale destro della forcella. Montare e serrare le viti ❸.

Nota

Viti restanti telaio	M6	10 Nm
----------------------	----	-------

## 12.7 Smontaggio dei gambali della forcella

### Operazione preliminare

- Sollevare la motocicletta con il cavalletto alzamoto. (📖 Pag. 68)
- Smontare la ruota anteriore. (🔧 Pag. 113)
- Smontare la mascherina portafaro con il faro. (📖 Pag. 128)

### Operazione principale

- Rimuovere le viti ❶ e il morsetto.
- Rimuovere la fascetta serracavi.
- Rimuovere le viti ❷ e la pinza del freno.
- Appendere lateralmente la pinza del freno con il relativo tubo senza metterlo in tensione.

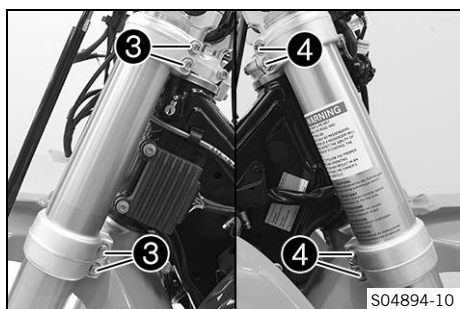
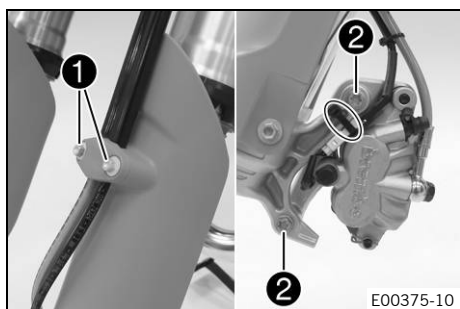

### (tutti i modelli standard XC-W, tutti i modelli standard EXC)

- Svitare le viti ❸. Rimuovere il gambale sinistro della forcella.
- Svitare le viti ❹. Rimuovere il gambale destro della forcella.

### (tutti i modelli speciali)

- Svitare le viti ❸. Rimuovere il gambale sinistro della forcella.
- Svitare le viti ❹. Rimuovere il gambale destro della forcella.

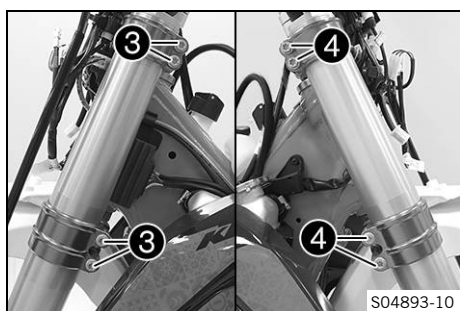



## 12.8 Montaggio dei gambali della forcella

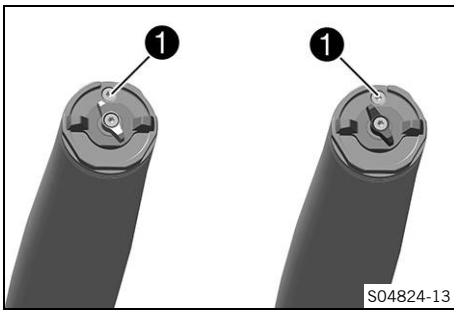

### Operazione principale

- Posizionare i gambali della forcella.
- ✓ Le viti di spurgo ① sono posizionate rivolte in avanti.

### Info

Lo smorzamento in estensione si trova in corrispondenza del gambale destro della forcella **REB** (elemento di regolazione rosso). Lo smorzamento in compressione si trova in corrispondenza del gambale sinistro della forcella **COMP** (elemento di regolazione bianco). Sull'estremità superiore dei gambali della forcella, lateralmente, sono presenti delle scanalature. La seconda scanalatura (dall'alto) deve coincidere con il bordo superiore della piastra superiore della forcella.

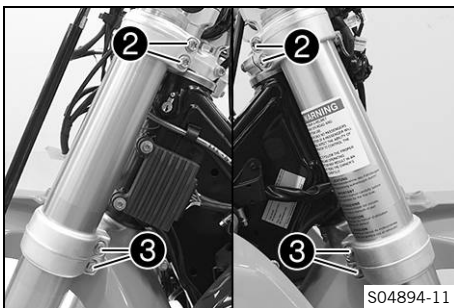

### (tutti i modelli standard XC-W, tutti i modelli standard EXC)

- Serrare le viti ②.

Nota

Vite piastra forcella superiore	M8	20 Nm
---------------------------------	----	-------

- Serrare le viti ③.

Nota

Vite piastra forcella inferiore	M8	15 Nm
---------------------------------	----	-------

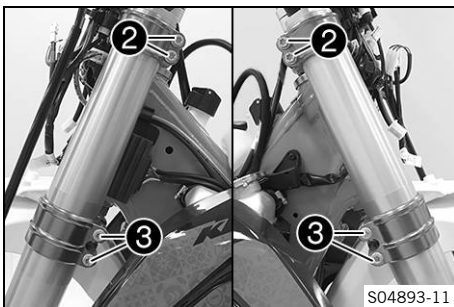

### (tutti i modelli speciali)

- Serrare le viti ②.

Nota

Vite piastra superiore della forcella	M8	17 Nm
---------------------------------------	----	-------

- Serrare le viti ③.

Nota

Vite piastra inferiore della forcella	M8	15 Nm
---------------------------------------	----	-------

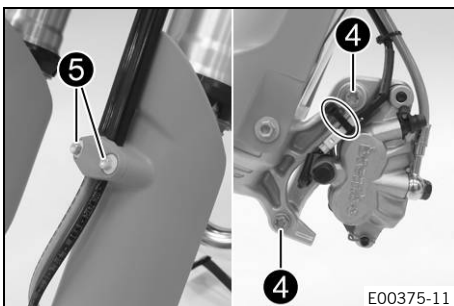

- Posizionare la pinza del freno, montare le viti ④ e serrarle.

Nota

Vite pinza del freno anteriore	M8	25 Nm	<b>Loctite®243™</b>
--------------------------------	----	-------	---------------------

- Montare la fascetta serracavi.
- Posizionare il tubo del freno, il cablaggio e il morsetto. Montare e serrare le viti ⑤.

### Operazione conclusiva

- Montare la ruota anteriore. (📖 Pag. 114)
- Montare la mascherina portafaro con il faro. (📖 Pag. 128)
- Controllare l'orientamento del faro. (📖 Pag. 130)

## 12.9 Smontaggio della piastra inferiore della forcella (tutti i modelli standard XC-W, tutti i modelli standard EXC)

### Operazione preliminare

- Sollevare la motocicletta con il cavalletto alzamoto. (📖 Pag. 68)
- Smontare la ruota anteriore. (📖 Pag. 113)
- Smontare la mascherina portafaro con il faro. (📖 Pag. 128)
- Smontare i gambali della forcella. (📖 Pag. 70)
- Smontare il parafango anteriore. (📖 Pag. 80)
- Rimuovere i paracolpi del manubrio.

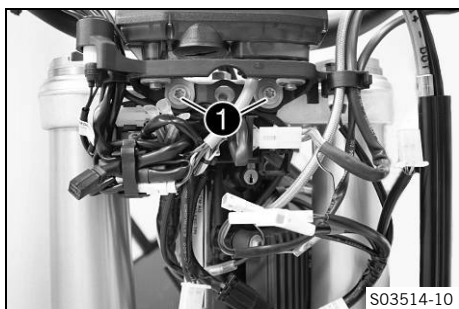

### Operazione principale

- Rimuovere le viti **1** e agganciare il supporto del quadro strumenti di lato.

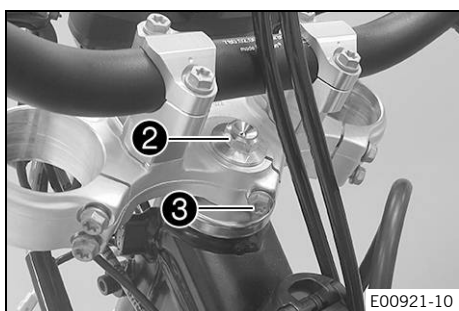

- Rimuovere la vite **2**.
- Svitare la vite **3**. Rimuovere la piastra superiore della forcella insieme al manubrio e metterli da parte.

### Info

Coprire i componenti per evitare di danneggiarli. Non piegare cavi e tubi.

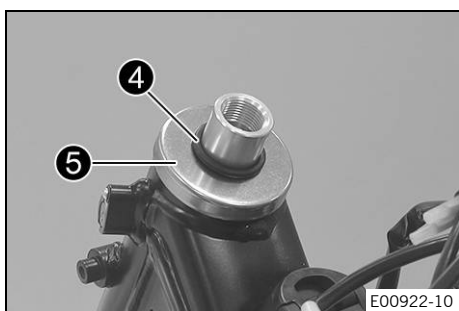

- Rimuovere l'O-ring **4**. Rimuovere l'anello di protezione **5**.
- Rimuovere la piastra inferiore della forcella con il perno di sterzo.
- Rimuovere il cuscinetto superiore del canotto di sterzo.

## 12.10 Smontaggio della piastra inferiore della forcella (tutti i modelli speciali)

### Operazione preliminare

- Sollevare la motocicletta con il cavalletto alzamoto. (📖 Pag. 68)
- Smontare la ruota anteriore. (📖 Pag. 113)
- Smontare la mascherina portafaro con il faro. (📖 Pag. 128)
- Smontare i gambali della forcella. (📖 Pag. 70)
- Smontare il parafango anteriore. (📖 Pag. 80)
- Rimuovere i paracolpi del manubrio.

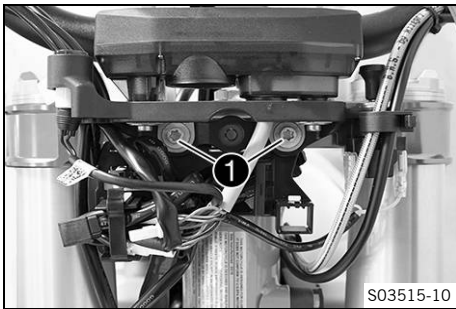

S03515-10

### Operazione principale

- Rimuovere le viti **1** e agganciare il supporto del quadro strumenti di lato.

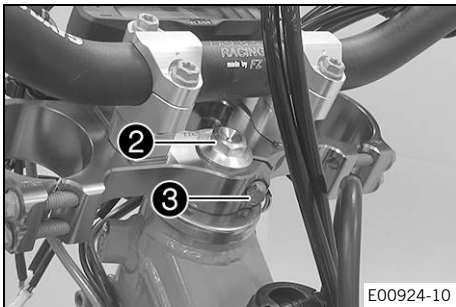

E00924-10

- Rimuovere la vite **2**.
- Rimuovere la vite **3**. Rimuovere la piastra superiore della forcella insieme al manubrio e metterli da parte.



### Info

Coprire i componenti per evitare di danneggiarli. Non piegare cavi e tubi.

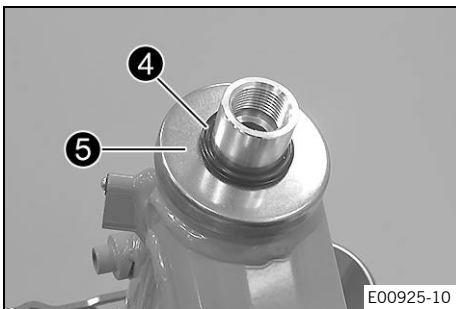

E00925-10

- Rimuovere l'O-ring **4**. Rimuovere l'anello di protezione **5**.
- Rimuovere la piastra inferiore della forcella con il perno di sterzo.
- Rimuovere il cuscinetto superiore del canotto di sterzo.

## 12.11 Montaggio della piastra inferiore della forcella (tutti i modelli standard XC-W, tutti i modelli standard EXC)

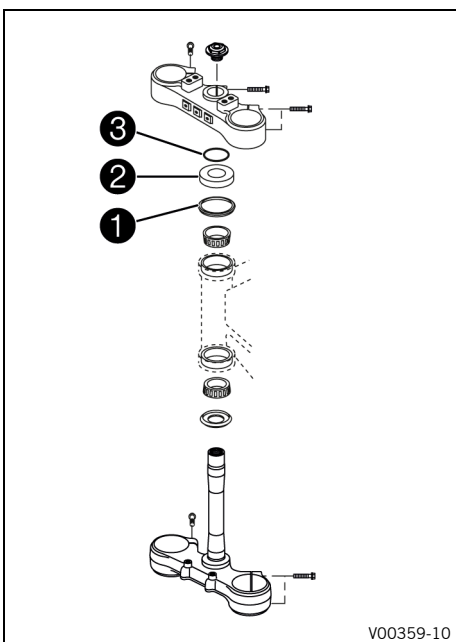

V00359-10

### Operazione principale

- Pulire i cuscinetti e gli elementi di tenuta, controllare l'eventuale presenza di danni e ingrassare.

Grasso lubrificante a elevata viscosità (👉 Pag. 176)

- Inserire la piastra inferiore della forcella con il perno di sterzo. Montare il cuscinetto superiore del canotto di sterzo.
- Controllare che la guarnizione superiore del canotto di sterzo **1** sia posizionata correttamente.
- Applicare l'anello di protezione **2** e l'O-ring **3**.

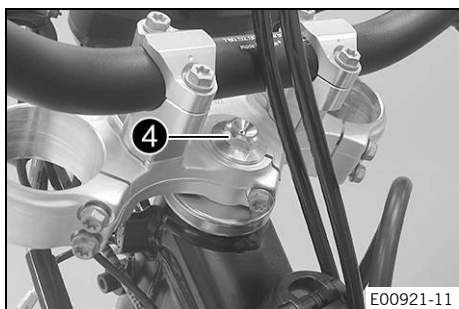

- Posizionare la piastra superiore della forcella con il manubrio.
- Posizionare il tubo della frizione e il cablaggio.
- Montare la vite **4** senza però serrarla.

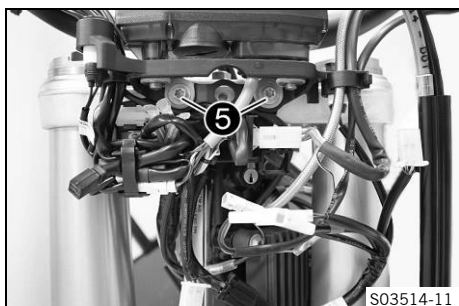

- Posizionare il supporto del quadro strumenti, montare le viti **5** e serrarle.

Nota

Viti restanti telaio	M6	10 Nm
----------------------	----	-------

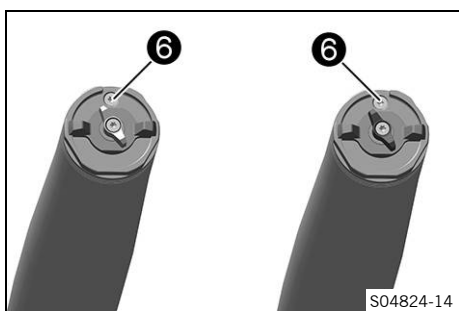

- Posizionare i gambali della forcella.
- ✓ Le viti di spurgo **6** sono posizionate rivolte in avanti.

### **i** Info

Lo smorzamento in estensione si trova in corrispondenza del gambale destro della forcella **REB** (elemento di regolazione rosso). Lo smorzamento in compressione si trova in corrispondenza del gambale sinistro della forcella **COMP** (elemento di regolazione bianco). Sull'estremità superiore dei gambali della forcella, lateralmente, sono presenti delle scanalature. La seconda scanalatura (dall'alto) deve coincidere con il bordo superiore della piastra superiore della forcella.



- Serrare le viti **7**.

Nota

Vite piastra forcella inferiore	M8	15 Nm
---------------------------------	----	-------

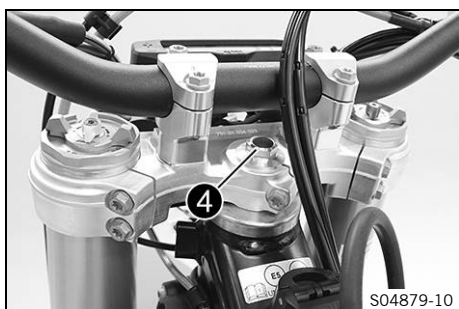

- Serrare la vite **4**.

Nota

Vite superiore canotto sterzo	M20x1,5	12 Nm
-------------------------------	---------	-------

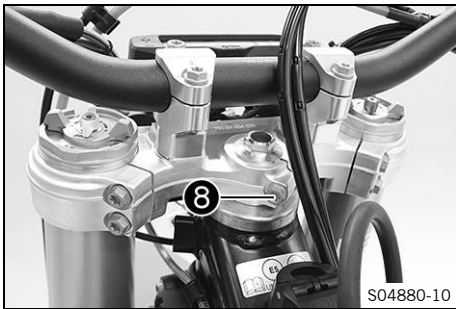

- Serrare la vite 8.

Nota

Vite perno di sterzo superiore	M8	20 Nm
--------------------------------	----	-------

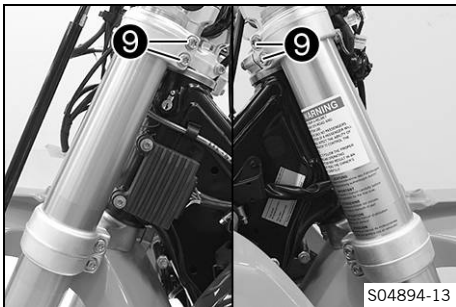

- Serrare le viti 9.

Nota

Vite piastra forcella superiore	M8	20 Nm
---------------------------------	----	-------

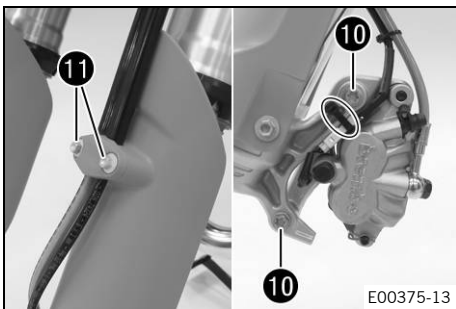

- Posizionare la pinza del freno, montare le viti 10 e serrarle.

Nota

Vite pinza del freno anteriore	M8	25 Nm	<b>Loctite®243™</b>
--------------------------------	----	-------	---------------------

- Montare la fascetta serracavi.
- Posizionare il tubo del freno, il cablaggio e il morsetto. Montare e serrare le viti 11.

### Operazione conclusiva

- Montare i paracolpi del manubrio.
- Montare il parafango anteriore. (📖 Pag. 81)
- Montare la ruota anteriore. 🛠️ (📖 Pag. 114)
- Montare la mascherina portafaro con il faro. (📖 Pag. 128)
- Controllare la libertà di movimento e la posa del cablaggio, dei cavi flessibili e dei tubi di freno e frizione.
- Controllare il gioco dei cuscinetti canotto sterzo. (📖 Pag. 78)
- Rimuovere la motocicletta dal cavalletto alzamoto. (📖 Pag. 68)
- Controllare l'orientamento del faro. (📖 Pag. 130)



## 12.12 Montaggio della piastra inferiore della forcella (tutti i modelli speciali)

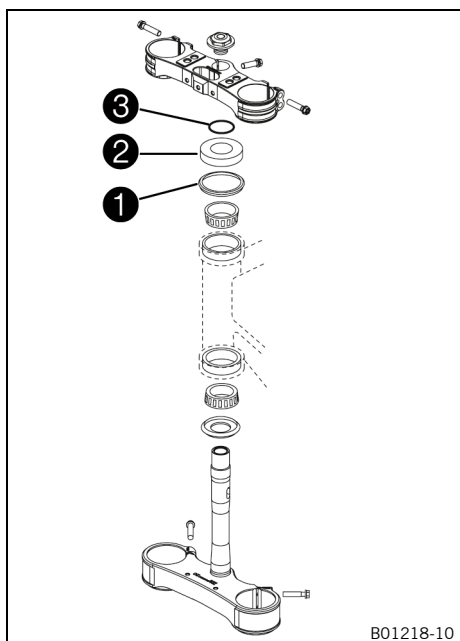

### Operazione principale

- Pulire i cuscinetti e gli elementi di tenuta, controllare l'eventuale presenza di danni e ingrassare.

Grasso lubrificante a elevata viscosità (📖 Pag. 176)

- Inserire la piastra inferiore della forcella con il perno di sterzo. Montare il cuscinetto superiore del canotto di sterzo.
- Controllare che la guarnizione superiore del canotto di sterzo ① sia posizionata correttamente.
- Applicare l'anello di protezione ② e l'O-ring ③.

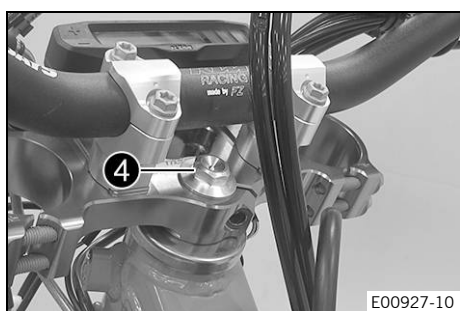

- Posizionare la piastra superiore della forcella con il manubrio.
- Montare la vite ④ senza però serrarla.
- Posizionare il tubo della frizione e il cablaggio.

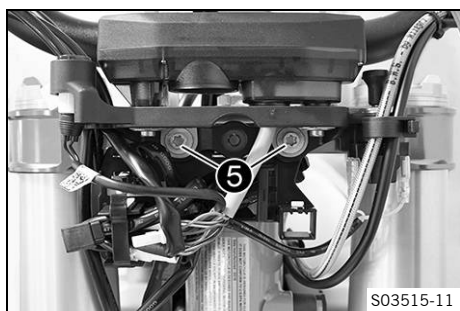

- Posizionare il supporto del quadro strumenti, montare le viti ⑤ e serrarle.

### Nota

Viti restanti telaio	M6	10 Nm
----------------------	----	-------

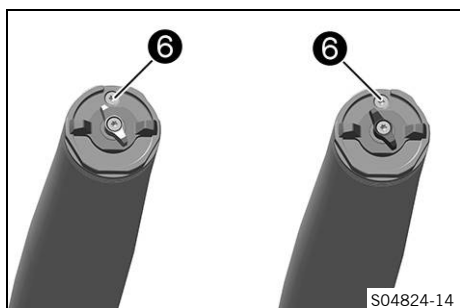

- Posizionare i gambali della forcella.
- ✓ Le viti di spurgo ⑥ sono posizionate rivolte in avanti.



### Info

Lo smorzamento in estensione si trova in corrispondenza del gambale destro della forcella **REB** (elemento di regolazione rosso). Lo smorzamento in compressione si trova in corrispondenza del gambale sinistro della forcella **COMP** (elemento di regolazione bianco). Sull'estremità superiore dei gambali della forcella, lateralmente, sono presenti delle scanalature. La seconda scanalatura (dall'alto) deve coincidere con il bordo superiore della piastra superiore della forcella.

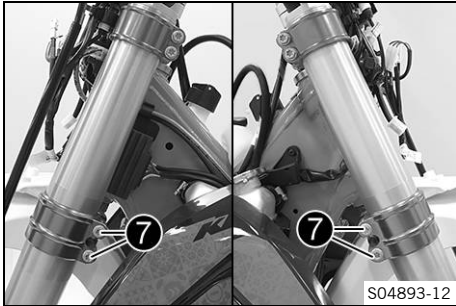

- Serrare le viti **7**.

Nota

Vite piastra inferiore della forcella	M8	15 Nm
---------------------------------------	----	-------

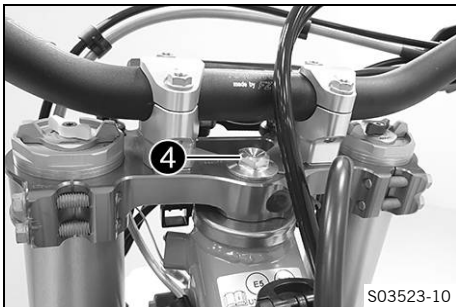

- Serrare la vite **4**.

Nota

Vite superiore canotto sterzo	M20x1,5	12 Nm
-------------------------------	---------	-------

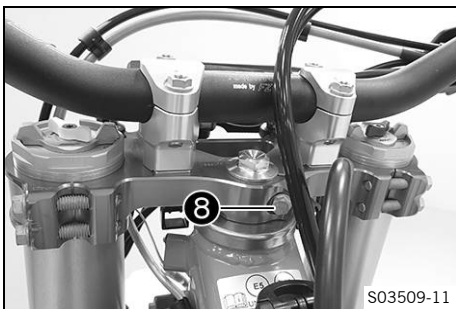

- Montare e serrare la vite **8**.

Nota

Vite perno di sterzo superiore	M8	17 Nm	<b>Loctite®243™</b>
--------------------------------	----	-------	---------------------

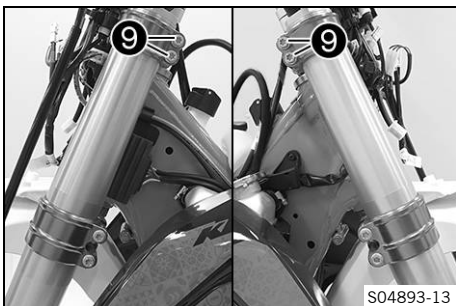

- Serrare le viti **9**.

Nota

Vite piastra superiore della forcella	M8	17 Nm
---------------------------------------	----	-------

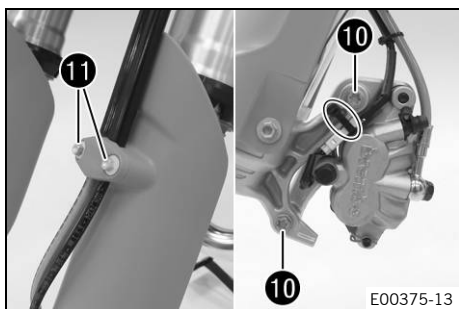

- Posizionare la pinza del freno, montare le viti **10** e serrarle.

Nota

Vite pinza del freno anteriore	M8	25 Nm	<b>Loctite®243™</b>
--------------------------------	----	-------	---------------------

- Montare la fascetta serracavi.
- Posizionare il tubo del freno, il cablaggio e il morsetto. Montare e serrare le viti **11**.

### Operazione conclusiva

- Montare i paracolpi del manubrio.
- Montare il parafango anteriore. (📖 Pag. 81)
- Montare la ruota anteriore. 🛠️ (📖 Pag. 114)
- Montare la mascherina portafaro con il faro. (📖 Pag. 128)
- Controllare la libertà di movimento e la posa del cablaggio, dei cavi flessibili e dei tubi di freno e frizione.
- Controllare il gioco dei cuscinetti canotto sterzo. (📖 Pag. 78)
- Rimuovere la motocicletta dal cavalletto alzamoto. (📖 Pag. 68)
- Controllare l'orientamento del faro. (📖 Pag. 130)

## 12.13 Controllo del gioco dei cuscinetti canotto sterzo



### Avvertenza

**Rischio di incidenti** Un gioco errato dei cuscinetti del canotto di sterzo influenza negativamente il comportamento di marcia e danneggia i componenti.

- Correggere immediatamente il gioco errato dei cuscinetti del canotto di sterzo. (La vostra officina autorizzata KTM sarà lieta di potervi aiutare.)



### Info

Guidare per periodi di tempo prolungati in presenza di gioco sui cuscinetti del canotto di sterzo provoca un danneggiamento dei cuscinetti e, di conseguenza, delle relative sedi sul telaio.

### Operazione preliminare

- Sollevare la motocicletta con il cavalletto alzamoto. (📖 Pag. 68)

### Operazione principale

- Raddrizzare il manubrio. Muovere avanti e indietro i gambali della forcella rispetto alla direzione di marcia.

Non deve essere percepibile alcun gioco sul cuscinetto del canotto di sterzo.

- » In presenza di gioco percepibile:
  - Regolare il gioco dei cuscinetti canotto sterzo. 🛠️ (📖 Pag. 79)
- Muovere il manubrio a destra e sinistra per l'intero raggio di sterzata.

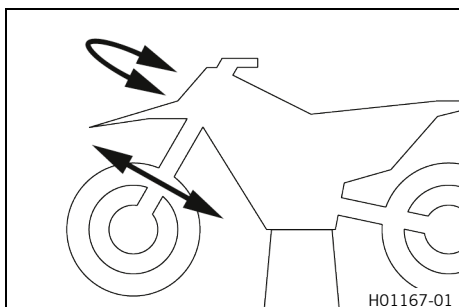



Il manubrio deve poter essere mosso facilmente per l'intero raggio di sterzata. Non deve essere percettibile alcuna posizione di indurimento.

- » In presenza di un percettibile indurimento alla rotazione:
  - Regolare il gioco dei cuscinetti canotto sterzo. 🛠️ (📖 Pag. 79)
  - Controllare ed eventualmente sostituire i cuscinetti del canotto di sterzo.

### Operazione conclusiva

- Rimuovere la motocicletta dal cavalletto alzamato. (📖 Pag. 68)



## 12.14 Regolazione del gioco dei cuscinetti canotto sterzo 🛠️

### Operazione preliminare

- Sollevare la motocicletta con il cavalletto alzamato. (📖 Pag. 68)

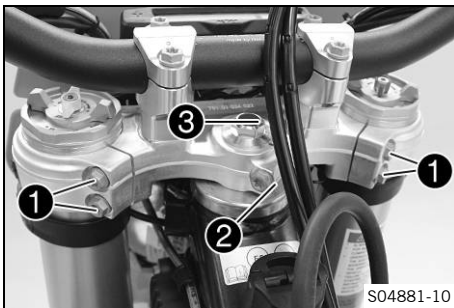

### Operazione principale

(tutti i modelli standard XC-W, tutti i modelli standard EXC)

- Svitare le viti ① e ②.
- Allentare e serrare nuovamente la vite ③.

Nota

Vite superiore canotto sterzo	M20x1,5	12 Nm
-------------------------------	---------	-------

- Per evitare deformazioni, battere delicatamente sulla piastra superiore della forcella con un martello di plastica.
- Serrare le viti ①.

Nota

Vite piastra forcella superiore	M8	20 Nm
---------------------------------	----	-------

- Serrare la vite ②.

Nota

Vite perno di sterzo superiore	M8	20 Nm
--------------------------------	----	-------

(tutti i modelli speciali)

- Svitare le viti ①. Rimuovere la vite ②.
- Allentare e serrare nuovamente la vite ③.

Nota

Vite superiore canotto sterzo	M20x1,5	12 Nm
-------------------------------	---------	-------

- Per evitare deformazioni, battere delicatamente sulla piastra superiore della forcella con un martello di plastica.
- Serrare le viti ①.

Nota

Vite piastra superiore della forcella	M8	17 Nm
---------------------------------------	----	-------

- Montare e serrare la vite ②.

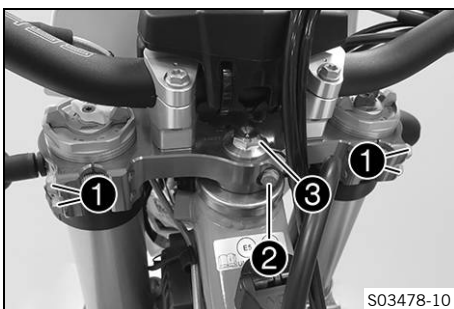

Nota

Vite perno di sterzo superiore	M8	17 Nm <b>Loctite®243™</b>
--------------------------------	----	------------------------------

**Operazione conclusiva**

- Controllare il gioco dei cuscinetti canotto sterzo. (📖 Pag. 78)
- Rimuovere la motocicletta dal cavalletto alzamoto. (📖 Pag. 68)

## 12.15 Lubrificazione dei cuscinetti del canotto di sterzo 🛠️

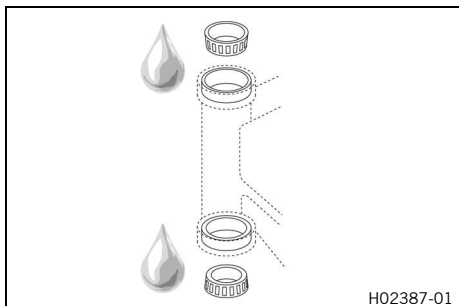

(tutti i modelli standard XC-W, tutti i modelli standard EXC)

- Smontare la piastra inferiore della forcella. 🛠️ (📖 Pag. 72)
- Montare la piastra inferiore della forcella. 🛠️ (📖 Pag. 73)

(tutti i modelli speciali)

- Smontare la piastra inferiore della forcella. 🛠️ (📖 Pag. 72)
- Montare la piastra inferiore della forcella. 🛠️ (📖 Pag. 76)

## 12.16 Smontaggio del parafrangente anteriore

**Operazione preliminare**

- Smontare la mascherina portafaro con il faro. (📖 Pag. 128)

**Operazione principale**

- Rimuovere le viti **1**.

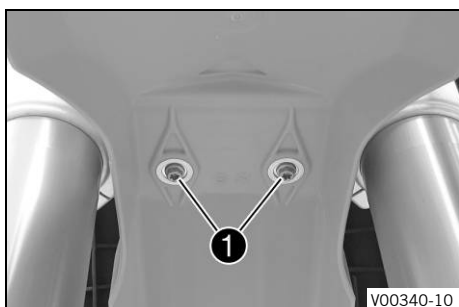

- Rimuovere le viti **2**. Rimuovere il parafrangente anteriore.

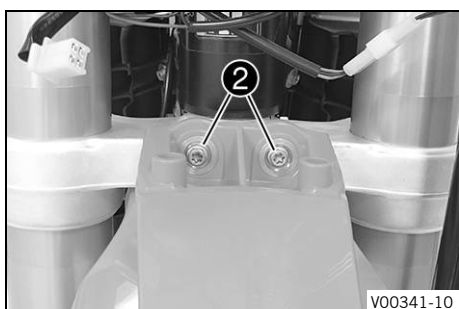

## 12.17 Montaggio del parafango anteriore

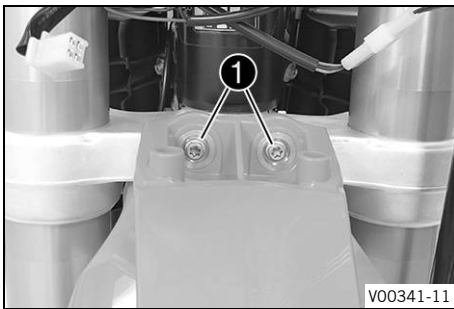

### Operazione principale

- Posizionare il parafango anteriore. Montare e serrare le viti ①.

Nota

Viti restanti telaio	M6	10 Nm
----------------------	----	-------

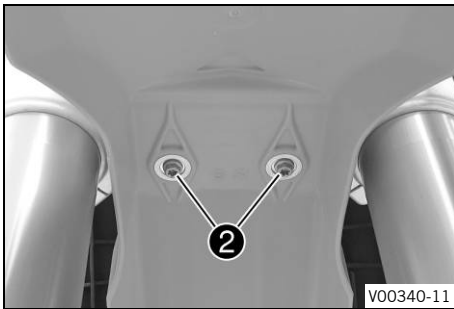

- Montare e serrare le viti ②.

Nota

Viti restanti telaio	M6	10 Nm
----------------------	----	-------

### Operazione conclusiva

- Montare la mascherina portafaro con il faro. (📖 Pag. 128)
- Controllare l'orientamento del faro. (📖 Pag. 130)



## 12.18 Smontaggio dell'ammortizzatore ↘

### Operazione preliminare

- Sollevare la motocicletta con il cavalletto alzamoto. (📖 Pag. 68)

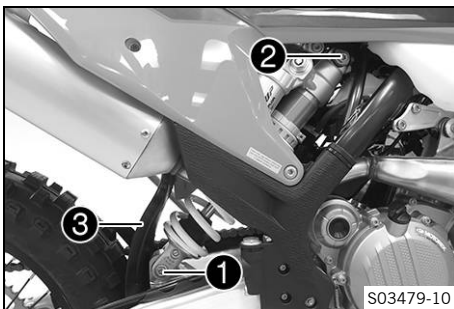

### Operazione principale

- Rimuovere la vite ① e abbassare la ruota posteriore con il forcellone della misura necessaria affinché sia ancora possibile far girare la ruota posteriore. Fissare la ruota posteriore in questa posizione.
- Rimuovere la vite ②, spingere di lato il paraspruzzi ③ e rimuovere l'ammortizzatore.



## 12.19 Montaggio dell'ammortizzatore ↘

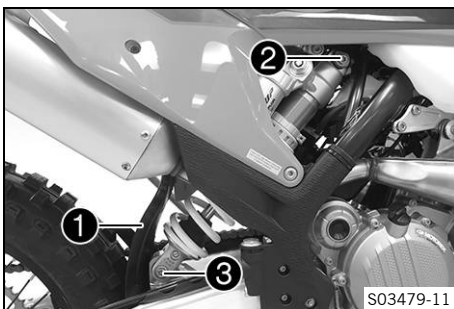

### Operazione principale

- Spingere di lato il paraspruzzi ① e posizionare l'ammortizzatore. Montare e serrare la vite ②.

Nota

Vite superiore dell'ammortizzatore	M12	80 Nm	<b>Loctite®2701™</b>
------------------------------------	-----	-------	----------------------

- Montare e serrare la vite ③.

Nota

Vite inferiore dell'ammortizzatore	M12	80 Nm <b>Loctite®2701™</b>
------------------------------------	-----	-------------------------------

**i Info**

Il supporto oscillante per l'ammortizzatore sul forcellone è rivestito in Teflon. Non deve essere lubrificato né con grasso, né con altri lubrificanti. I lubrificanti dissolvono il rivestimento in teflon, riducendone drasticamente la durata.

**Operazione conclusiva**

- Rimuovere la motocicletta dal cavalletto alzamato. (📖 Pag. 68)

## 12.20 Rimozione della sella

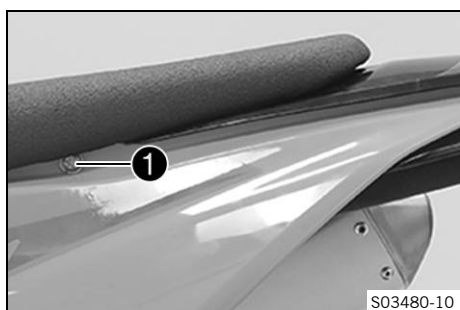

- Rimuovere la vite **1** sul lato sinistro.

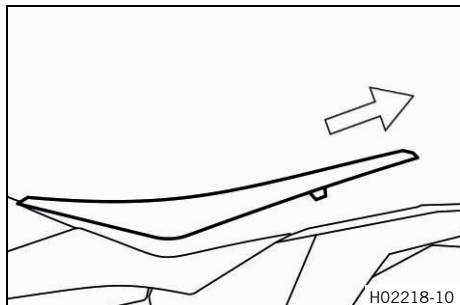

- Sollevare la parte posteriore della sella, tirarla indietro ed estrarla verso l'alto.

## 12.21 Montaggio della sella

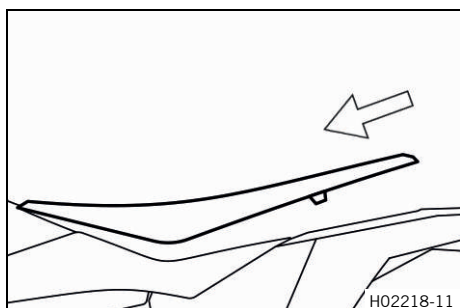

- Agganciare la parte anteriore della sella alle bussole flangiate del serbatoio del carburante, quindi abbassare la parte posteriore della sella e spingerla in avanti.
- Controllare che la sella si innesti correttamente in sede.

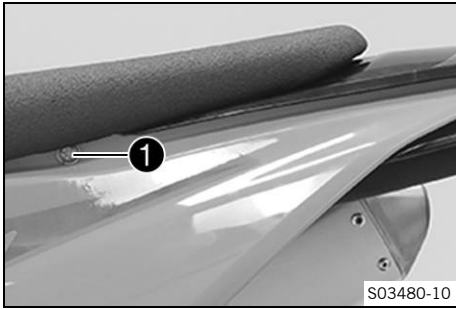

- Montare e serrare la vite ❶ sul lato sinistro.

Nota

Vite fissaggio sella	M6	10 Nm
----------------------	----	-------

## 12.22 Smontaggio del coperchio della cassa filtro

### Operazione preliminare

- Rimuovere la sella. (📖 Pag. 82)

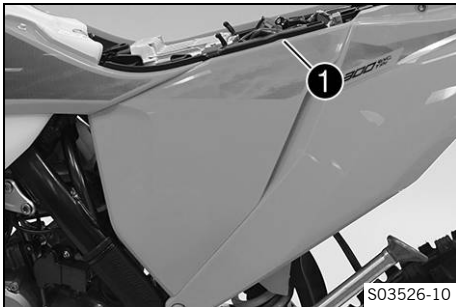

### Condizione

Coperchio della cassa filtro fissato.

- Rimuovere la vite ❶.

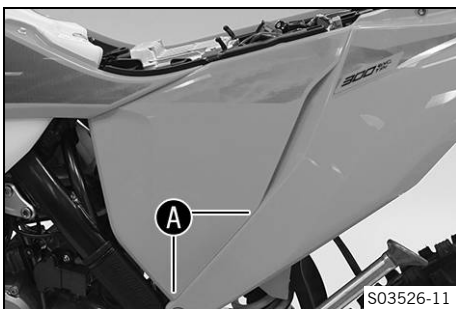

- Tirare di lato il coperchio della cassa filtro nella zona A e rimuoverlo tirandolo in avanti.

## 12.23 Montaggio del coperchio della cassa filtro

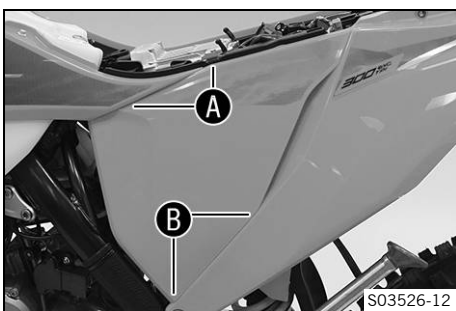

### Operazione principale

- Agganciare il coperchio della cassa filtro nella zona A e farlo innestare nella zona B.

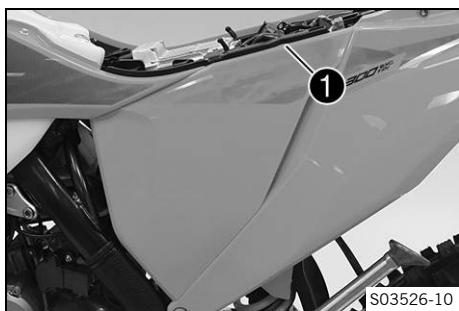

### Condizione

Coperchio della cassa filtro fissato.

- Montare e serrare la vite ❶.

Nota

Vite coperchio della cassa filtro	<b>EJOT PT®</b> K60x20-Z	3 Nm
-----------------------------------	-----------------------------	------

### Operazione conclusiva

- Montare la sella. (📖 Pag. 82)

## 12.24 Smontaggio del filtro dell'aria 🛠️

### Nota

**Danni al motore** Il mancato filtraggio dell'aria aspirata si ripercuote in modo negativo sulla durata del motore. Senza filtro dell'aria la polvere e lo sporco penetrano nel motore.

- Mettere in funzione il veicolo solo con filtro dell'aria.



### Nota

**Pericolo di inquinamento ambientale** I rifiuti inquinanti provocano danni all'ambiente.

- Smaltire oli, grassi, filtri, carburanti, detergenti, liquidi freni, ecc. correttamente e secondo le disposizioni vigenti.

### Operazione preliminare

- Rimuovere la sella. (📖 Pag. 82)
- Smontare il coperchio della cassa filtro. (📖 Pag. 83)

### Operazione principale

- Disimpegnare la linguetta di arresto ❶. Rimuovere il filtro dell'aria con il relativo cestello di supporto.
- Rimuovere il filtro dell'aria dal relativo cestello di supporto.

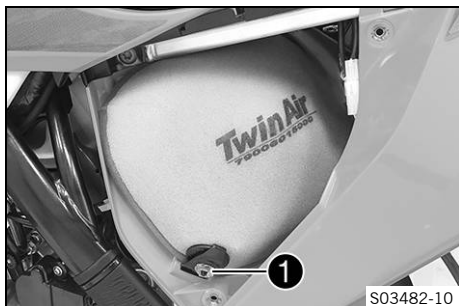

## 12.25 Montaggio del filtro dell'aria 🛠️

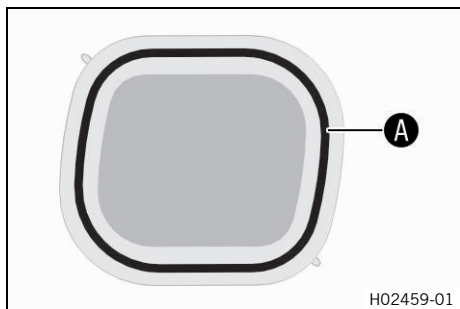

### Operazione principale

- Montare il filtro dell'aria pulito sul relativo cestello di supporto.
- Lubrificare il filtro dell'aria in corrispondenza della zona A.

Grasso a lunga durata (📖 Pag. 176)
------------------------------------

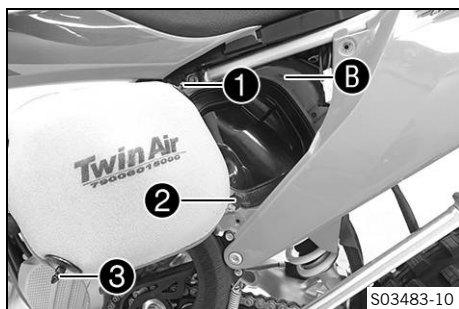

- Inserire il filtro dell'aria e posizionare il perno di arresto ① nella boccola B.
- ✓ Il filtro dell'aria è posizionato correttamente.
- Agganciare la linguetta di arresto ②.
- ✓ Il perno di arresto ③ è fissato con la linguetta di arresto ②.



### Info

Se il filtro dell'aria non è montato correttamente, polvere e sporco possono entrare nel motore e provocare danni.

### Operazione conclusiva

- Montare il coperchio della cassa filtro. (📖 Pag. 83)
- Montare la sella. (📖 Pag. 82)

## 12.26 Pulizia del filtro dell'aria e della cassa del filtro 🛠️



### Nota

**Pericolo di inquinamento ambientale** I rifiuti inquinanti provocano danni all'ambiente.

- Smaltire oli, grassi, filtri, carburanti, detersivi, liquidi freni, ecc. correttamente e secondo le disposizioni vigenti.



### Info

Non pulire il filtro dell'aria con carburante o petrolio, poiché tali sostanze sono aggressive nei confronti della spugna di cui è costituito il filtro.

### Operazione preliminare

- Rimuovere la sella. (📖 Pag. 82)
- Smontare il coperchio della cassa filtro. (📖 Pag. 83)
- Smontare il filtro dell'aria. 🛠️ (📖 Pag. 84)

### Operazione principale

- Lavare accuratamente il filtro dell'aria con del detersivo liquido specifico e far asciugare bene.

Detersivo per filtro dell'aria (📖 Pag. 176)



### Info

Il filtro dell'aria va semplicemente schiacciato, senza strizzarlo.

- Lubrificare il filtro dell'aria asciutto utilizzando dell'olio di alta qualità specifico per i filtri dell'aria.

Olio per il filtro dell'aria in spugna (📖 Pag. 176)

- Pulire la cassa del filtro.
- Pulire il collettore di aspirazione, controllare l'eventuale presenza di danni e il corretto inserimento in sede.

### Operazione conclusiva

- Montare il filtro dell'aria. 🛠️ (📖 Pag. 84)
- Montare il coperchio della cassa filtro. (📖 Pag. 83)



- Montare la sella. (📖 Pag. 82)

## 12.27 Preparazione del coperchio della cassa filtro per preservarlo ↗

### Operazione preliminare

- Rimuovere la sella. (📖 Pag. 82)
- Smontare il coperchio della cassa filtro. (📖 Pag. 83)

### Operazione principale

- Praticare un foro in corrispondenza del contrassegno **A**.

Nota

Diametro	6 mm
----------	------

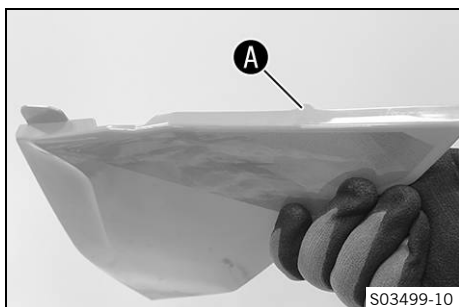

### Operazione conclusiva

- Montare il coperchio della cassa filtro. (📖 Pag. 83)
- Montare la sella. (📖 Pag. 82)

## 12.28 Smontaggio del silenziatore terminale



### Avvertenza

**Pericolo di scottature** Durante il funzionamento, l'impianto di scarico del veicolo raggiunge temperature molto alte.

- Prima di effettuare qualsiasi intervento far raffreddare l'impianto di scarico.

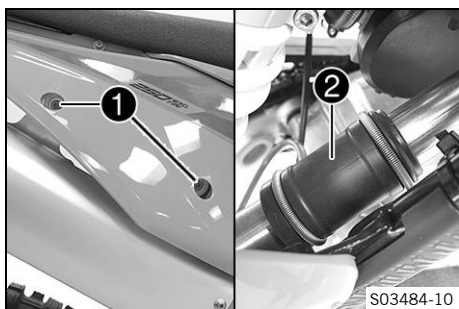

- Rimuovere le viti **1**.
- Staccare il silenziatore terminale con il manicotto di scarico **2** e gli anelli elastici dal collettore.

## 12.29 Montaggio del silenziatore terminale

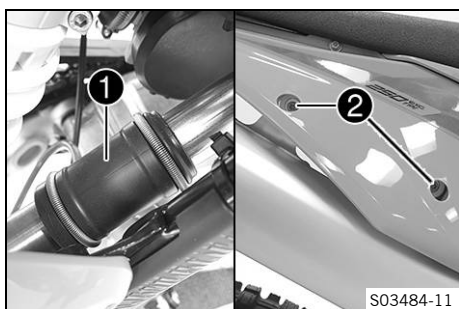

- Montare il silenziatore terminale con il manicotto di scarico **1** e gli anelli elastici.
- Montare e serrare le viti **2**.

Nota

Viti restanti telaio	M6	10 Nm
----------------------	----	-------



12.30 Sostituzione del materiale fonoassorbente del silenziatore terminale ↗



**Avvertenza**

**Pericolo di scottature** Durante il funzionamento, l'impianto di scarico del veicolo raggiunge temperature molto alte.

- Prima di effettuare qualsiasi intervento far raffreddare l'impianto di scarico.



**Info**

Con l'uso, le fibre del materiale fonoassorbente si volatilizzano nell'atmosfera e il silenziatore si "esaurisce".

Oltre all'aumento del livello di rumorosità, ciò influisce anche sulle prestazioni.

**Operazione preliminare**

- Smontare il silenziatore terminale. (📖 Pag. 86)

**Operazione principale**

- Rimuovere le viti ①. Estrarre lo stelo ② con l'o-ring ③.
- Staccare il materiale fonoassorbente ④ dallo stelo.
- Pulire i componenti che dovranno essere riutilizzati e controllare che non siano danneggiati.
- Sullo stelo applicare del nuovo materiale fonoassorbente ④.
- Infilare il fodero ⑤ sullo stelo con il nuovo materiale fonoassorbente e l'o-ring.
- Montare e stringere tutte le viti ①.

Nota

Viti sul silenziatore terminale	M5	7 Nm
---------------------------------	----	------

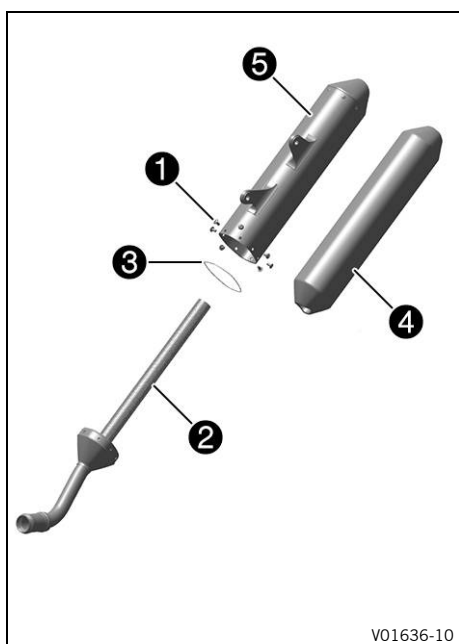

V01636-10

**Operazione conclusiva**

- Montare il silenziatore terminale. (📖 Pag. 86)



12.31 Smontaggio del serbatoio del carburante ↗



**Pericolo**

**Pericolo d'incendio** Il carburante è facilmente infiammabile.

All'interno del serbatoio il carburante tende a espandersi e, in caso di surriscaldamento, potrebbe fuoriuscire se il livello di riempimento è eccessivo.

- Non fare rifornimento in prossimità di fiamme libere o sigarette accese.
- Spegnerne il motore quando si fa rifornimento.
- Accertarsi che non venga versato carburante, in particolare sui componenti caldi del veicolo.
- Asciugare immediatamente l'eventuale carburante versato.
- Rispettare le indicazioni riguardanti il rifornimento di carburante.



## Avvertenza

**Rischio di avvelenamento** Il carburante è un liquido velenoso e dannoso per la salute.

- Evitare che il carburante entri in contatto con la pelle, gli occhi o i vestiti.
- In caso di ingestione di carburante, contattare subito un medico.
- Non respirare i vapori del carburante.
- In caso di contatto con la pelle, risciacquare la parte interessata con molta acqua.
- Sciacquare bene gli occhi con acqua e rivolgersi a un medico nel caso in cui del carburante sia finito negli occhi.
- Cambiarsi i vestiti se sopra vi è finito del carburante.
- Conservare correttamente il carburante in una tanica idonea e tenerlo lontano dalla portata dei bambini.

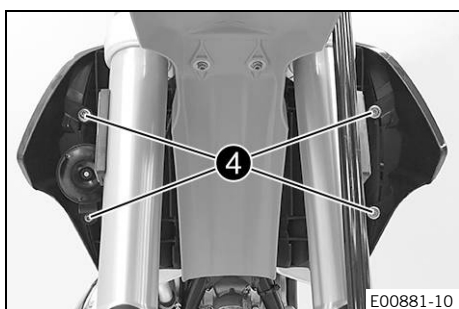
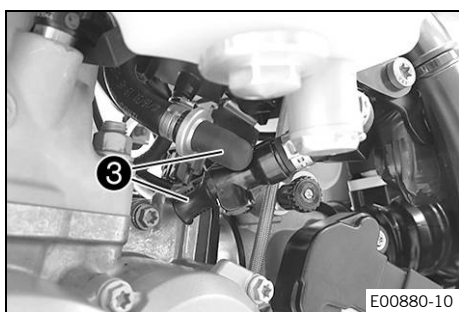
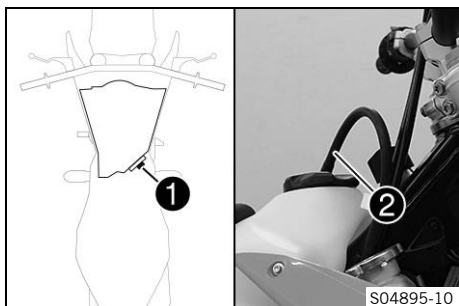

## Operazione preliminare

- Rimuovere la sella. (📖 Pag. 82)

## Operazione principale

- Staccare il connettore ❶ della pompa del carburante.
- Estrarre il tubo flessibile ❷ di spurgo del serbatoio del carburante.

- Pulire a fondo con aria compressa il raccordo ad attacco rapido.

### **i** Info

Evitare assolutamente che lo sporco entri nel tubo del carburante. Lo sporco penetrato intasa l'iniettore!

- Scollegare il raccordo ad attacco rapido.

### **i** Info

Dal tubo può fuoriuscire carburante residuo.

- Montare il kit di cappucci per il lavaggio ❸.

Kit di cappucci per il lavaggio (81212016100)

- Rimuovere le viti ❹ con le bussole flangiate.

### (tutti i modelli EXC)

- Agganciare di lato l'avvisatore acustico con il relativo supporto.

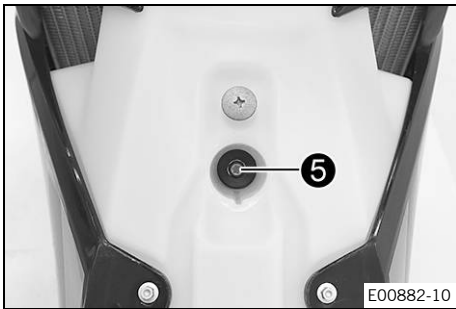

- Rimuovere la vite **5** con la bussola in gomma.

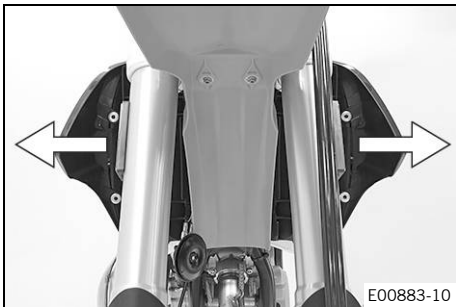

- Tirare di lato i due spoiler rispetto al fissaggio del radiatore e rimuovere il serbatoio del carburante verso l'alto.

## 12.32 Montaggio del serbatoio del carburante



### Pericolo

**Pericolo d'incendio** Il carburante è facilmente infiammabile.

All'interno del serbatoio il carburante tende a espandersi e, in caso di surriscaldamento, potrebbe fuoriuscire se il livello di riempimento è eccessivo.

- Non fare rifornimento in prossimità di fiamme libere o sigarette accese.
- Spegnerne il motore quando si fa rifornimento.
- Accertarsi che non venga versato carburante, in particolare sui componenti caldi del veicolo.
- Asciugare immediatamente l'eventuale carburante versato.
- Rispettare le indicazioni riguardanti il rifornimento di carburante.



### Avvertenza

**Rischio di avvelenamento** Il carburante è un liquido velenoso e dannoso per la salute.

- Evitare che il carburante entri in contatto con la pelle, gli occhi o i vestiti.
- In caso di ingestione di carburante, contattare subito un medico.
- Non respirare i vapori del carburante.
- In caso di contatto con la pelle, risciacquare la parte interessata con molta acqua.
- Sciacquare bene gli occhi con acqua e rivolgersi a un medico nel caso in cui del carburante sia finito negli occhi.
- Cambiarsi i vestiti se sopra vi è finito del carburante.

### Operazione principale

- Controllare la disposizione del cavo flessibile del gas.  
(🗨️ Pag. 96)

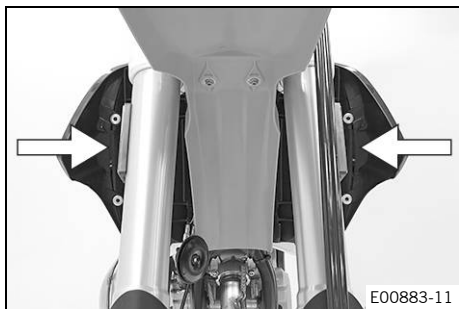

- Posizionare il serbatoio del carburante e agganciare lateralmente i due spoiler davanti al radiatore.
- Assicurarsi che nessun cavo o flessibile venga bloccato o danneggiato.

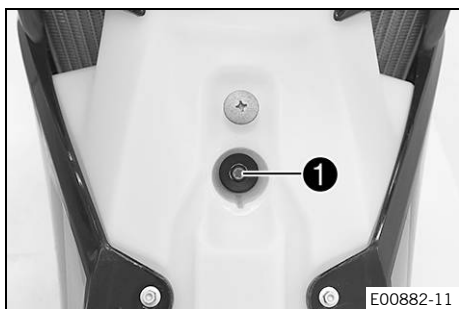

- Montare e serrare la vite **1** con la bussola in gomma.

Nota

Viti restanti telaio	M6	10 Nm
----------------------	----	-------

(tutti i modelli EXC)

- Posizionare l'avvisatore acustico con il relativo supporto.

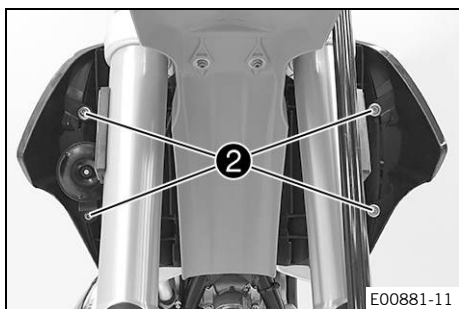

- Montare e serrare le viti **2** con le bussole flangiate.

Nota

Viti restanti telaio	M6	10 Nm
----------------------	----	-------



- Rimuovere il kit di cappucci per il lavaggio.
- Pulire a fondo con aria compressa il raccordo ad attacco rapido.



**Info**

Evitare assolutamente che lo sporco entri nel tubo del carburante. Lo sporco penetrato intasa l'iniettore!

- Applicare dello spray al silicone su un panno privo di pelucchi e lubrificare leggermente l'O-ring del raccordo ad attacco rapido.

Spray al silicone (📖 Pag. 177)
--------------------------------

- Collegare il raccordo ad attacco rapido **3**.



**Info**

Posare il cavo e il tubo del carburante a una distanza sicura dall'impianto di scarico.

- Inserire il tubo di spurgo **4** del serbatoio del carburante.
- Collegare il connettore **5** della pompa del carburante.

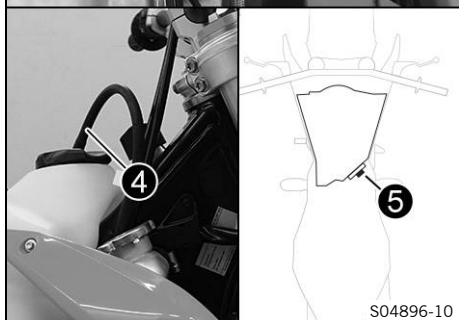

**Operazione conclusiva**

- Montare la sella. (📖 Pag. 82)

## 12.33 Controllo dell'imbrattamento della catena

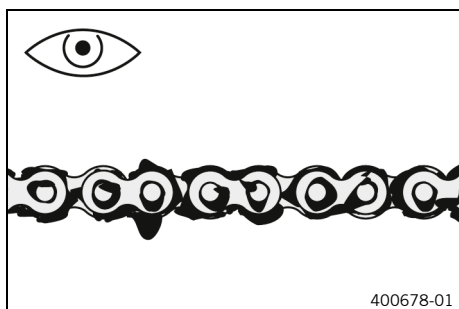

- Verificare l'eventuale presenza di particelle di sporcizia grossolane sulla catena.
  - » Se la catena è molto sporca:
    - Pulire la catena. (📖 Pag. 91)



## 12.34 Pulizia della catena



### Avvertenza

**Rischio di incidenti** Il lubrificante versato sugli pneumatici ne riduce l'aderenza al suolo.

- Rimuovere il lubrificante dagli pneumatici con un detergente adeguato.



### Avvertenza

**Rischio di incidente** Olio e grasso sui dischi del freno riducono l'effetto frenante.

- Assicurarsi che i dischi del freno siano sempre privi di olio e grasso.
- Eventualmente, pulire i dischi del freno con del pulitore per freni.



### Nota

**Pericolo di inquinamento ambientale** I rifiuti inquinanti provocano danni all'ambiente.

- Smaltire oli, grassi, filtri, carburanti, detersivi, liquidi freni, ecc. correttamente e secondo le disposizioni vigenti.



### Info

La durata della catena dipende in larga misura dalla manutenzione ordinaria a cui viene sottoposta.

### Operazione preliminare

- Sollevare la motocicletta con il cavalletto alzamoto. (📖 Pag. 68)

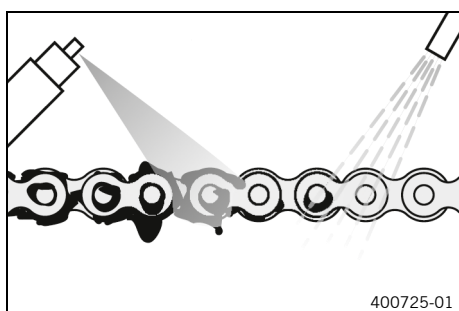

### Operazione principale

- Rimuovere lo sporco grossolano con leggeri getti d'acqua.
- Rimuovere il lubrificante in eccesso utilizzando del detergente per catene.

Detergente per catene (📖 Pag. 176)

- Dopo aver fatto asciugare l'acqua, applicare dello spray per catene.

Spray per catene Offroad (📖 Pag. 177)

### Operazione conclusiva

- Rimuovere la motocicletta dal cavalletto alzamoto. (📖 Pag. 68)



## 12.35 Controllo della tensione della catena



### Avvertenza

**Rischio di incidente** Un'errata tensione della catena danneggia i componenti e provoca incidenti.

Se la tensione della catena è eccessiva, la catena, il pignone, la corona dentata nonché il cuscinetto del cambio e della ruota posteriore si usurano più rapidamente. Alcuni componenti possono rompersi in caso di sovraccarico.

Se la tensione della catena è insufficiente, la catena può cadere dal pignone o dalla corona dentata. Di conseguenza, la ruota posteriore si blocca o il motore viene danneggiato.

- Controllare regolarmente la tensione della catena.
- Impostare la tensione della catena secondo le indicazioni.

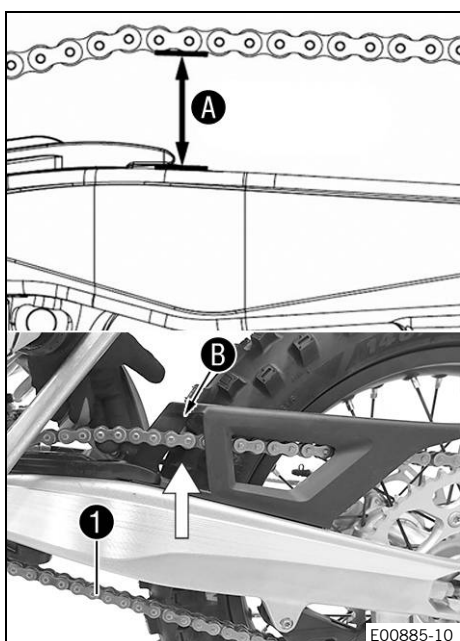

### Operazione preliminare

- Sollevare la motocicletta con il cavalletto alzamoto. (📖 Pag. 68)

### Operazione principale

- Tirare verso l'alto la catena all'estremità del pattino guidacatena e rilevare la tensione **A**.

### Info

Il tratto di catena inferiore **1** deve essere teso. Con carter catena montato, la catena deve poter essere tirata verso l'alto almeno fino alla battuta contro il carter catena **B**. Le catene spesso si usurano in modo non uniforme, quindi ripetere questa misurazione su più punti.

Tensione della catena	55 ... 58 mm
-----------------------	--------------

- » Se la tensione della catena non corrisponde al valore prescritto:
  - Regolare la tensione della catena. (📖 Pag. 93)

### Operazione conclusiva

- Rimuovere la motocicletta dal cavalletto alzamoto. (📖 Pag. 68)

## 12.36 Regolazione della tensione della catena



### Avvertenza

**Rischio di incidente** Un'errata tensione della catena danneggia i componenti e provoca incidenti.

Se la tensione della catena è eccessiva, la catena, il pignone, la corona dentata nonché il cuscinetto del cambio e della ruota posteriore si usurano più rapidamente. Alcuni componenti possono rompersi in caso di sovraccarico.

Se la tensione della catena è insufficiente, la catena può cadere dal pignone o dalla corona dentata. Di conseguenza, la ruota posteriore si blocca o il motore viene danneggiato.

- Controllare regolarmente la tensione della catena.
- Impostare la tensione della catena secondo le indicazioni.

### Operazione preliminare

- Sollevare la motocicletta con il cavalletto alzamoto. (📖 Pag. 68)
- Controllare la tensione della catena. (📖 Pag. 92)

### Operazione principale

- Allentare il dado ❶.
- Allentare i dadi ❷.
- Regolare a sinistra e a destra la tensione della catena girando le viti di regolazione ❸.

Nota

Tensione della catena	55 ... 58 mm
Ruotare le viti di regolazione ❸ a sinistra e a destra in modo che le marcature sul tendicatena sinistro e destro si trovino nella stessa posizione rispetto alle tacche di riferimento A. In tal modo la ruota posteriore è allineata correttamente.	

- Serrare i dadi ❷.
- Accertarsi che i tendicatena ❹ siano a contatto con le viti di regolazione ❸.
- Serrare il dado ❶.

Nota

Dado perno ruota posteriore	M20x1,5	80 Nm
-----------------------------	---------	-------



### Info

L'ampio campo di regolazione dei tendicatena (32 mm) consente di adottare diversi rapporti di trasmissione finale mantenendo invariata la lunghezza della catena. I tendicatena ❹ possono essere fatti ruotare di 180°.

### Operazione conclusiva

- Rimuovere la motocicletta dal cavalletto alzamoto. (📖 Pag. 68)

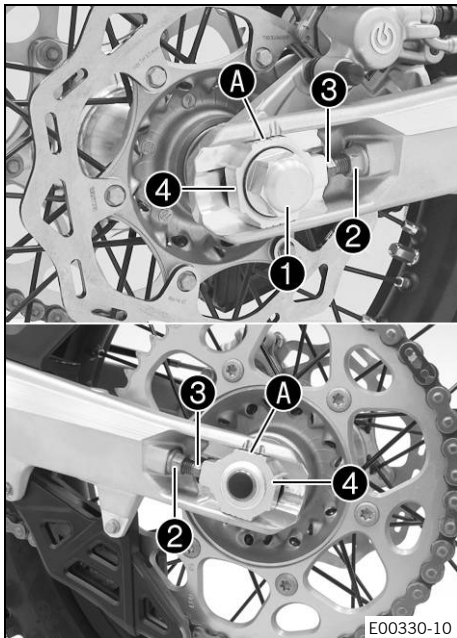

## 12.37 Controllo di catena, corona dentata, pignone e guidacatena

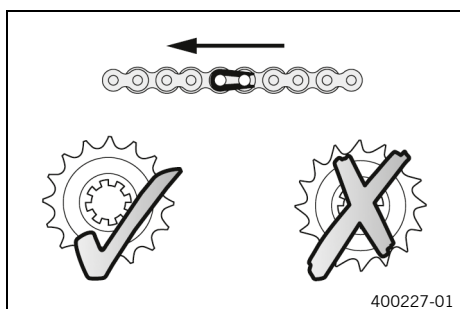

### Operazione preliminare

- Sollevare la motocicletta con il cavalletto alzamoto. (Pag. 68)

### Operazione principale

- Portare il cambio in posizione di folle.
- Controllare che la catena, la corona dentata e il pignone non siano usurati.
  - » Se la catena, la corona dentata o il pignone sono usurati:
    - Sostituire il kit trasmissione finale. ↘

### **i** Info

Il pignone, la corona dentata e la catena devono essere sostituiti sempre insieme.

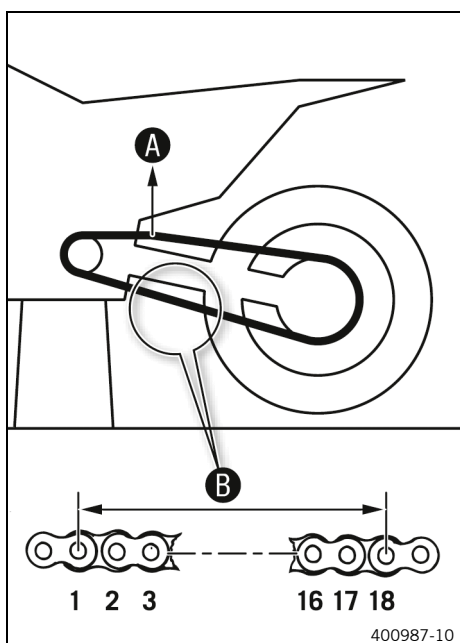

- Tirare il tratto di catena superiore applicando il peso indicato **A**.

Nota

Peso misurazione usura della catena	10 ... 15 kg
-------------------------------------	--------------

- Misurare la distanza **B** di 18 rulli nel tratto inferiore della catena.

### **i** Info

Le catene spesso si usurano in modo non uniforme, quindi ripetere questa misurazione su più punti.

Distanza massima <b>B</b> di 18 rulli nel punto più allungato della catena	272 mm
--	--------

- » Se la distanza **B** è superiore al valore indicato:
  - Sostituire il kit trasmissione finale. ↘

### **i** Info

Quando si monta una catena nuova è necessario sostituire anche la corona dentata e il pignone. Le catene nuove si logorano più velocemente se la corona dentata e/o il pignone sono vecchi e usurati.



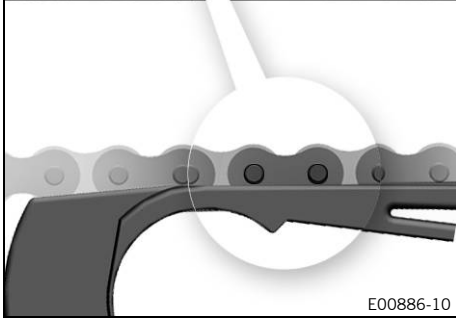

- Controllare che il copricatena non sia usurato.
  - » Se il bordo inferiore del perno della catena si trova all'altezza o al di sotto del copricatena:
    - Sostituire il copricatena. 🛠️
- Controllare che il copricatena risulti bene in sede.
  - » Se il copricatena è allentato:
    - Serrare le viti del copricatena.

Nota

Vite copricatena	M6	10 Nm <b>Loctite®243™</b>
------------------	----	------------------------------

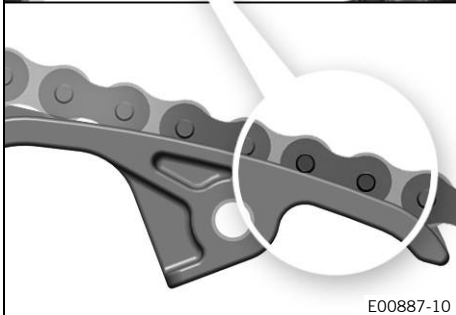

- Controllare che il pattino guidacatena non sia usurato.
  - » Se il bordo inferiore del perno della catena si trova all'altezza o al di sotto del pattino guidacatena:
    - Sostituire il pattino guidacatena. 🛠️
- Controllare che il pattino guidacatena risulti bene in sede.
  - » Se il pattino guidacatena è allentato:
    - Serrare la vite del pattino guidacatena.

Nota

Vite pattino guidacatena	M8	15 Nm
--------------------------	----	-------

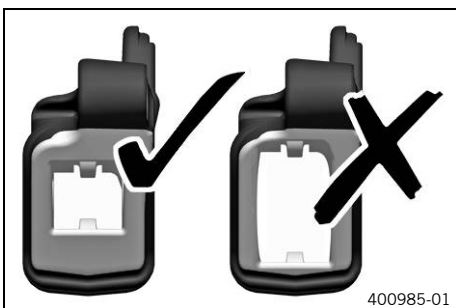

- Controllare che il guidacatena non sia usurato.



### Info

L'usura si riscontra sul lato anteriore del guidacatena.

- » Se la parte chiara del guidacatena è usurata:
  - Sostituire il guidacatena. 🛠️



- Controllare che il guidacatena risulti bene in sede.
  - » Se il guidacatena è allentato:
    - Serrare le viti del guidacatena.

Nota

Viti restanti telaio	M6	10 Nm
----------------------	----	-------

### Operazione conclusiva

- Rimuovere la motocicletta dal cavalletto alzamoto. (📖 Pag. 68)

### 12.38 Controllo del telaio 🛠️

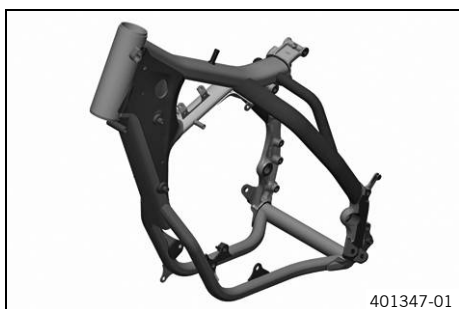

- Controllare che il telaio non sia danneggiato e non presenti incrinature e deformazioni.
  - » Se il telaio dovesse apparire danneggiato o presentare incrinature o deformazioni:
    - Sostituire il telaio. 🛠️

Nota

Non è ammesso effettuare riparazioni sul telaio.

### 12.39 Controllo del forcellone 🛠️



- Controllare che il forcellone non sia danneggiato e non presenti incrinature e deformazioni.
  - » Se il forcellone dovesse apparire danneggiato o presentare incrinature o deformazioni:
    - Sostituire il forcellone. 🛠️

Nota

Non è ammesso effettuare riparazioni sul forcellone.

### 12.40 Controllo della disposizione del cavo flessibile del gas

#### Operazione preliminare

- Rimuovere la sella. (📖 Pag. 82)
- Smontare il serbatoio del carburante. 🛠️ (📖 Pag. 87)



E01230-01

### Operazione principale

- Controllare la disposizione del cavo flessibile del gas.

I due cavi flessibili del gas devono scorrere affiancati lungo la parte posteriore del manubrio, sopra il cuscinetto del serbatoio del carburante, a destra sul telaio, scendendo verso il corpo farfallato. I due cavi flessibili del gas devono essere assicurati dietro il gommino di fissaggio del supporto del serbatoio del carburante.

- » Se la disposizione del cavo flessibile del gas non corrisponde a quanto prescritto:
  - Correggere la disposizione del cavo flessibile del gas.

### Operazione conclusiva

- Montare il serbatoio del carburante. 📖 (Pag. 89)
- Montare la sella. (Pag. 82)



## 12.41 Controllo della manopola

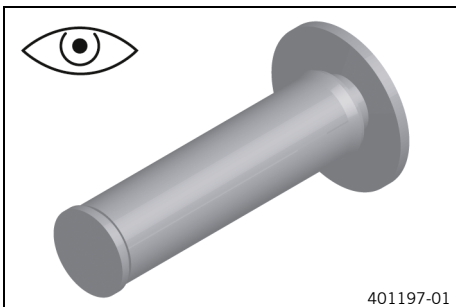

401197-01

- Controllare che le manopole del manubrio non siano danneggiate o usurate e verificare che siano bene in sede.



### Info

Le manopole sono vulcanizzate a sinistra su un manicotto e a destra sul tubo della manopola dell'acceleratore. Il manicotto sinistro è serrato sul manubrio. La manopola può essere sostituita solo con il manicotto e/o il tubo del gas.

- » Se una manopola è danneggiata o usurata:
  - Sostituire la manopola.

- Controllare che la vite ❶ risulti bene in sede.

Nota

Vite manopola fissa	M4	5 Nm	<b>Loctite®243™</b>
---------------------	----	------	---------------------

Il rombo **A** deve essere posizionato in modo visibile, come nella figura.

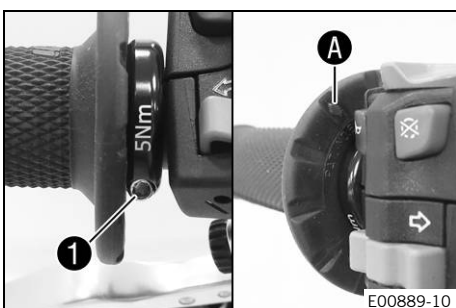

E00889-10

## 12.42 Regolazione della posizione a riposo della leva della frizione

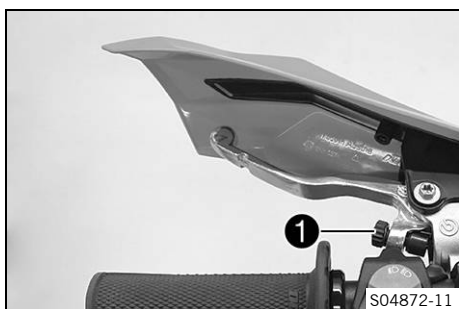

- Con la vite di regolazione ① adattare la posizione a riposo della leva della frizione in modo da avere una buona presa.

### **i** Info

Per avvicinare la leva della frizione al manubrio, ruotare la vite di regolazione in senso antiorario.  
Per allontanare la leva della frizione dal manubrio, ruotare la vite di regolazione in senso orario.  
Il campo di regolazione è limitato.  
Ruotare la vite di regolazione solo a mano e non forzare in caso di resistenza.  
Non eseguire interventi di regolazione durante la marcia.

## 12.43 Controllo/correzione del livello del liquido della frizione idraulica

### **!** Avvertenza

**Irritazioni cutanee** Il liquido freni provoca irritazioni cutanee.

- Conservare il liquido freni lontano dalla portata dei bambini.
- Indossare indumenti protettivi adatti e un paio di occhiali di protezione.
- Evitare che il liquido freni entri in contatto con la pelle, gli occhi o i vestiti.
- In caso di ingestione di liquido freni, contattare subito un medico.
- In caso di contatto con la pelle, risciacquare la parte interessata con molta acqua.
- Sciacquare immediatamente a fondo gli occhi con acqua e rivolgersi a un medico nel caso in cui del liquido freni sia entrato negli occhi.
- Cambiarsi i vestiti se sopra vi è finito del liquido freni.



### Nota

**Pericolo di inquinamento ambientale** I rifiuti inquinanti provocano danni all'ambiente.

- Smaltire oli, grassi, filtri, carburanti, detergenti, liquidi freni, ecc. correttamente e secondo le disposizioni vigenti.

### **i** Info

Il livello del liquido aumenta in modo proporzionale all'usura dei dischi guarniti della frizione. Non utilizzare mai il liquido freni DOT 5. È a base di olio silconico ed è di colore porpora. Le guarnizioni e i tubi della frizione non sono progettati per il liquido freni DOT 5. Il liquido freni non deve venire a contatto con parti verniciate, in quanto corrode la vernice. Utilizzare solo liquido freni nuovo, prelevato da un recipiente chiuso ermeticamente.

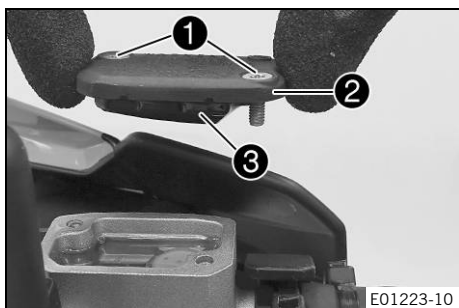

- Portare in posizione orizzontale il serbatoio della frizione idraulica montato sul manubrio.
- Rimuovere le viti ①.
- Rimuovere il coperchio ② con la membrana ③.
- Controllare il livello del liquido.

Livello del liquido sotto il bordo superiore del serbatoio	4 mm
--	------

- » Se il livello del liquido non corrisponde al valore prescritto:

- Correggere il livello del liquido della frizione idraulica.

Liquido freni DOT 4 / DOT 5.1 (📖 Pag. 174)

- Posizionare il coperchio con la membrana. Montare e serrare le viti.



### Info

Sciacquare subito con acqua il liquido freni colato fuori o traboccato.



## 12.44 Cambio dell'olio della frizione idraulica ↗



### Avvertenza

**Irritazioni cutanee** Il liquido freni provoca irritazioni cutanee.

- Conservare il liquido freni lontano dalla portata dei bambini.
- Indossare indumenti protettivi adatti e un paio di occhiali di protezione.
- Evitare che il liquido freni entri in contatto con la pelle, gli occhi o i vestiti.
- In caso di ingestione di liquido freni, contattare subito un medico.
- In caso di contatto con la pelle, risciacquare la parte interessata con molta acqua.
- Sciacquare immediatamente a fondo gli occhi con acqua e rivolgersi a un medico nel caso in cui del liquido freni sia entrato negli occhi.
- Cambiarsi i vestiti se sopra vi è finito del liquido freni.



### Nota

**Pericolo di inquinamento ambientale** I rifiuti inquinanti provocano danni all'ambiente.

- Smaltire oli, grassi, filtri, carburanti, detersivi, liquidi freni, ecc. correttamente e secondo le disposizioni vigenti.



### Info

Non utilizzare mai il liquido freni DOT 5. È a base di olio siliconico ed è di colore porpora. Le guarnizioni e i tubi della frizione non sono progettati per il liquido freni DOT 5.

Il liquido freni non deve venire a contatto con parti verniciate, in quanto corrode la vernice.

Utilizzare solo liquido freni nuovo, prelevato da un recipiente chiuso ermeticamente.

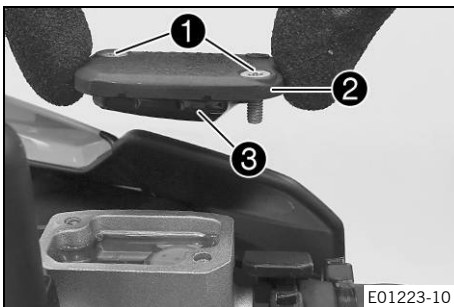

- Portare in posizione orizzontale il serbatoio di riserva della frizione idraulica montato sul manubrio.
- Rimuovere le viti ①.
- Rimuovere il coperchio ② con la membrana ③.

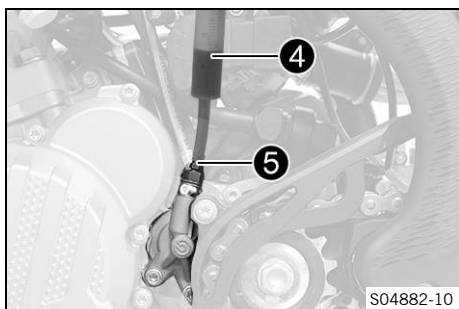

- Riempire una siringa per lo spurgo (4) con il liquido adatto.

Siringa (50329050000)
-----------------------

Liquido freni DOT 4 / DOT 5.1 (📖 Pag. 174)
--

- Rimuovere la protezione sul cilindro della frizione, allentare vite di spurgo (5) e montare la siringa per lo spurgo (4).

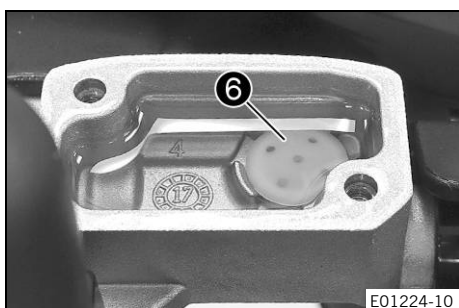

- A questo punto introdurre il liquido nel sistema finché non fuoriesce senza bollicine dal foro (6) sulla pompa idraulica.
- Di tanto in tanto aspirare l'olio dal serbatoio della pompa idraulica, per evitarne il traboccamento.
- Rimuovere la siringa per lo spurgo. Serrare la vite di spurgo. Montare la protezione.
- Correggere il livello dell'olio della frizione idraulica.

Nota

Livello del liquido sotto il bordo superiore del serbatoio	4 mm
--	------

- Posizionare il coperchio con la membrana. Montare e serrare le viti.

**i Info**

Sciacquare subito con acqua il liquido freni colato fuori o traboccato.

## 12.45 Smontaggio del paramotore (tutti i modelli speciali)

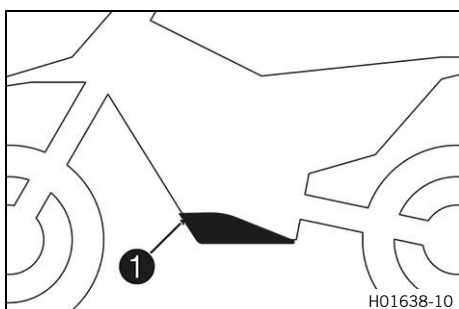

- Svitare le viti (1) e rimuovere il paramotore.

## 12.46 Montaggio del paramotore (tutti i modelli speciali)

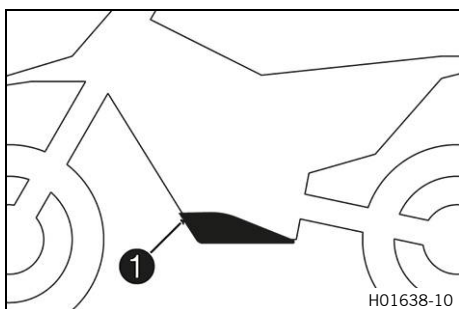

- Agganciare posteriormente il paramotore al telaio e ruotarlo in avanti verso l'alto.
- Montare e serrare le viti (1).

Nota

Viti restanti telaio	M6	10 Nm
----------------------	----	-------

**13.1 Controllo della corsa a vuoto della leva del freno anteriore**



**Avvertenza**

**Rischio di incidente** In caso di surriscaldamento l'impianto frenante si blocca.

In assenza di corsa a vuoto sulla leva del freno anteriore, nell'impianto frenante si accumula pressione sul freno ruota anteriore.

- Regolare la corsa a vuoto della leva del freno anteriore ai valori prescritti.

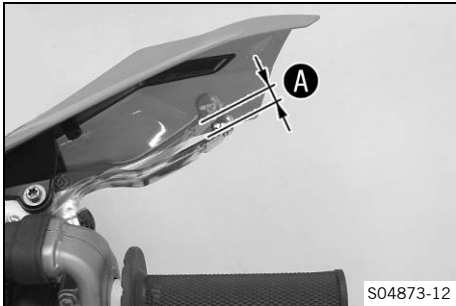

(tutti i modelli EXC)

- Spingere la leva del freno anteriore verso il manubrio e controllare la corsa a vuoto **A**.

Corsa a vuoto sulla leva del freno anteriore	$\geq 3$ mm
--	-------------

- » Se la corsa a vuoto non corrisponde al valore prescritto:
  - Regolare la corsa a vuoto della leva del freno anteriore. (📖 Pag. 101)

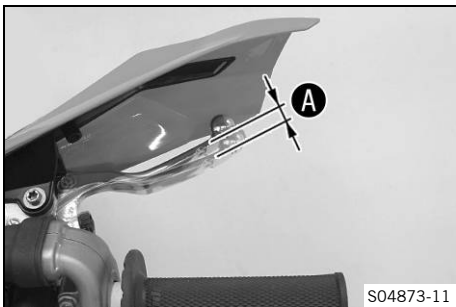

(tutti i modelli XC-W)

- Spingere in avanti la leva del freno anteriore e controllare la corsa a vuoto **A**.

Corsa a vuoto sulla leva del freno anteriore	$\geq 3$ mm
--	-------------

- » Se la corsa a vuoto non corrisponde al valore prescritto:
  - Regolare la posizione a riposo della leva del freno anteriore. (📖 Pag. 102)

**13.2 Regolazione della corsa a vuoto della leva del freno anteriore (tutti i modelli EXC)**

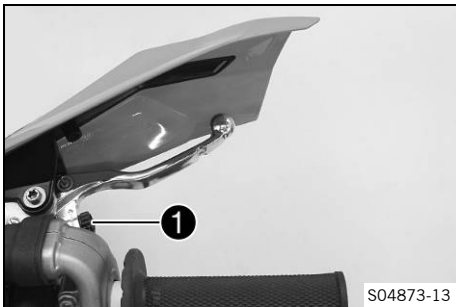

- Controllare la corsa a vuoto della leva del freno anteriore. (📖 Pag. 101)
- Con la vite di regolazione **1** regolare la corsa a vuoto della leva del freno anteriore.



**Info**

Ruotando la vite di regolazione in senso orario si riduce la corsa a vuoto. Il punto di pressione si allontana dal manubrio.

Ruotando la vite di regolazione in senso antiorario, la corsa a vuoto aumenta. Il punto di pressione si avvicina al manubrio.

Il campo di regolazione è limitato.

Ruotare la vite di regolazione solo a mano e non forzare in caso di resistenza.

Non eseguire interventi di regolazione durante la marcia.

## 13.3 Regolazione della posizione a riposo della leva del freno anteriore (tutti i modelli XC-W)

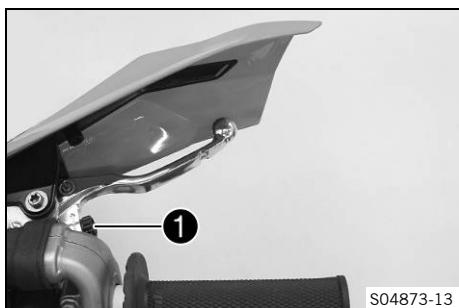

- Controllare la corsa a vuoto della leva del freno anteriore. (📖 Pag. 101)
- Con la vite di regolazione ❶, adattare la posizione a riposo della leva del freno anteriore in modo da avere una buona presa.

### Info

Per allontanare la leva del freno anteriore dal manubrio, ruotare la vite di regolazione in senso orario. Per avvicinare la leva del freno anteriore al manubrio, ruotare la vite di regolazione in senso antiorario. Il campo di regolazione è limitato. Ruotare la vite di regolazione solo a mano e non forzare in caso di resistenza. Non eseguire interventi di regolazione durante la marcia.

## 13.4 Controllo dei dischi del freno



### Avvertenza

**Rischio di incidente** I dischi del freno usurati riducono l'effetto frenante.

- Assicurarsi che i dischi del freno usurati vengano sostituiti immediatamente. (La vostra officina autorizzata KTM sarà lieta di potervi aiutare.)

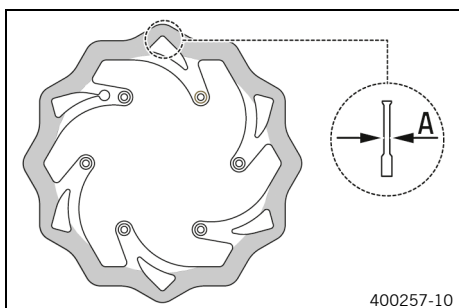

- Controllare su più punti lo spessore dei dischi del freno anteriore e posteriore (misura A).

### Info

L'usura comporta la riduzione dello spessore del disco nella zona di contatto delle pastiglie del freno.

Dischi del freno - limite di usura (tutti i modelli standard XC-W, tutti i modelli standard EXC)	
anteriore	2,5 mm
posteriore	3,5 mm
Dischi del freno - limite di usura (tutti i modelli speciali)	
anteriore	2,5 mm
posteriore	3,7 mm

- » Se lo spessore del disco del freno è inferiore al valore prescritto:
  - Sostituire il disco del freno della ruota anteriore. 🛠️
  - Sostituire il disco del freno della ruota posteriore. 🛠️
- Controllare che i dischi del freno anteriore e posteriore non siano danneggiati, non presentino incrinature e deformazioni.
  - » Se il disco del freno dovesse apparire danneggiato o presentare incrinature o deformazioni:
    - Sostituire il disco del freno della ruota anteriore. 🛠️



- Sostituire il disco del freno della ruota posteriore. 🗑️

## 13.5 Controllo del livello del liquido freni della ruota anteriore



### Avvertenza

**Rischio di incidente** Se il livello del liquido freni è insufficiente, l'impianto frenante può non funzionare correttamente.

Se il livello del liquido freni scende al di sotto della tacca di riferimento o del valore indicato, l'impianto frenante non tiene più o le pastiglie del freno sono usurate.

- Controllare l'impianto frenante e non riutilizzare il veicolo fintanto che il problema non è stato risolto. (La vostra officina autorizzata KTM sarà lieta di potervi aiutare.)



### Avvertenza

**Rischio di incidente** Il liquido freni vecchio riduce l'effetto frenante.

- Assicurarsi che il liquido del freno ruota posteriore e anteriore venga sostituito secondo il programma di manutenzione. (La vostra officina autorizzata KTM sarà lieta di potervi aiutare.)

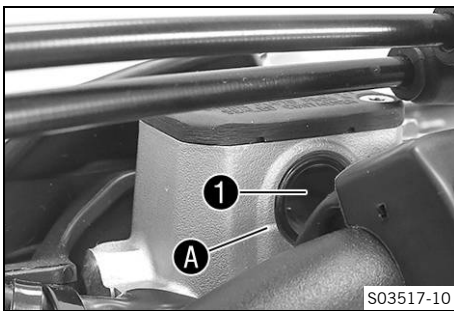

- Portare in posizione orizzontale la vaschetta del liquido del freno montata sul manubrio.
- Controllare il livello del liquido freni dal vetro spia ①.
  - » Se il livello del liquido freni è sceso sotto la marcatura A sul vetro spia:
    - Rabboccare il liquido freni della ruota anteriore. 🗑️ (📖 Pag. 103)

## 13.6 Rabbocco del liquido freni della ruota anteriore 🗑️



### Avvertenza

**Rischio di incidente** Se il livello del liquido freni è insufficiente, l'impianto frenante può non funzionare correttamente.

Se il livello del liquido freni scende al di sotto della tacca di riferimento o del valore indicato, l'impianto frenante non tiene più o le pastiglie del freno sono usurate.

- Controllare l'impianto frenante e non riutilizzare il veicolo fintanto che il problema non è stato risolto. (La vostra officina autorizzata KTM sarà lieta di potervi aiutare.)



### Avvertenza

**Irritazioni cutanee** Il liquido freni provoca irritazioni cutanee.

- Conservare il liquido freni lontano dalla portata dei bambini.
- Indossare indumenti protettivi adatti e un paio di occhiali di protezione.
- Evitare che il liquido freni entri in contatto con la pelle, gli occhi o i vestiti.
- In caso di ingestione di liquido freni, contattare subito un medico.
- In caso di contatto con la pelle, risciacquare la parte interessata con molta acqua.
- Sciacquare immediatamente a fondo gli occhi con acqua e rivolgersi a un medico nel caso in cui del liquido freni sia entrato negli occhi.
- Cambiarsi i vestiti se sopra vi è finito del liquido freni.



## Avvertenza

**Rischio di incidente** Il liquido freni vecchio riduce l'effetto frenante.

- Assicurarsi che il liquido del freno ruota posteriore e anteriore venga sostituito secondo il programma di manutenzione. (La vostra officina autorizzata KTM sarà lieta di potervi aiutare.)



## Nota

**Pericolo di inquinamento ambientale** I rifiuti inquinanti provocano danni all'ambiente.

- Smaltire oli, grassi, filtri, carburanti, detergenti, liquidi freni, ecc. correttamente e secondo le disposizioni vigenti.



## Info

Non utilizzare mai il liquido freni DOT 5. È a base di olio silconico ed è di colore porpora. Le guarnizioni e i tubi dei freni non sono progettati per il liquido freni DOT 5.

Il liquido freni non deve venire a contatto con parti verniciate, in quanto corrode la vernice.

Utilizzare solo liquido freni nuovo, prelevato da un recipiente chiuso ermeticamente.

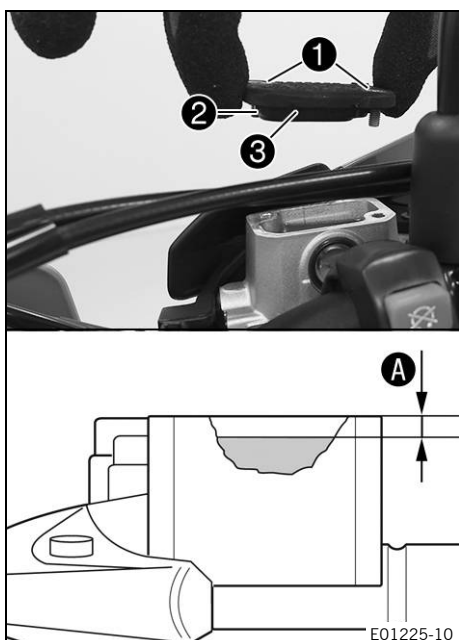

## Operazione preliminare

- Controllare le pastiglie del freno della ruota anteriore. (Pag. 104)

## Operazione principale

- Portare in posizione orizzontale il serbatoio di compensazione del liquido freni montato sul manubrio.
- Rimuovere le viti ①.
- Rimuovere il coperchio ② con la membrana ③.
- Rabboccare il liquido freni fino alla misura A.

### Nota

Misura A (livello del liquido freni sotto il bordo superiore del serbatoio)	5 mm
---	------

Liquido freni DOT 4 / DOT 5.1 (Pag. 174)
--

- Posizionare il coperchio con la membrana. Montare e serrare le viti.



## Info

Sciacquare subito con acqua il liquido freni colato fuori o traboccato.

## 13.7 Controllo delle pastiglie del freno della ruota anteriore



## Avvertenza

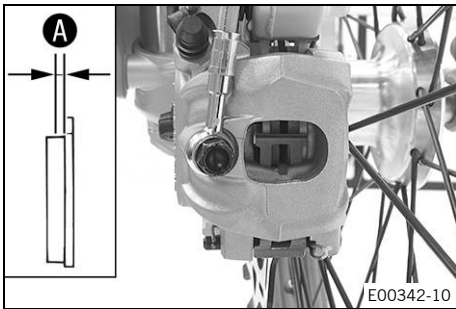

**Rischio di incidente** Le pastiglie del freno usurate riducono l'effetto frenante.

- Assicurarsi che le pastiglie del freno usurate vengano sostituite immediatamente. (La vostra officina autorizzata KTM sarà lieta di potervi aiutare.)



- Controllare lo spessore minimo **A** delle pastiglie del freno.

Spessore minimo <b>A</b>	$\geq 1 \text{ mm}$
--------------------------	---------------------

- » Se non è presente lo spessore minimo:
  - Sostituire le pastiglie del freno della ruota anteriore.  (📖 Pag. 105)
- Controllare che le pastiglie del freno non siano danneggiate e non presentino delle incrinature.
  - » In presenza di danni o incrinature:
    - Sostituire le pastiglie del freno della ruota anteriore.  (📖 Pag. 105)



### 13.8 Sostituzione delle pastiglie del freno della ruota anteriore



#### Avvertenza

**Rischio di incidenti** Se non sottoposto a una corretta manutenzione l'impianto frenante può non funzionare correttamente.

- Accertarsi che gli interventi di manutenzione e le riparazioni siano eseguiti a regola d'arte. (La vostra officina autorizzata KTM sarà lieta di potervi aiutare.)



#### Avvertenza

**Irritazioni cutanee** Il liquido freni provoca irritazioni cutanee.

- Conservare il liquido freni lontano dalla portata dei bambini.
- Indossare indumenti protettivi adatti e un paio di occhiali di protezione.
- Evitare che il liquido freni entri in contatto con la pelle, gli occhi o i vestiti.
- In caso di ingestione di liquido freni, contattare subito un medico.
- In caso di contatto con la pelle, risciacquare la parte interessata con molta acqua.
- Sciacquare immediatamente a fondo gli occhi con acqua e rivolgersi a un medico nel caso in cui del liquido freni sia entrato negli occhi.
- Cambiarsi i vestiti se sopra vi è finito del liquido freni.



#### Avvertenza

**Rischio di incidente** Il liquido freni vecchio riduce l'effetto frenante.

- Assicurarsi che il liquido del freno ruota posteriore e anteriore venga sostituito secondo il programma di manutenzione. (La vostra officina autorizzata KTM sarà lieta di potervi aiutare.)



#### Avvertenza

**Rischio di incidente** Olio e grasso sui dischi del freno riducono l'effetto frenante.

- Assicurarsi che i dischi del freno siano sempre privi di olio e grasso.
- Eventualmente, pulire i dischi del freno con del pulitore per freni.



#### Avvertenza

**Rischio di incidente** Pastiglie del freno non omologate riducono l'effetto frenante.

Non tutte le pastiglie del freno sono testate e omologate per le motociclette KTM. La struttura e il coefficiente di attrito delle pastiglie del freno, e quindi anche la potenza frenante, possono presentare notevoli differenze rispetto alle pastiglie del freno originali.

Se si utilizzano pastiglie freno diverse da quelle equipaggiate di serie, non è garantito che abbiano le stesse caratteristiche delle originali. In questo caso, il veicolo non corrisponde più allo stato di consegna e la garanzia del produttore decade.

- Utilizzare esclusivamente pastiglie del freno approvate e consigliate da KTM.



## Nota

**Pericolo di inquinamento ambientale** I rifiuti inquinanti provocano danni all'ambiente.

- Smaltire oli, grassi, filtri, carburanti, detergenti, liquidi freni, ecc. correttamente e secondo le disposizioni vigenti.



## Info

Non utilizzare mai il liquido freni DOT 5. È a base di olio silconico ed è di colore porpora. Le guarnizioni e i tubi dei freni non sono progettati per il liquido freni DOT 5.

Il liquido freni non deve venire a contatto con parti verniciate, in quanto corrode la vernice.

Utilizzare solo liquido freni nuovo, prelevato da un recipiente chiuso ermeticamente.

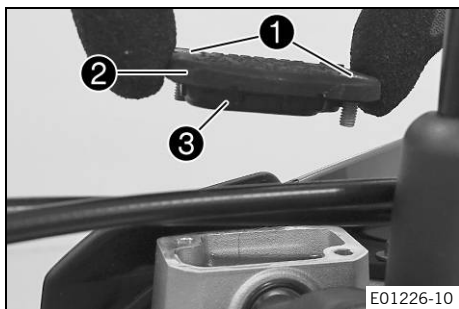

E01226-10

- Portare in posizione orizzontale la vaschetta del liquido del freno montata sul manubrio.
- Rimuovere le viti **1**.
- Rimuovere il coperchio **2** con la membrana **3**.
- Per retrarre i pistoncini freno, con la mano premere la pinza del freno verso il disco del freno e assicurarsi che il liquido freni non trabocchi dal serbatoio di compensazione; se necessario aspirarlo.



## Info

Nel retrarre i pistoncini del freno, accertarsi che la pinza del freno non venga spinta contro i raggi.

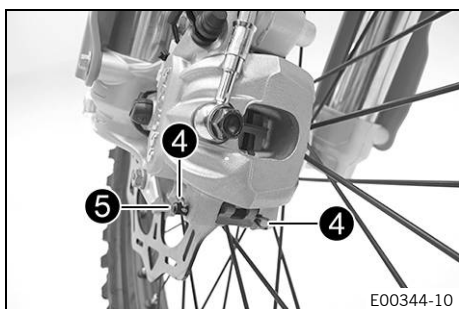

E00344-10

- Rimuovere la copiglia elastica **4**, estrarre il perno **5** e rimuovere le pastiglie del freno.
- Pulire la pinza del freno e il rispettivo supporto.

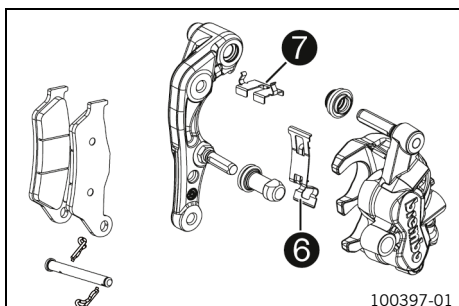

100397-01

- Controllare che il lamierino elastico **6** nella pinza del freno e la piastra di scorrimento della pastiglia del freno **7** nel supporto pinza siano correttamente in sede.

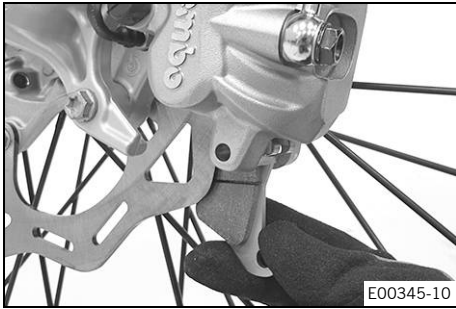

- Inserire pastiglie del freno nuove, il perno e montare le copiglie elastiche.



### Info

Le pastiglie del freno vanno sostituite sempre in gruppo.

- Azionare più volte la leva del freno anteriore fino a portare le pastiglie a contatto con il disco del freno e ripristinare un punto di pressione.

- Correggere il livello del liquido freni, portandolo fino alla misura **A**.

Nota

Misura <b>A</b> (livello del liquido freni sotto il bordo superiore del serbatoio)	5 mm
--	------

Liquido freni DOT 4 / DOT 5.1 (📖 Pag. 174)

- Posizionare il coperchio con la membrana. Montare e serrare le viti.



### Info

Sciacquare subito con acqua il liquido freni colato fuori o traboccato.

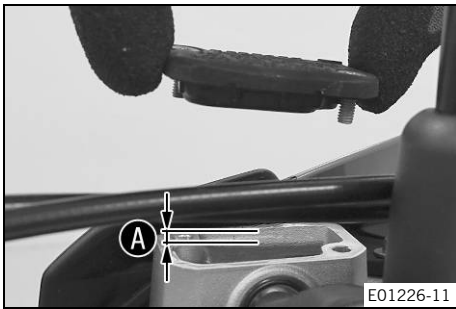

## 13.9 Controllo della corsa a vuoto sul pedale del freno



### Avvertenza

**Rischio di incidente** In caso di surriscaldamento l'impianto frenante si blocca.

In assenza di corsa a vuoto sul pedale del freno, all'interno dell'impianto frenante si accumula pressione sul freno ruota posteriore.

- Regolare la corsa a vuoto del pedale del freno secondo le indicazioni.

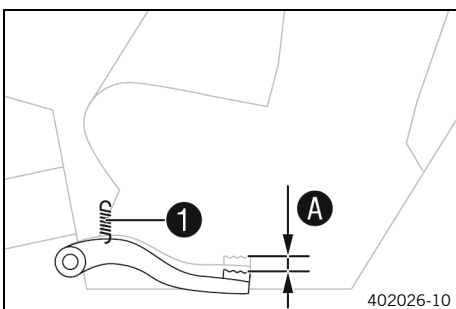

- Sganciare la molla **1**.
- Muovere su e giù il pedale del freno, tra l'arresto di finecorsa e il punto di lavoro sul pistoncino pompa freno posteriore, quindi controllare la corsa a vuoto **A**.

Nota

Corsa a vuoto sul pedale del freno	3 ... 5 mm
------------------------------------	------------

» Se la corsa a vuoto non corrisponde al valore prescritto:

- Regolare la posizione a riposo del pedale del freno. 🛠️ (📖 Pag. 108)

- Agganciare la molla **1**.

## 13.10 Regolazione della posizione a riposo del pedale del freno



### Avvertenza

**Rischio di incidente** In caso di surriscaldamento l'impianto frenante si blocca.

In assenza di corsa a vuoto sul pedale del freno, all'interno dell'impianto frenante si accumula pressione sul freno ruota posteriore.

- Regolare la corsa a vuoto del pedale del freno secondo le indicazioni.

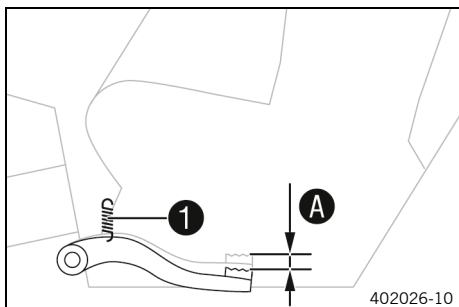

- Sganciare la molla ①.

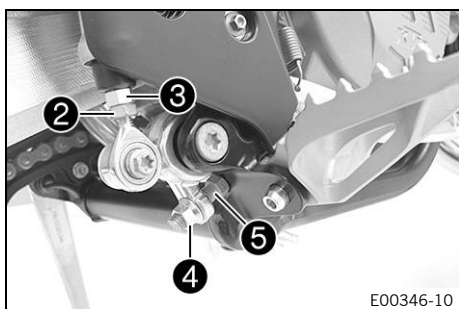

- Svitare il dado ② e ruotarlo all'indietro con l'asta di spinta ③ fino a raggiungere la corsa a vuoto massima.
- Per adeguare la posizione a riposo del pedale del freno, allentare il dado ④ e girare correttamente la vite ⑤.



### Info

Il campo di regolazione è limitato.

- Ruotare l'asta di spinta ③ fin quando la corsa a vuoto non corrisponde al valore A. Se necessario, adattare la posizione a riposo del pedale del freno.

Nota

Corsa a vuoto sul pedale del freno	3 ... 5 mm
------------------------------------	------------

- Tenere ferma la vite ⑤ e serrare il dado ④.

Nota

Dado battuta pedale del freno	M8	20 Nm
-------------------------------	----	-------

- Tenere ferma l'asta di spinta ③ e serrare il dado ②.

Nota

Dadi restanti telaio	M6	10 Nm
----------------------	----	-------

- Agganciare la molla ①.

### 13.11 Controllo del livello del fluido freni della ruota posteriore



#### Avvertenza

**Rischio di incidente** Se il livello del liquido freni è insufficiente, l'impianto frenante può non funzionare correttamente.

Se il livello del liquido freni scende al di sotto della tacca di riferimento o del valore indicato, l'impianto frenante non tiene più o le pastiglie del freno sono usurate.

- Controllare l'impianto frenante e non riutilizzare il veicolo fintanto che il problema non è stato risolto. (La vostra officina autorizzata KTM sarà lieta di potervi aiutare.)



#### Avvertenza

**Rischio di incidente** Il liquido freni vecchio riduce l'effetto frenante.

- Assicurarsi che il liquido del freno ruota posteriore e anteriore venga sostituito secondo il programma di manutenzione. (La vostra officina autorizzata KTM sarà lieta di potervi aiutare.)

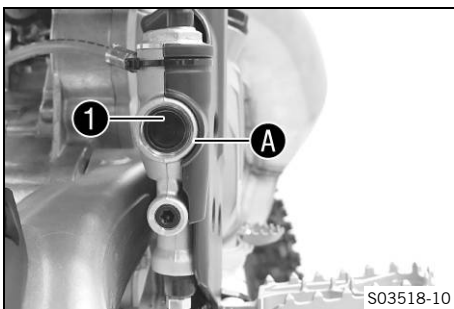

- Mettere il veicolo in posizione verticale.
- Controllare il livello del fluido freni dal vetro spia ①.
  - » Se il livello dell'olio è sceso sotto il riferimento A del vetro spia:
    - Rabboccare il liquido freni della ruota posteriore. ↗ (Pag. 109)



### 13.12 Rabbocco del liquido freni della ruota posteriore ↗



#### Avvertenza

**Rischio di incidente** Se il livello del liquido freni è insufficiente, l'impianto frenante può non funzionare correttamente.

Se il livello del liquido freni scende al di sotto della tacca di riferimento o del valore indicato, l'impianto frenante non tiene più o le pastiglie del freno sono usurate.

- Controllare l'impianto frenante e non riutilizzare il veicolo fintanto che il problema non è stato risolto. (La vostra officina autorizzata KTM sarà lieta di potervi aiutare.)



#### Avvertenza

**Irritazioni cutanee** Il liquido freni provoca irritazioni cutanee.

- Conservare il liquido freni lontano dalla portata dei bambini.
- Indossare indumenti protettivi adatti e un paio di occhiali di protezione.
- Evitare che il liquido freni entri in contatto con la pelle, gli occhi o i vestiti.
- In caso di ingestione di liquido freni, contattare subito un medico.
- In caso di contatto con la pelle, risciacquare la parte interessata con molta acqua.
- Sciacquare immediatamente a fondo gli occhi con acqua e rivolgersi a un medico nel caso in cui del liquido freni sia entrato negli occhi.
- Cambiarsi i vestiti se sopra vi è finito del liquido freni.



#### Avvertenza

**Rischio di incidente** Il liquido freni vecchio riduce l'effetto frenante.

- Assicurarsi che il liquido del freno ruota posteriore e anteriore venga sostituito secondo il programma di manutenzione. (La vostra officina autorizzata KTM sarà lieta di potervi aiutare.)



## Nota

**Pericolo di inquinamento ambientale** I rifiuti inquinanti provocano danni all'ambiente.

- Smaltire oli, grassi, filtri, carburanti, detergenti, liquidi freni, ecc. correttamente e secondo le disposizioni vigenti.



## Info

Non utilizzare mai il liquido freni DOT 5. È a base di olio silconico ed è di colore porpora. Le guarnizioni e i tubi dei freni non sono progettati per il liquido freni DOT 5.

Il liquido freni non deve venire a contatto con parti verniciate, in quanto corrode la vernice.

Utilizzare solo liquido freni nuovo, prelevato da un recipiente chiuso ermeticamente.

## Operazione preliminare

- Controllare le pastiglie del freno della ruota posteriore. (📖 Pag. 110)

## Operazione principale

- Mettere il veicolo in posizione verticale.
- Rimuovere il coperchio a vite ❶ con la membrana ❷ e l'O-ring.
- Riempire il liquido freni fino alla marcatura A.

Liquido freni DOT 4 / DOT 5.1 (📖 Pag. 174)
--

- Montare e serrare il coperchio a vite con la membrana e l'O-ring.

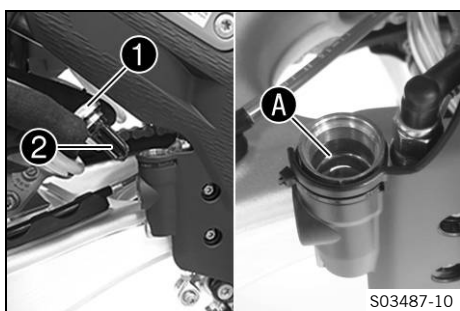

## Info

Sciacquare subito con acqua il liquido freni colato fuori o traboccato.

## 13.13 Controllo delle pastiglie del freno della ruota posteriore



## Avvertenza

**Rischio di incidente** Le pastiglie del freno usurate riducono l'effetto frenante.

- Assicurarsi che le pastiglie del freno usurate vengano sostituite immediatamente. (La vostra officina autorizzata KTM sarà lieta di potervi aiutare.)

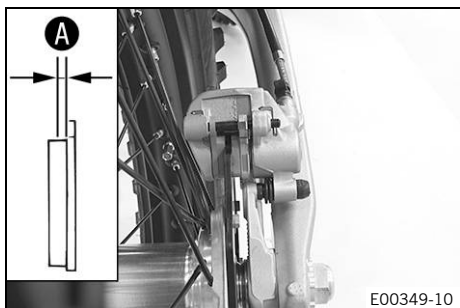

- Controllare lo spessore minimo A delle pastiglie del freno.

Spessore minimo A	≥ 1 mm
-------------------	--------

- » Se non è presente lo spessore minimo:
  - Sostituire le pastiglie del freno della ruota posteriore. 🛠️ (📖 Pag. 111)
- Controllare che le pastiglie del freno non siano danneggiate e non presentino delle incrinature.
  - » In presenza di danni o incrinature:
    - Sostituire le pastiglie del freno della ruota posteriore. 🛠️ (📖 Pag. 111)



13.14 Sostituzione delle pastiglie del freno della ruota posteriore ↻



**Avvertenza**

**Rischio di incidenti** Se non sottoposto a una corretta manutenzione l'impianto frenante può non funzionare correttamente.

- Accertarsi che gli interventi di manutenzione e le riparazioni siano eseguiti a regola d'arte. (La vostra officina autorizzata KTM sarà lieta di potervi aiutare.)



**Avvertenza**

**Irritazioni cutanee** Il liquido freni provoca irritazioni cutanee.

- Conservare il liquido freni lontano dalla portata dei bambini.
- Indossare indumenti protettivi adatti e un paio di occhiali di protezione.
- Evitare che il liquido freni entri in contatto con la pelle, gli occhi o i vestiti.
- In caso di ingestione di liquido freni, contattare subito un medico.
- In caso di contatto con la pelle, risciacquare la parte interessata con molta acqua.
- Sciacquare immediatamente a fondo gli occhi con acqua e rivolgersi a un medico nel caso in cui del liquido freni sia entrato negli occhi.
- Cambiarsi i vestiti se sopra vi è finito del liquido freni.



**Avvertenza**

**Rischio di incidente** Il liquido freni vecchio riduce l'effetto frenante.

- Assicurarsi che il liquido del freno ruota posteriore e anteriore venga sostituito secondo il programma di manutenzione. (La vostra officina autorizzata KTM sarà lieta di potervi aiutare.)



**Avvertenza**

**Rischio di incidente** Pastiglie del freno non omologate riducono l'effetto frenante.

Non tutte le pastiglie del freno sono testate e omologate per le motociclette KTM. La struttura e il coefficiente di attrito delle pastiglie del freno, e quindi anche la potenza frenante, possono presentare notevoli differenze rispetto alle pastiglie del freno originali.

Se si utilizzano pastiglie freno diverse da quelle equipaggiate di serie, non è garantito che abbiano le stesse caratteristiche delle originali. In questo caso, il veicolo non corrisponde più allo stato di consegna e la garanzia del produttore decade.

- Utilizzare esclusivamente pastiglie del freno approvate e consigliate da KTM.



**Nota**

**Pericolo di inquinamento ambientale** I rifiuti inquinanti provocano danni all'ambiente.

- Smaltire oli, grassi, filtri, carburanti, detersivi, liquidi freni, ecc. correttamente e secondo le disposizioni vigenti.



**Info**

Non utilizzare mai il liquido freni DOT 5. È a base di olio silconico ed è di colore porpora. Le guarnizioni e i tubi dei freni non sono progettati per il liquido freni DOT 5.

Il liquido freni non deve venire a contatto con parti verniciate, in quanto corrode la vernice.

Utilizzare solo liquido freni nuovo, prelevato da un recipiente chiuso ermeticamente.

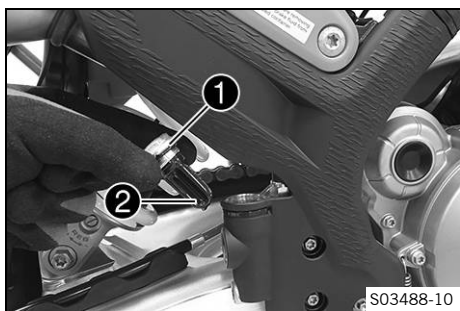

S03488-10

- Mettere il veicolo in posizione verticale.
- Rimuovere il coperchio a vite **1** con la membrana **2** e l'O-ring.
- Spingere indietro il pistoncino del freno nella posizione a riposo e assicurarsi che il liquido freni non trabocchi dalla vaschetta; se necessario, aspirarlo.

**i Info**

Nel retrainare il pistoncino del freno, accertarsi che la pinza del freno non venga spinta contro i raggi.

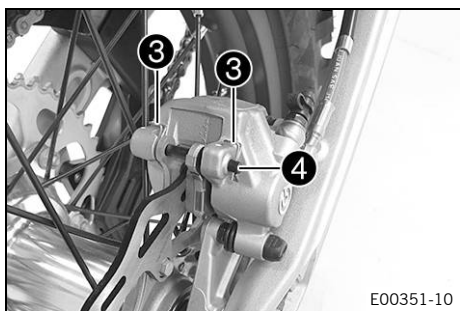

E00351-10

- Rimuovere la copiglia elastica **3**, estrarre il perno **4** e rimuovere le pastiglie del freno.
- Pulire la pinza del freno e il rispettivo supporto.

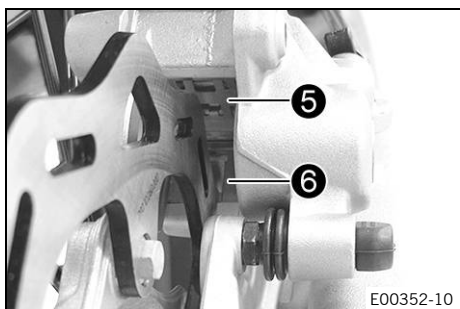

E00352-10

- Controllare che il lamierino elastico **5** nella pinza del freno e la piastra di scorrimento della pastiglia del freno **6** nel supporto pinza siano correttamente in sede.

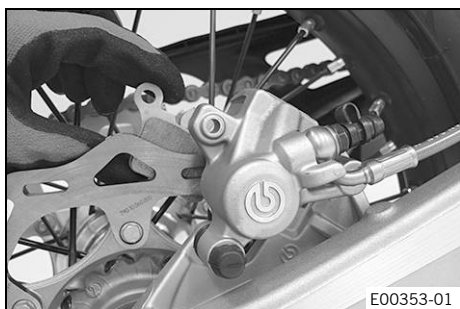

E00353-01

- Inserire pastiglie del freno nuove, il perno e montare le copiglie elastiche.

**i Info**

Le pastiglie del freno vanno sostituite sempre in gruppo.

- Azionare più volte il pedale del freno, fino a portare le pastiglie del freno a contatto con il disco del freno e ripristinare un punto di pressione.

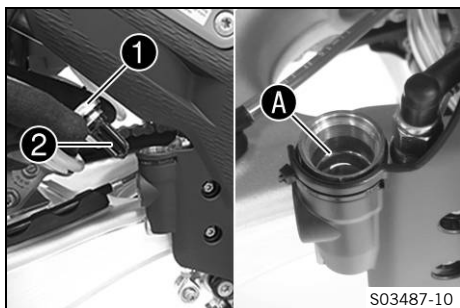

S03487-10

- Correggere il livello del liquido freni fino alla marcatura **A**.

Liquido freni DOT 4 / DOT 5.1 (📖 Pag. 174)

- Montare il coperchio a vite **1** con la membrana **2** e l'O-ring.

**i Info**

Sciquare subito con acqua il liquido freni colato fuori o traboccato.

14.1 Smontaggio della ruota anteriore

**Operazione preliminare**

- Sollevare la motocicletta con il cavalletto alzamoto. (📖 Pag. 68)



**Operazione principale**

- Per retrainare i pistoncini del freno, premere con la mano la pinza del freno verso il disco del freno.

**i Info**  
 Nel retrainare i pistoncini del freno, accertarsi che la pinza del freno non venga spinta contro i raggi.

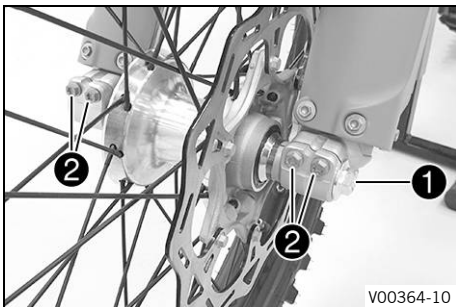

- Allentare la vite **1** di alcuni giri.
- Svitare le viti **2**.
- Per spingere il perno ruota fuori dal mozzo del perno ruota anteriore, premere sulla vite **1**.
- Rimuovere la vite **1**.

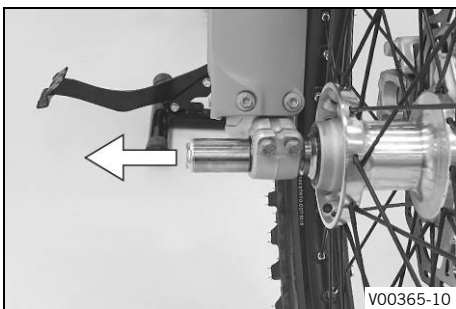

**⚠ Avvertenza**  
**Rischio di incidenti** I dischi del freno danneggiati riducono l'effetto frenante.  
 - Posizionare sempre la ruota in modo che il disco del freno non venga danneggiato.

- Tenere ferma la ruota anteriore e rimuovere il perno ruota. Estrarre la ruota anteriore dalla forcella.

**i Info**  
 Non azionare la leva del freno anteriore con la ruota anteriore smontata.

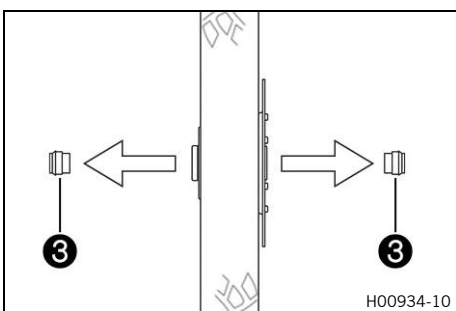

**(tutti i modelli standard e SIX DAYS)**

- Rimuovere le bussole distanziali **3**.

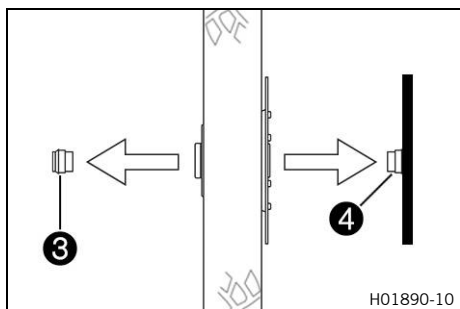

(tutti i modelli ERZBERGRODEO)

- Rimuovere la bussola distanziale ③ e la protezione del disco del freno ④.

## 14.2 Montaggio della ruota anteriore



### Avvertenza

**Rischio di incidente** Olio e grasso sui dischi del freno riducono l'effetto frenante.

- Assicurarsi che i dischi del freno siano sempre privi di olio e grasso.
- Eventualmente, pulire i dischi del freno con del pulitore per freni.

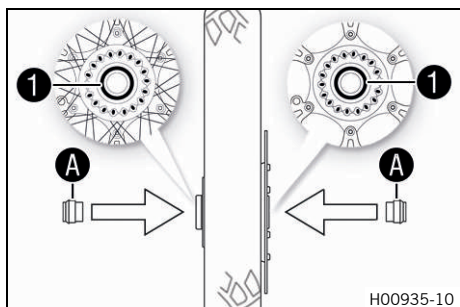

(tutti i modelli standard e SIX DAYS)

- Controllare che il cuscinetto della ruota non sia danneggiato o usurato.
  - » Se il cuscinetto della ruota è danneggiato e/o usurato:
    - Sostituire il cuscinetto della ruota anteriore.
- Pulire e ingrassare i paraolio radiali ① e le superfici di scorrimento A delle bussole distanziali.

Grasso a lunga durata (Pag. 176)

- Inserire le bussole distanziali.
- Pulire e ingrassare leggermente il perno ruota.

Grasso a lunga durata (Pag. 176)

- Sollevare la ruota anteriore nella forcella, posizionarla e inserire il perno ruota.
  - ✓ Le pastiglie del freno sono posizionate correttamente.

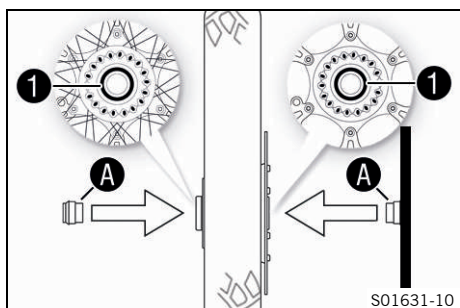

(tutti i modelli ERZBERGRODEO)

- Controllare che il cuscinetto della ruota non sia danneggiato o usurato.
  - » Se il cuscinetto della ruota è danneggiato o usurato:
    - Sostituire il cuscinetto della ruota anteriore.
- Pulire e ingrassare i paraolio radiali ① e le superfici di scorrimento A delle bussole distanziali.

Grasso a lunga durata (Pag. 176)

- Montare la bussola distanziale e la protezione del disco del freno.

- Pulire e ingrassare leggermente il perno ruota.

Grasso a lunga durata (Pag. 176)

- Posizionare la ruota anteriore e inserire il perno ruota.

- ✓ Le pastiglie del freno sono posizionate correttamente.

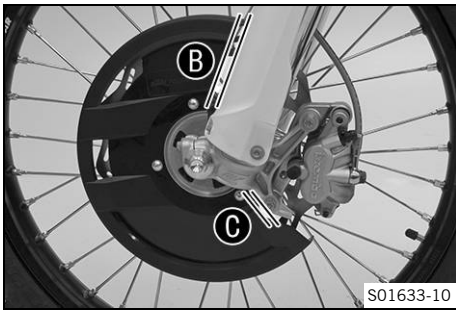

- Allineare la protezione del disco del freno in modo tale che le distanze **B** e **C** siano identiche.

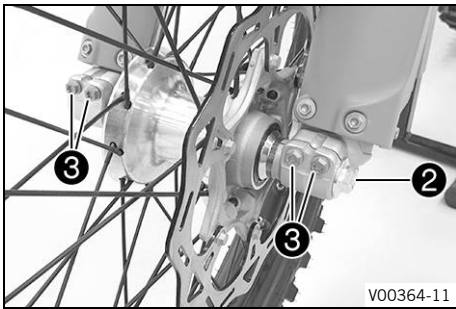

- Montare e serrare la vite **2**.

Nota

Vite perno ruota anteriore	M20x1,5	35 Nm
----------------------------	---------	-------

- Azionare più volte la leva del freno anteriore fino a portare le pastiglie del freno a contatto con il disco del freno.
- Rimuovere la motocicletta dal cavalletto alzamato. (📖 Pag. 68)
- Azionare il freno della ruota anteriore e affondare alcune volte con forza la forcella.
  - ✓ I gambali della forcella si allineano.
- Serrare le viti **3**.

Nota

Vite mozzo perno ruota anteriore	M8	15 Nm
----------------------------------	----	-------

## 14.3 Smontaggio della ruota posteriore ↩

### Operazione preliminare

- Sollevare la motocicletta con il cavalletto alzamato. (📖 Pag. 68)

### Operazione principale

- Per retrainare il pistoncino del freno, premere con la mano la pinza del freno verso il disco del freno.

**i Info**  
Nel retrainare il pistoncino del freno, accertarsi che la pinza del freno non venga spinta contro i raggi.

- Rimuovere il dado **1**.
- Rimuovere il tendicatena **2**. Estrarre il perno ruota **3** solo della misura necessaria per poter spostare in avanti la ruota posteriore.
- Spingere la ruota posteriore in avanti il più possibile. Estrarre la catena dalla corona dentata.

**i Info**  
Coprire i componenti per evitare di danneggiarli.

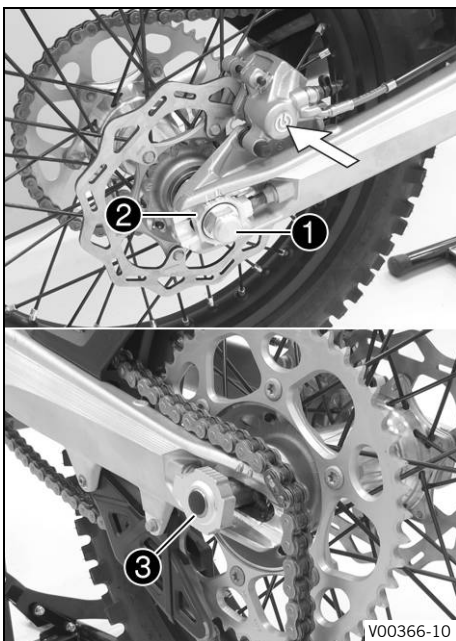



## Avvertenza

**Rischio di incidenti** I dischi del freno danneggiati riducono l'effetto frenante.

- Posizionare sempre la ruota in modo che il disco del freno non venga danneggiato.

- Tenere ferma la ruota posteriore e rimuovere il perno ruota. Estrarre la ruota posteriore dal forcellone.



## Info

Non azionare il pedale del freno con la ruota posteriore smontata.

- Rimuovere le bussole distanziali ④.

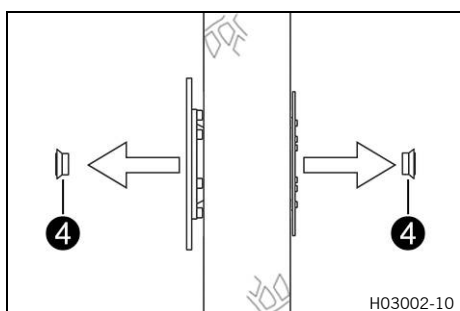

## 14.4 Montaggio della ruota posteriore ↩



## Avvertenza

**Rischio di incidente** Olio e grasso sui dischi del freno riducono l'effetto frenante.

- Assicurarsi che i dischi del freno siano sempre privi di olio e grasso.
- Eventualmente, pulire i dischi del freno con del pulitore per freni.

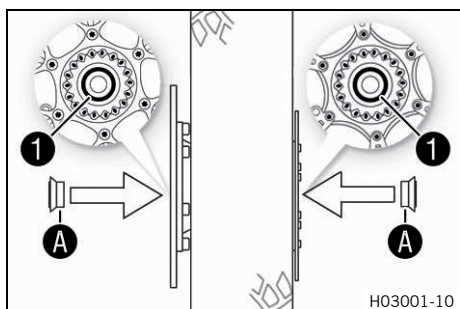

## Operazione principale

- Controllare che il cuscinetto della ruota non sia danneggiato o usurato.
  - » Se il cuscinetto della ruota è danneggiato o usurato:
    - Sostituire il cuscinetto della ruota posteriore. ↩
- Pulire e ingrassare i paraolio radiali ① e le superfici di scorrimento A delle bussole distanziali.

Grasso a lunga durata (📖 Pag. 176)

- Inserire le bussole distanziali.
- Pulire e ingrassare leggermente il perno ruota.

Grasso a lunga durata (📖 Pag. 176)

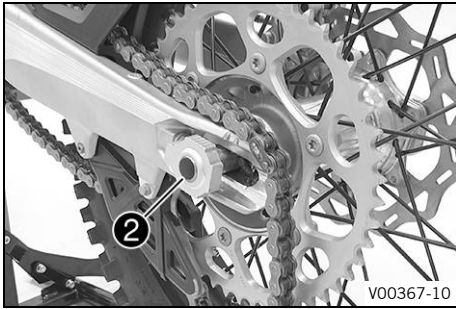

- Posizionare la ruota posteriore e inserire il perno ruota ②.
- Posare la catena.
- ✓ Le pastiglie del freno sono posizionate correttamente.



- Posizionare il tendicatena ③. Montare il dado ④, senza però serrarlo.
- Accertarsi che i tendicatena ③ siano a contatto con le viti di regolazione ⑤.
- Controllare la tensione della catena. (📖 Pag. 92)
- Serrare il dado ④.

Nota

Dado perno ruota posteriore	M20x1,5	80 Nm
-----------------------------	---------	-------

**i Info**  
L'ampio campo di regolazione dei tendicatena (32 mm) consente di adottare diversi rapporti di trasmissione finale mantenendo invariata la lunghezza della catena. I tendicatena ③ possono essere fatti ruotare di 180°.

- Azionare più volte il pedale del freno, fino a portare le pastiglie del freno a contatto con il disco freno e ripristinare un punto di pressione.

**Operazione conclusiva**

- Rimuovere la motocicletta dal cavalletto alzamoto. (📖 Pag. 68)

**14.5 Controllo dello stato dei pneumatici**

**i Info**  
Montare esclusivamente pneumatici omologati e/o consigliati da KTM. Altri pneumatici possono incidere negativamente sul comportamento di marcia. Il tipo, lo stato e la pressione dei pneumatici influiscono sul comportamento di marcia della motocicletta. I pneumatici consumati pregiudicano il comportamento di marcia, in particolare su fondo bagnato.

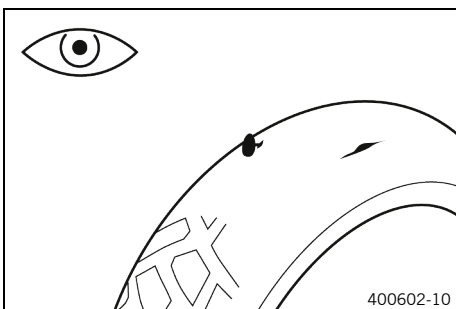

- Controllare che il pneumatico anteriore e quello posteriore non presentino incisioni, inclusioni di oggetti e altri danni.
  - » Se il pneumatico presenta incisioni, inclusioni di oggetti e altri danni:
    - Sostituire il pneumatico. 🛠️
- Controllare la profondità del battistrada.

**i Info**  
Rispettare la profondità minima del battistrada in vigore nel proprio Paese.

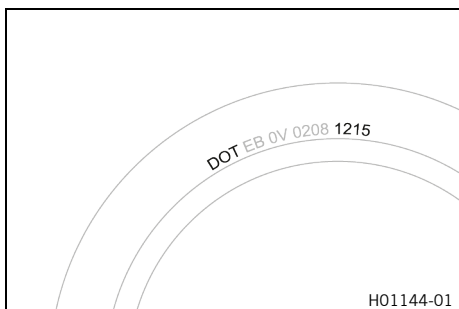

Profondità minima del battistrada	≥ 2 mm
-----------------------------------	--------

- » Se il battistrada non presenta la profondità minima:
  - Sostituire il pneumatico. 🛠️
- Controllare l'età dei pneumatici.

**i Info**  
 Di solito la data di produzione è riportata sui pneumatici ed è rappresentata dalle ultime quattro cifre del codice **DOT**. Le prime due cifre si riferiscono alla settimana di produzione, le ultime due all'anno di produzione.  
 KTM consiglia di sostituire i pneumatici, indipendentemente dall'usura effettiva, al più tardi ogni 5 anni.

- » Se il pneumatico ha più di 5 anni:
  - Sostituire il pneumatico. 🛠️

## 14.6 Controllo della pressione pneumatici

**i Info**  
 Una pressione insufficiente provoca un'usura anomala e il surriscaldamento del pneumatico. La corretta pressione del pneumatico garantisce un comfort di guida ottimale e la massima durata del pneumatico.

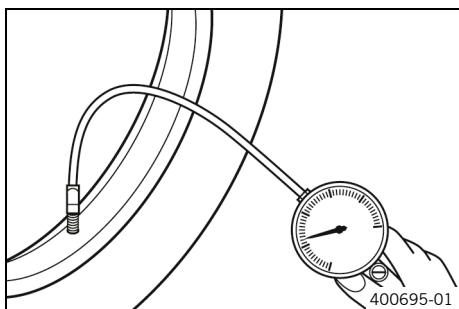

- Rimuovere la protezione.
- Controllare la pressione a pneumatici freddi.

Pressione pneumatici su strada (tutti i modelli EXC)	
Anteriore	2,0 bar
posteriore	2,0 bar

Pressione dei pneumatici fuoristrada	
Anteriore	1,0 bar
Posteriore	1,0 bar

- » Se la pressione del pneumatico non corrisponde al valore prescritto:
  - Correggere la pressione del pneumatico.
- Montare la protezione.

## 14.7 Controllo della tensione dei raggi

**⚠️ Avvertenza**  
**Rischio di incidente** Raggi tesi in modo errato compromettono il comportamento di marcia con conseguenti danni indiretti.  
 Se i raggi sono troppo tesi, il sovraccarico ne provoca la rottura. Se i raggi sono troppo laschi, la ruota può deformarsi (eccentricità e acircularità). Di conseguenza si allentano altri raggi.

- Controllare regolarmente la tensione dei raggi, soprattutto se il veicolo è nuovo. (La vostra officina autorizzata KTM sarà lieta di potervi aiutare.)



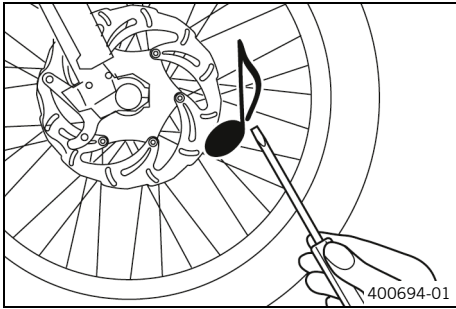

- Colpire brevemente con la lama di un cacciavite ciascun raggio.



### Info

La frequenza del suono dipende dalla lunghezza e dal diametro dei raggi.

Se su raggi di identica lunghezza e spessore si ottengono toni diversi, ciò è indice di una messa in tensione non uniforme.

Deve risultarne un suono chiaro.

» Se la tensione dei raggi non è uniforme:

- Correggere la tensione dei raggi. 🛠️

- Controllare la coppia di serraggio dei raggi.

Nota

Nipplo raggi ruota anteriore	M4,5	6 Nm
Nipplo raggi ruota posteriore	M4,5	6 Nm

Kit chiave dinamometrica (58429094000)



## 15.1 Smontaggio della batteria da 12 V ↻



### Nota

**Pericolo di inquinamento ambientale** Le batterie da 12 V contengono sostanze nocive per l'ambiente.

- Non smaltire le batterie da 12 V nei rifiuti domestici.
- Consegnare le batterie da 12 V presso un centro di raccolta per batterie esauste.



### Nota

**Pericolo di inquinamento ambientale** I rifiuti inquinanti provocano danni all'ambiente.

- Smaltire oli, grassi, filtri, carburanti, detersivi, liquidi freni, ecc. correttamente e secondo le disposizioni vigenti.

### Operazione preliminare

- Rimuovere la sella. (📖 Pag. 82)

### Operazione principale

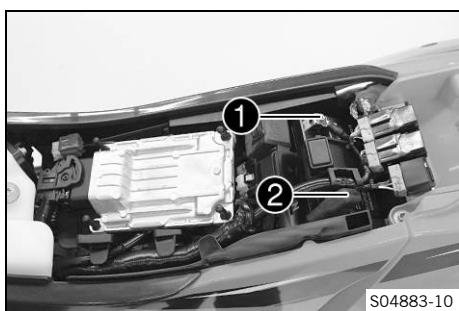

### Avvertenza

**Pericolo di lesioni** Le batterie da 12 V contengono sostanze nocive.

- Conservare le batterie da 12 V fuori dalla portata dei bambini.
- Tenere lontano dalle batterie da 12 V scintille e fiamme libere.
- Eseguire la ricarica delle batterie da 12 V solo in ambienti ben ventilati.
- Quando si mettono in ricarica le batterie da 12 V, tenersi a una distanza minima da eventuali materiali infiammabili.

Distanza minima 1 m

- Non ricaricare batterie da 12 V completamente scariche la cui tensione sia già al di sotto del valore minimo.

Tensione minima prima di iniziare la ricarica 9 V

- Smaltire le batterie da 12 V, la cui tensione è scesa al di sotto del valore minimo, nel rispetto delle normative in vigore.

- Staccare il cavo negativo **1** dalla batteria da 12 V.
- Tirare indietro il cappuccio del polo positivo **2** e staccare il cavo positivo dalla batteria da 12 V.
- Rimuovere la centralina dell'iniezione elettronica **3** dai perni di gomma **4** tirandola verso l'alto e agganciarla di lato.

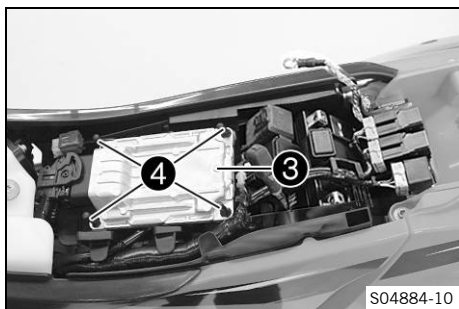

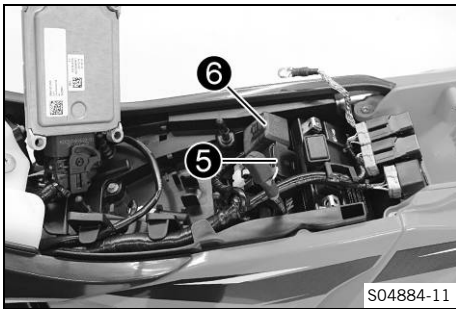

- Rimuovere il relè di avviamento **5** e la scatola portafusibili **6** dallo scomparto batteria e appenderli di lato.

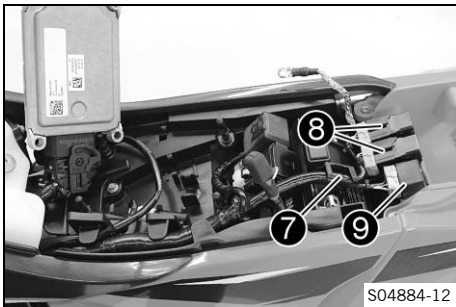

- Sganciare il cablaggio **7**, scollegare i relè **8** e il connettore **9** e appenderli di lato.

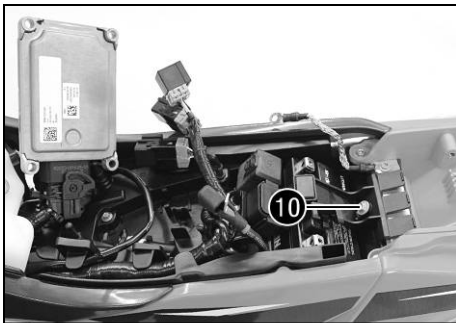

- Rimuovere la vite **10** e sganciare lo scomparto batteria.
- Rimuovere la batteria da 12 V tirandola verso l'alto.



## 15.2 Montaggio della batteria da 12 V

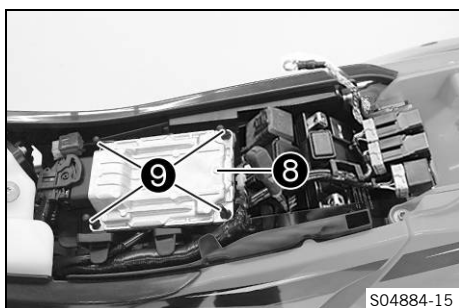
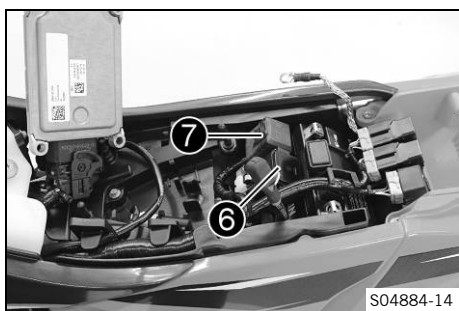
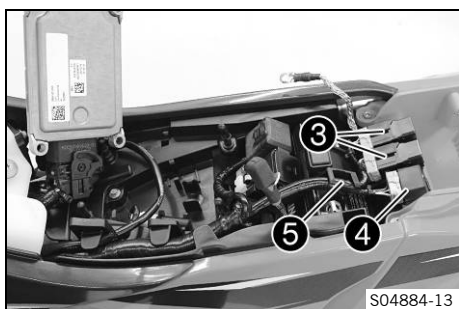
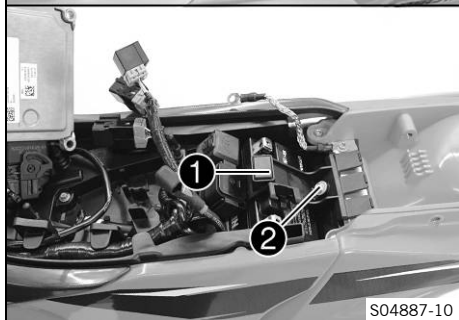

### Operazione principale

- Inserire la batteria da 12 V nel suo scomparto con i poli rivolti in avanti e fissarla con la staffa di ritegno **1**.

Batteria da 12 V (HJTZ5S-FP-C) (Pag. 169)

- Montare e serrare la vite **2**.

Nota

Viti restanti telaio	M6	10 Nm
----------------------	----	-------

- Posizionare i relè **3** e il connettore **4** dallo scomparto batteria e agganciare il cablaggio **5**.

- Collegare il relè di avviamento **6** e la scatola portafusibili **7** dallo scomparto batteria.

- Fissare la centralina dell'iniezione elettronica **8** con i perni in gomma **9**.

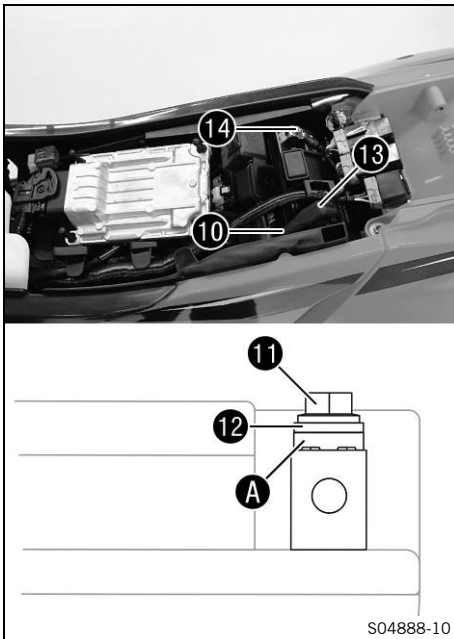

- Collegare il cavo positivo 10 alla batteria da 12 V.

Nota

Vite polo della batteria	M5	2,5 Nm
--------------------------	----	--------

**i Info**

Montare la rondella di contatto A sotto la vite 11 e il capocorda 12 con le graffe rivolte verso il polo della batteria.

- Spingere il cappuccio del polo positivo 13 sopra il polo positivo.
- Collegare il cavo negativo 14 alla batteria da 12 V.

Nota

Vite polo della batteria	M5	2,5 Nm
--------------------------	----	--------

**Operazione conclusiva**

- Montare la sella. (📖 Pag. 82)



**15.3 Messa in ricarica della batteria da 12 V ↘**



**Avvertenza**

**Pericolo di lesioni** Le batterie da 12 V contengono sostanze nocive.

- Conservare le batterie da 12 V fuori dalla portata dei bambini.
- Tenere lontano dalle batterie da 12 V scintille e fiamme libere.
- Eseguire la ricarica delle batterie da 12 V solo in ambienti ben ventilati.
- Quando si mettono in ricarica le batterie da 12 V, tenersi a una distanza minima da eventuali materiali infiammabili.

Distanza minima 1 m

- Non ricaricare batterie da 12 V completamente scariche la cui tensione sia già al di sotto del valore minimo.

Tensione minima prima di iniziare la ricarica 9 V

- Smaltire le batterie da 12 V, la cui tensione è scesa al di sotto del valore minimo, nel rispetto delle normative in vigore.



**Nota**

**Pericolo di inquinamento ambientale** Le batterie da 12 V contengono sostanze nocive per l'ambiente.

- Non smaltire le batterie da 12 V nei rifiuti domestici.
- Consegnare le batterie da 12 V presso un centro di raccolta per batterie esauste.



**Nota**

**Pericolo di inquinamento ambientale** I rifiuti inquinanti provocano danni all'ambiente.

- Smaltire oli, grassi, filtri, carburanti, detersivi, liquidi freni, ecc. correttamente e secondo le disposizioni vigenti.

## **i** Info

Anche se la batteria da 12 V non viene utilizzata, giorno dopo giorno perde parte della sua carica. Un aspetto importante per la durata utile della batteria da 12 V è dato dallo stato di carica e dal tipo di ricarica.

Le operazioni di ricarica rapida con corrente di carica elevata pregiudicano la durata della batteria.

Se la corrente o la tensione di carica vengono superate, la batteria da 12 V si rovina.

Se durante i tentativi di avviamento la batteria da 12 V si scarica completamente, ricaricarla immediatamente.

Se la batteria da 12 V rimane a lungo scarica, si scarica eccessivamente e va incontro a un processo di perdita di capacità che la rovina.

La batteria da 12 V non richiede manutenzione.



### Operazione preliminare

- Rimuovere la sella. (📖 Pag. 82)
- Smontare la batteria da 12 V. 🛠️ (📖 Pag. 120)

### Operazione principale

- Controllare il voltaggio della batteria.
  - » Voltaggio della batteria: < 9 V
    - Non mettere in ricarica la batteria da 12 V.
    - Sostituire la batteria da 12 V e smaltire quella vecchia secondo le prescrizioni vigenti.
  - » Se il valore corrisponde a quello indicato: Voltaggio della batteria:  $\geq 9$  V
    - Mettere in ricarica la batteria da 12 V.

#### Nota

Non superare i valori relativi a corrente, tensione e durata di carica.

Tensione di carica massima	14,4 V
Corrente di carica massima	3,0 A
Durata di carica massima	24 h
Ricaricare regolarmente la batteria da 12 V anche se non si utilizza la motocicletta	6 mesi

Caricabatterie (79629974000)

Questo caricabatterie verifica che la batteria da 12 V sia in grado di mantenere la tensione. Questo tipo di caricabatterie impedisce inoltre alla batteria da 12 V di sovraccaricarsi. Il tempo di carica può essere maggiore con temperature basse.

Questo caricabatterie è adatto esclusivamente per batterie al litio-ferro-fosfato. Attenersi a quanto indicato nelle istruzioni **KTM Power Parts** allegate.

## **i** Info

Non rimuovere in nessun caso il coperchio ❶.

- Al termine della ricarica, spegnere il caricabatterie e scollarlo dalla batteria da 12 V.

## Operazione conclusiva

- Montare la batteria da 12 V. (📖 Pag. 122)
- Montare la sella. (📖 Pag. 82)



## 15.4 Sostituzione del fusibile principale



### Avvertenza

**Pericolo d'incendio** Fusibili errati sovraccaricano l'impianto elettrico.

- Utilizzare esclusivamente fusibili con l'amperaggio prescritto.
- Non cercare mai di ponticellare o riparare i fusibili.



### Info

Con il fusibile principale tutte le utenze elettriche del veicolo sono protette.

## Operazione preliminare

- Rimuovere la sella. (📖 Pag. 82)

## Operazione principale

- Staccare verso l'alto la centralina iniezione elettronica **1** dai perni di gomma **2** e agganciarla di lato.

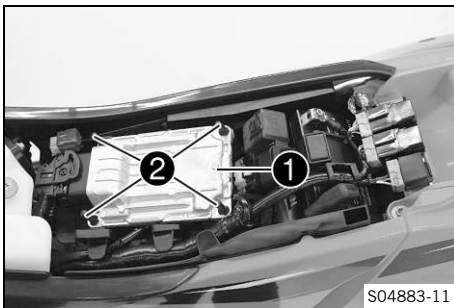

- Staccare il relè di avviamento **3** dal supporto.

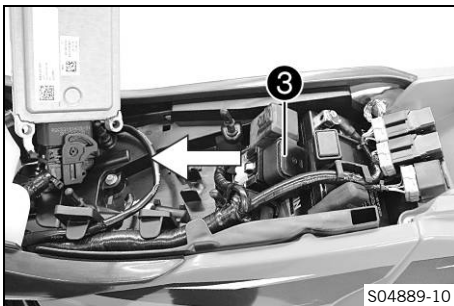

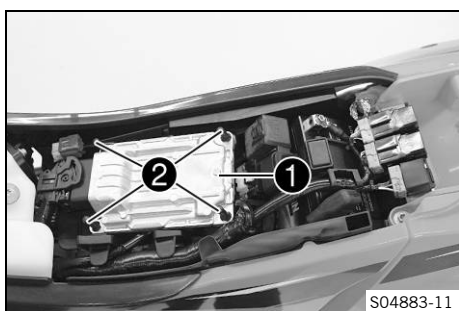
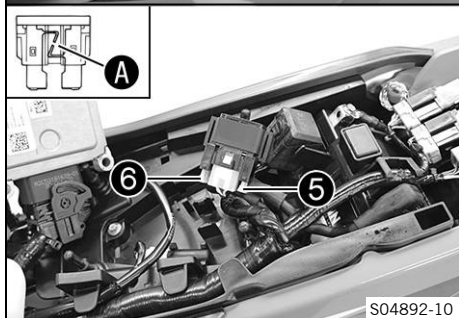
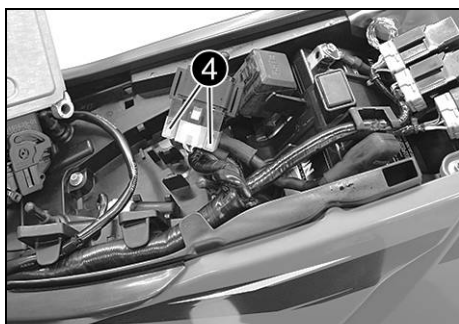

- Rimuovere le protezioni ④.
- Rimuovere il fusibile principale ⑤ difettoso.

**i Info**  
Un fusibile difettoso si riconosce dal filo rotto **A**. Nel relè di avviamento si trova un fusibile di ricambio **6**.

- Installare il nuovo fusibile principale.

Fusibile (58011109120) (📖 Pag. 169)

- Controllare il funzionamento dell'impianto elettrico.

**i Suggerimento**  
Inserire un nuovo fusibile di ricambio, in modo da averne uno disponibile in caso di necessità.

- Applicare le protezioni ④.
- Innestare il relè di avviamento ③ sul supporto e posizionare il cavo.
- Montare la centralina iniezione elettronica ① sui perni di gomma ②.

### Operazione conclusiva

- Montare la sella. (📖 Pag. 82)

## 15.5 Sostituzione dei fusibili delle singole utenze elettriche

**i Info**  
La scatola portafusibili con i fusibili delle singole utenze elettriche si trova sotto la sella.

### Operazione preliminare

- Rimuovere la sella. (📖 Pag. 82)

### Operazione principale

- Aprire il coperchio della scatola portafusibili ①.
- Rimuovere il fusibile guasto.

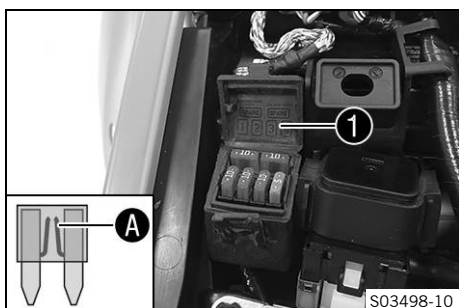



Nota

**(tutti i modelli EXC)**

Fusibile <b>1</b> - 10 A - centralina iniezione elettronica, sonda lambda, pompa dell'olio, quadro strumenti, iniezione elettronica di carburante, presa diagnosi
Fusibile <b>2</b> - 10 A - avvisatore acustico, luce di stop, ventola del radiatore (optional), indicatori di direzione (optional)
Fusibile <b>3</b> - 10 A - luce abbagliante, luce anabbagliante, luce di posizione, fanalino posteriore, luce targa
Fusibile <b>4</b> - 5 A - pompa del carburante

**(tutti i modelli XC-W)**

Fusibile <b>1</b> - 10 A - centralina iniezione elettronica, pompa dell'olio, quadro strumenti, iniezione elettronica del carburante, presa diagnosi
Fusibile <b>2</b> - 10 A - ventola del radiatore (opzionale)
Fusibile <b>3</b> - 10 A - luce anabbagliante, luce di posizione, fanalino posteriore
Fusibile <b>4</b> - 5 A - pompa del carburante

Fusibili <b>res</b> - 10 A - fusibile di ricambio
---

**i Info**  
Un fusibile difettoso si riconosce dal filo rotto **A**.

**⚠ Avvertenza**  
**Pericolo d'incendio** Fusibili errati sovraccaricano l'impianto elettrico.

- Utilizzare esclusivamente fusibili con l'ampereaggio prescritto.
- Non cercare mai di ponticellare o riparare i fusibili.

- Inserire un fusibile di ricambio della potenza adeguata.

Fusibile (75011088010) (📖 Pag. 169)
Fusibile (75011088005) (📖 Pag. 169)

**i Suggerimento**  
Inserire nella scatola portafusibili un nuovo fusibile di ricambio, in modo da averne uno disponibile in caso di necessità.

- Controllare la funzione dell'utenza elettrica.
- Chiudere il coperchio della scatola portafusibili **1**.

**Operazione conclusiva**

- Montare la sella. (📖 Pag. 82)



## 15.6 Smontaggio della mascherina portafaro con faro

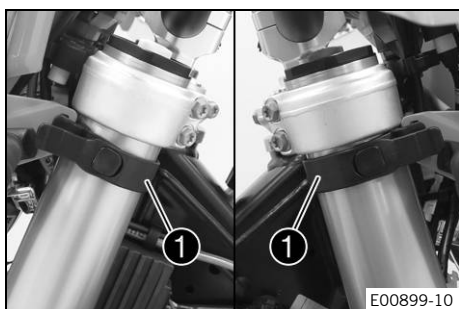

- Sganciare il tubo del freno e il cablaggio sulla mascherina portafaro.
- Staccare il gommino di fissaggio ①. Spingere la mascherina portafaro verso l'alto e ruotarla in avanti.

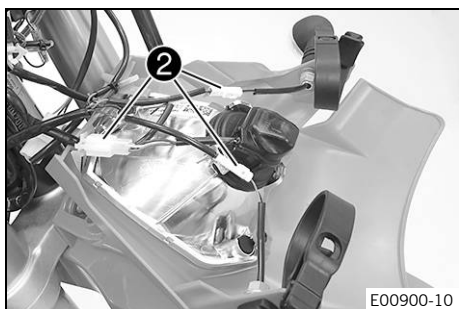

(tutti i modelli EXC)

- Staccare i connettori ② e rimuovere la mascherina portafaro con il faro.

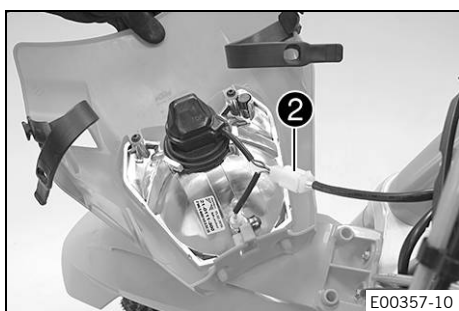

(tutti i modelli XC-W)

- Staccare il connettore ② e rimuovere la mascherina portafaro con il faro.

## 15.7 Montaggio della mascherina portafaro con faro

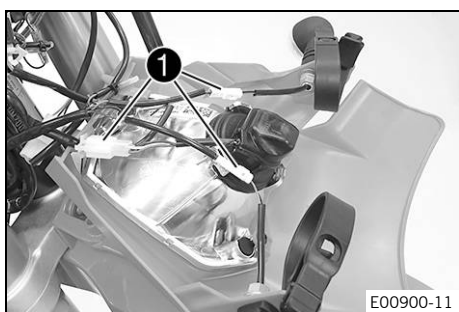

Operazione principale  
(tutti i modelli EXC)

- Collegare i connettori ①.

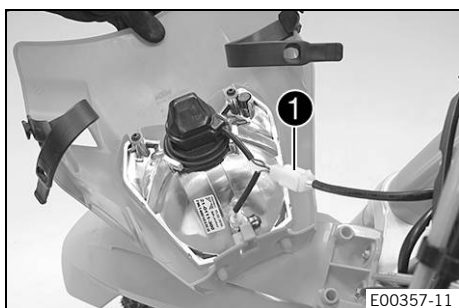

(tutti i modelli XC-W)

- Collegare il connettore ①.

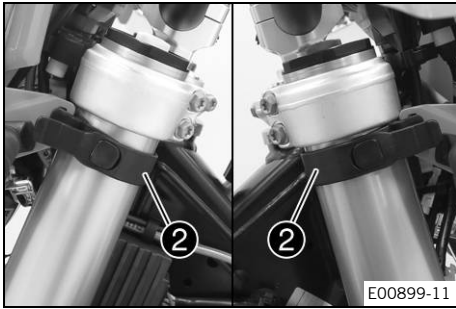

- Posizionare la mascherina portafaro e fissarla con l'apposito gommino di fissaggio ②.
- ✓ I naselli d'ancoraggio si innestano nel parafrango.
- Posizionare il tubo del freno e il cablaggio nella guida del tubo del freno.

**Operazione conclusiva**

- Controllare l'orientamento del faro. (📖 Pag. 130)



**15.8 Sostituzione della lampadina del faro**

**Nota**

**Danni al catarifrangente** Grasso sul catarifrangente riduce la luminosità.

Il grasso sul bulbo della lampadina evapora a causa del calore e si deposita sul catarifrangente.

- Pulire e sgrassare il bulbo prima di montarlo.
- Non toccare il bulbo a mani nude.

**Operazione preliminare**

- Smontare la mascherina portafaro con il faro. (📖 Pag. 128)

**Operazione principale**

- Rimuovere la protezione ①, con il portalamпада sottostante, ruotandola fino a battuta in senso antiorario.
- Estrarre dal riflettore il portalamпада ② della luce di posizione.

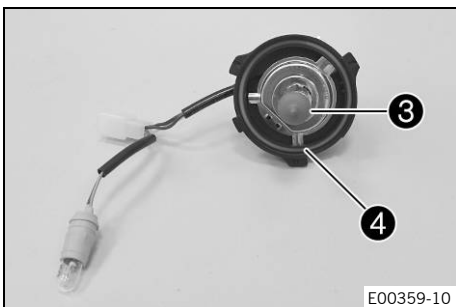
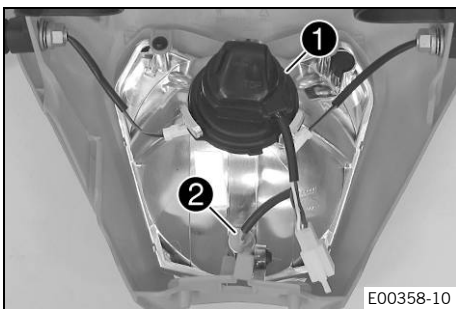

- Estrarre la lampadina del faro ③.
- Montare una lampadina nuova.

Faro (HS1 / attacco BX43t) (📖 Pag. 169)

- Inserire nel riflettore la protezione con il portalamпада e ruotarla fino a battuta in senso orario.

**i Info**

Controllare che l'O-ring sia bene in sede ④.

- Infilare il portalamпада della luce di posizione nel riflettore.

**Operazione conclusiva**

- Montare la mascherina portafaro con il faro. (📖 Pag. 128)
- Controllare l'orientamento del faro. (📖 Pag. 130)



## 15.9 Sostituzione della lampadina degli indicatori di direzione (tutti i modelli EXC)

### Nota

**Danni al catarifrangente** Grasso sul catarifrangente riduce la luminosità.

Il grasso sul bulbo della lampadina evapora a causa del calore e si deposita sul catarifrangente.

- Pulire e sgrassare il bulbo prima di montarlo.
- Non toccare il bulbo a mani nude.

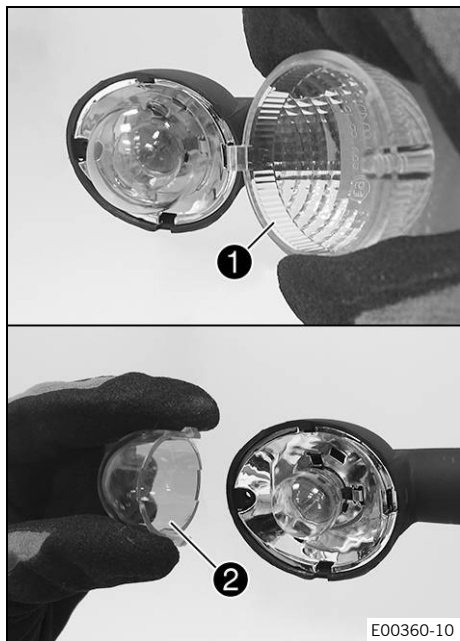

### Operazione principale

- Rimuovere la vite presente sul retro dell'alloggiamento dell'indicatore di direzione.
- Staccare delicatamente il cristallo dell'indicatore di direzione **1**.
- Comprimerne leggermente il coperchio arancione **2** in corrispondenza dei naselli d'ancoraggio e rimuoverlo.
- Premere leggermente nel portalampada la lampadina dell'indicatore di direzione, ruotarla di ca. 30° in senso antiorario ed estrarla dal portalampada.

### Info

Non toccare il riflettore con le dita e non sporcarlo di grasso.

- Spingere leggermente la nuova lampadina dell'indicatore di direzione nel portalampada e ruotarla in senso orario fino a battuta.

Indicatore di direzione (R10W / attacco BA15s)  
(📖 Pag. 169)

- Montare il coperchio arancione.
- Posizionare il cristallo dell'indicatore di direzione.
- Inserire la vite e ruotarla dapprima in senso antiorario, sino a farla entrare nel filetto con un piccolo colpo. Serrare leggermente la vite.

### Operazione conclusiva

- Controllare il funzionamento dell'impianto degli indicatori di direzione.

## 15.10 Controllo dell'orientamento del faro

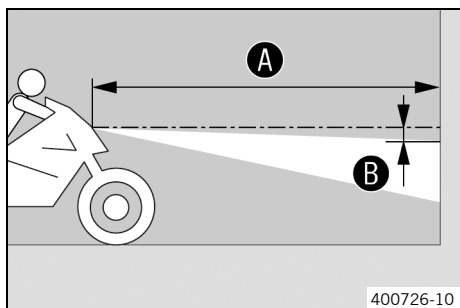

- Parcheggiare il veicolo su una superficie in piano, davanti a una parete di colore chiaro, su cui si andrà a tracciare un segno all'altezza del centro del faro.
- Tracciare un altro segno alla distanza **B**, sotto il precedente punto di riferimento.

### Nota

Distanza **B** 5 cm

- Portare il veicolo in posizione verticale davanti alla parete, alla distanza **A**.

Nota

Distanza <b>A</b>	5 m
-------------------	-----

- Far sedere il conducente sulla motocicletta.
- Accendere la luce anabbagliante.
- Controllare l'orientamento del faro.

Con motocicletta pronta all'uso e conducente a bordo, il limite chiaro-scuro deve essere esattamente al livello del contrassegno inferiore.

- » Se il limite chiaro-scuro non corrisponde al valore prescritto:
  - Regolare la profondità del fascio luminoso del faro. (📖 Pag. 131)



## 15.11 Regolazione della profondità del fascio luminoso del faro

### Operazione preliminare

- Controllare l'orientamento del faro. (📖 Pag. 130)

### Operazione principale

- Svitare la vite **1**.
- Per regolare la profondità del fascio luminoso, ruotare il faro.

Nota

Con motocicletta pronta all'uso e conducente a bordo, il limite chiaro-scuro deve essere esattamente al livello del contrassegno inferiore (vedere: Controllo dell'orientamento del faro).

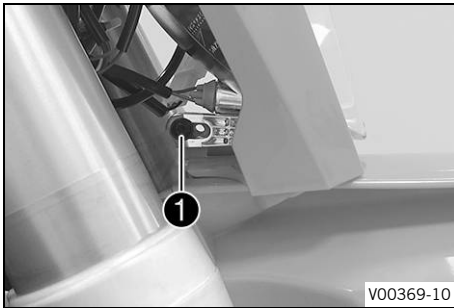

### Info

A seconda del carico può essere necessario correggere la profondità del fascio luminoso del faro.

- Serrare la vite **1**.



## 15.12 Sostituzione della batteria del quadro strumenti

### Operazione preliminare

- Smontare la mascherina portafaro con il faro. (📖 Pag. 128)

### Operazione principale

- Rimuovere le viti **1**.
- Estrarre il quadro strumenti verso l'alto, staccandolo dal supporto.

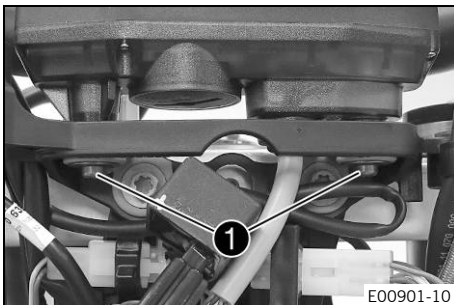

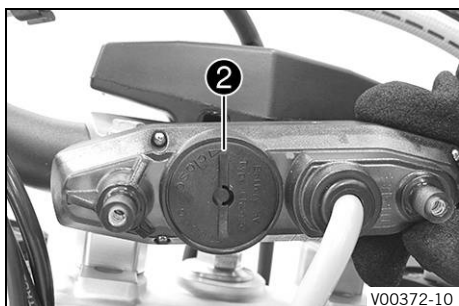
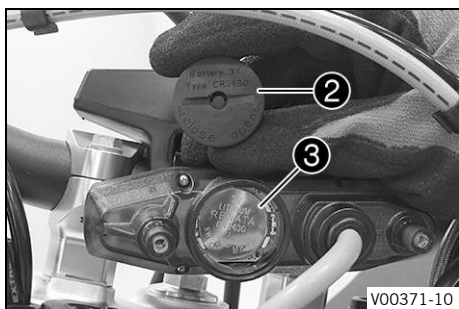

- Con una moneta, ruotare la protezione ② in senso antiorario fino a battuta e quindi rimuoverla.
- Rimuovere la batteria del quadro strumenti ③.
- Inserire la nuova batteria del quadro strumenti con la scritta rivolta verso l'esterno.

Pila del quadro strumenti (CR 2430) (📖 Pag. 169)

- Controllare che l'O-ring della protezione sia montato correttamente in sede.
- Posizionare la protezione ② e con una moneta ruotarla in senso orario fino a battuta.
- Premere un tasto qualsiasi del quadro strumenti.
  - ✓ Il quadro strumenti viene attivato.
- Posizionare il quadro strumenti sul supporto.
- Montare e serrare le viti con le rondelle.

### Operazione conclusiva

- Montare la mascherina portafaro con il faro. (📖 Pag. 128)
- Controllare l'orientamento del faro. (📖 Pag. 130)
- Impostare i chilometri o le miglia. (📖 Pag. 26)
- Regolare le funzioni del quadro strumenti. (📖 Pag. 27)
- Impostare l'ora. (📖 Pag. 28)

## 15.13 Presa diagnosi

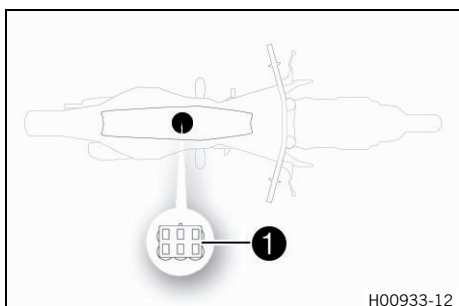

La presa diagnosi ① si trova sotto la sella al di sotto della centralina dell'iniezione elettronica.

## 16.1 Sistema di raffreddamento

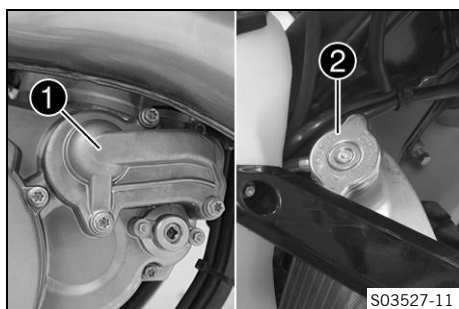

La pompa dell'acqua ① posta nel motore assicura una circolazione forzata del liquido di raffreddamento. La pressione generata con il calore nel sistema di raffreddamento è regolata da una valvola posta nel tappo del radiatore ②. Ciò consente di raggiungere la temperatura del liquido di raffreddamento prescritta, senza doversi aspettare anomalie di funzionamento.

120 °C

Il raffreddamento è assicurato dal vento contrario (flusso d'aria dovuto al moto del mezzo). Più bassa è la velocità, minore è l'effetto di raffreddamento. Inoltre, la sporcizia sulle alette di raffreddamento riduce l'efficacia del raffreddamento.

## 16.2 Controllo dell'antigel e del livello del liquido di raffreddamento



### Avvertenza

**Rischio di scottatura** Durante il funzionamento della motocicletta il liquido di raffreddamento raggiunge temperature estremamente elevate e si trova sotto pressione.

- Non aprire il radiatore, i flessibili del radiatore né altri componenti del sistema di raffreddamento quando il motore o il sistema di raffreddamento sono a temperatura di esercizio.
- Lasciare raffreddare il sistema di raffreddamento e il motore prima di aprire il radiatore, i flessibili del radiatore o altri componenti del sistema di raffreddamento.
- In caso di scottatura, immergere subito in acqua tiepida la parte interessata.



### Avvertenza

**Rischio di avvelenamento** Il liquido di raffreddamento è tossico e nocivo alla salute.

- Conservare il liquido di raffreddamento lontano dalla portata dei bambini.
- Evitare che il liquido di raffreddamento entri in contatto con la pelle, gli occhi o i vestiti.
- In caso di ingestione di liquido di raffreddamento, contattare subito un medico.
- In caso di contatto con la pelle, risciacquare subito la parte interessata con molta acqua.
- Sciacquare bene gli occhi con acqua e rivolgersi a un medico nel caso in cui del liquido di raffreddamento sia entrato negli occhi.
- Cambiarsi i vestiti se sopra vi è finito del liquido di raffreddamento.

### Condizione

Il motore è freddo.

- Collocare la motocicletta in posizione verticale su una superficie piana.
- Estrarre il tappo del radiatore.
- Controllare l'antigel nel liquido di raffreddamento.

-25 ... -45 °C

- » Se l'antigel del liquido di raffreddamento non corrisponde al valore prescritto:
  - Correggere l'antigel.
- Controllare il livello del liquido di raffreddamento nel radiatore.

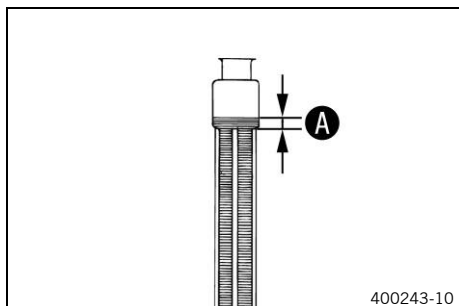

Livello del liquido di raffreddamento <b>A</b> sopra le lamelle del radiatore	10 mm
---	-------

- » Se il livello del liquido di raffreddamento non corrisponde al valore prescritto:
  - Correggere il livello del liquido di raffreddamento.

Liquido di raffreddamento (📖 Pag. 174)

- Montare il tappo del radiatore.

## 16.3 Controllo del livello del liquido di raffreddamento



### Avvertenza

**Rischio di scottatura** Durante il funzionamento della motocicletta il liquido di raffreddamento raggiunge temperature estremamente elevate e si trova sotto pressione.

- Non aprire il radiatore, i flessibili del radiatore né altri componenti del sistema di raffreddamento quando il motore o il sistema di raffreddamento sono a temperatura di esercizio.
- Lasciare raffreddare il sistema di raffreddamento e il motore prima di aprire il radiatore, i flessibili del radiatore o altri componenti del sistema di raffreddamento.
- In caso di scottatura, immergere subito in acqua tiepida la parte interessata.



### Avvertenza

**Rischio di avvelenamento** Il liquido di raffreddamento è tossico e nocivo alla salute.

- Conservare il liquido di raffreddamento lontano dalla portata dei bambini.
- Evitare che il liquido di raffreddamento entri in contatto con la pelle, gli occhi o i vestiti.
- In caso di ingestione di liquido di raffreddamento, contattare subito un medico.
- In caso di contatto con la pelle, risciacquare subito la parte interessata con molta acqua.
- Sciacquare bene gli occhi con acqua e rivolgersi a un medico nel caso in cui del liquido di raffreddamento sia entrato negli occhi.
- Cambiarsi i vestiti se sopra vi è finito del liquido di raffreddamento.

### Condizione

Il motore è freddo.

- Collocare la motocicletta in posizione verticale su una superficie piana.
- Estrarre il tappo del radiatore.
- Controllare il livello del liquido di raffreddamento nel radiatore.

Livello del liquido di raffreddamento <b>A</b> sopra le lamelle del radiatore	10 mm
---	-------

- » Se il livello del liquido di raffreddamento non corrisponde al valore prescritto:
  - Correggere il livello del liquido di raffreddamento.

Liquido di raffreddamento (📖 Pag. 174)

- Montare il tappo del radiatore.

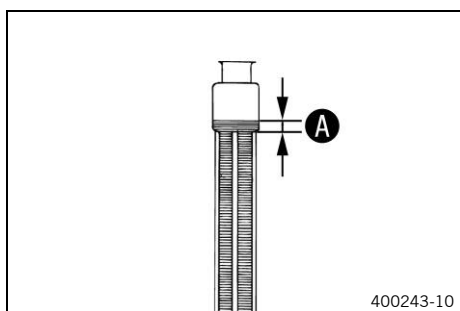



16.4 Scarico del liquido di raffreddamento ↘



**Avvertenza**

**Rischio di scottatura** Durante il funzionamento della motocicletta il liquido di raffreddamento raggiunge temperature estremamente elevate e si trova sotto pressione.

- Non aprire il radiatore, i flessibili del radiatore né altri componenti del sistema di raffreddamento quando il motore o il sistema di raffreddamento sono a temperatura di esercizio.
- Lasciare raffreddare il sistema di raffreddamento e il motore prima di aprire il radiatore, i flessibili del radiatore o altri componenti del sistema di raffreddamento.
- In caso di scottatura, immergere subito in acqua tiepida la parte interessata.



**Avvertenza**

**Rischio di avvelenamento** Il liquido di raffreddamento è tossico e nocivo alla salute.

- Conservare il liquido di raffreddamento lontano dalla portata dei bambini.
- Evitare che il liquido di raffreddamento entri in contatto con la pelle, gli occhi o i vestiti.
- In caso di ingestione di liquido di raffreddamento, contattare subito un medico.
- In caso di contatto con la pelle, risciacquare subito la parte interessata con molta acqua.
- Sciacquare bene gli occhi con acqua e rivolgersi a un medico nel caso in cui del liquido di raffreddamento sia entrato negli occhi.
- Cambiarsi i vestiti se sopra vi è finito del liquido di raffreddamento.

**Condizione**

Il motore è freddo.

- Mettere la motocicletta in posizione verticale.
- Posizionare un recipiente adatto sotto al coperchio della pompa dell'acqua.
- Rimuovere la vite ❶. Rimuovere il tappo del radiatore ❷.
- Scaricare completamente il liquido di raffreddamento.
- Montare e serrare la vite ❶ con un nuovo anello di tenuta.

Nota

Vite coperchio pompa dell'acqua	M6	10 Nm
---------------------------------	----	-------

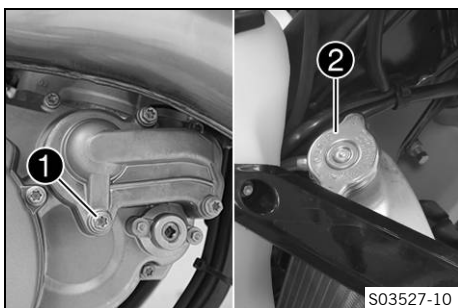

16.5 Riempimento con il liquido di raffreddamento ↘



**Avvertenza**

**Rischio di avvelenamento** Il liquido di raffreddamento è tossico e nocivo alla salute.

- Conservare il liquido di raffreddamento lontano dalla portata dei bambini.
- Evitare che il liquido di raffreddamento entri in contatto con la pelle, gli occhi o i vestiti.
- In caso di ingestione di liquido di raffreddamento, contattare subito un medico.
- In caso di contatto con la pelle, risciacquare subito la parte interessata con molta acqua.
- Sciacquare bene gli occhi con acqua e rivolgersi a un medico nel caso in cui del liquido di raffreddamento sia entrato negli occhi.
- Cambiarsi i vestiti se sopra vi è finito del liquido di raffreddamento.

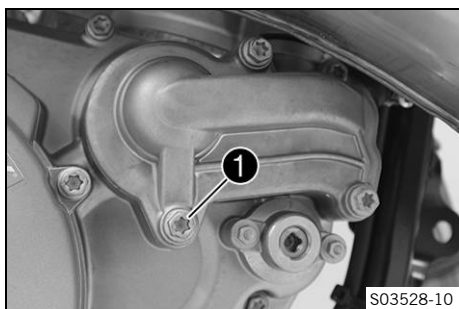

### Operazione principale

- Accertarsi che la vite **1** sia ben serrata.
- Mettere la motocicletta in posizione verticale.

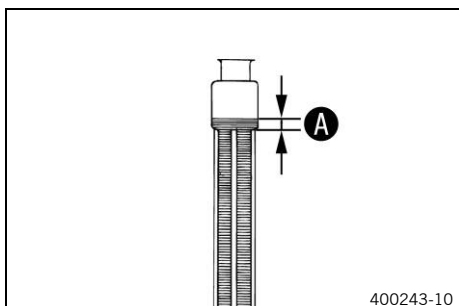

- Versare il liquido di raffreddamento fino alla misura **A**, sopra le lamelle del radiatore.

Nota

10 mm

Liquido di raffreddamento	1,2 l	Liquido di raffreddamento (📖 Pag. 174)
---------------------------	-------	--

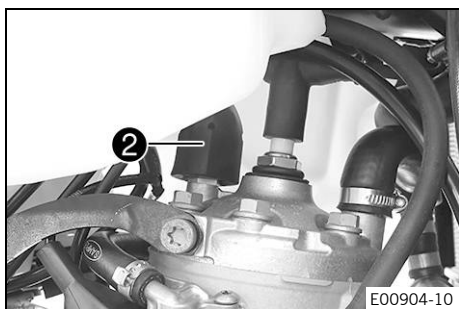

- Spingere verso l'alto la protezione **2** sopra il sensore temperatura liquido di raffreddamento.

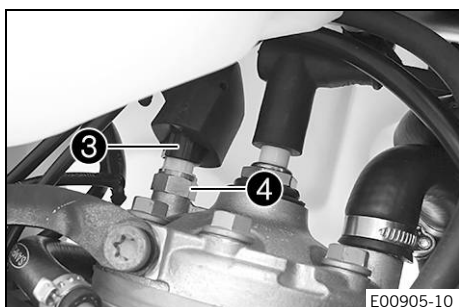

- Staccare il connettore **3**.
- Rimuovere il sensore temperatura liquido di raffreddamento **4** con l'O-ring e attendere finché il liquido di raffreddamento non fuoriesce senza bollicine.
- Montare il sensore temperatura liquido di raffreddamento **4** con l'O-ring e serrare.

Nota

Vite sensore temperatura testa cilindro	M10x1,25	12 Nm
---	----------	-------

- Collegare il connettore **3**.
- Posizionare la protezione **2**.

- Versare il liquido di raffreddamento fino alla misura **A**, sopra le lamelle del radiatore.

Nota

10 mm

Liquido di raffreddamento (📖 Pag. 174)

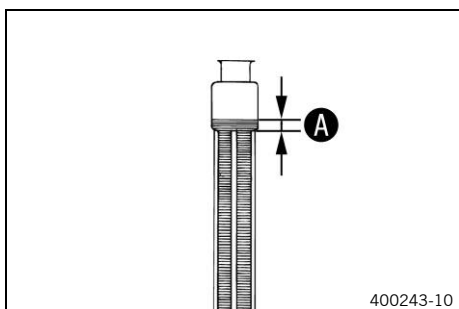

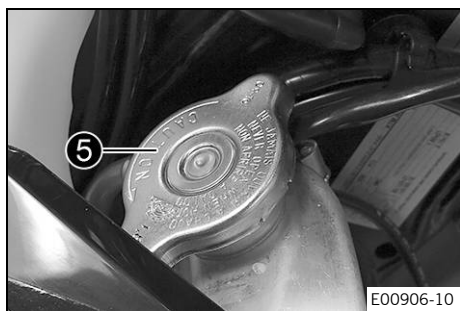

- Montare il tappo del radiatore ⑤.



### Pericolo

**Rischio di avvelenamento** I gas di scarico sono tossici e possono provocare perdita di coscienza e morte.

- A motore in funzione assicurare sempre una sufficiente aerazione.
- Utilizzare un sistema di aspirazione gas di scarico adeguato quando si avvia o si lascia in moto il motore in ambienti chiusi.

- Portare il motore alla temperatura di esercizio e lasciarlo raffreddare.

### Operazione conclusiva

- Controllare il livello del liquido di raffreddamento. (📖 Pag. 134)



## 16.6 Sostituzione del liquido di raffreddamento



### Avvertenza

**Rischio di scottatura** Durante il funzionamento della motocicletta il liquido di raffreddamento raggiunge temperature estremamente elevate e si trova sotto pressione.

- Non aprire il radiatore, i flessibili del radiatore né altri componenti del sistema di raffreddamento quando il motore o il sistema di raffreddamento sono a temperatura di esercizio.
- Lasciare raffreddare il sistema di raffreddamento e il motore prima di aprire il radiatore, i flessibili del radiatore o altri componenti del sistema di raffreddamento.
- In caso di scottatura, immergere subito in acqua tiepida la parte interessata.



### Avvertenza

**Rischio di avvelenamento** Il liquido di raffreddamento è tossico e nocivo alla salute.

- Conservare il liquido di raffreddamento lontano dalla portata dei bambini.
- Evitare che il liquido di raffreddamento entri in contatto con la pelle, gli occhi o i vestiti.
- In caso di ingestione di liquido di raffreddamento, contattare subito un medico.
- In caso di contatto con la pelle, risciacquare subito la parte interessata con molta acqua.
- Sciacquare bene gli occhi con acqua e rivolgersi a un medico nel caso in cui del liquido di raffreddamento sia entrato negli occhi.
- Cambiarsi i vestiti se sopra vi è finito del liquido di raffreddamento.

### Condizione

Il motore è freddo.

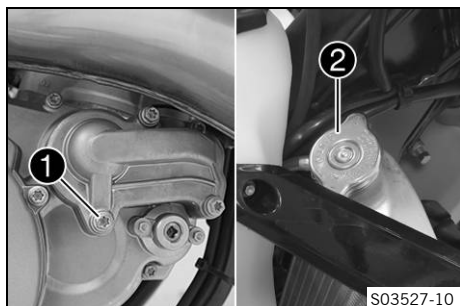

- Rimuovere la vite ①. Rimuovere il tappo del radiatore ②.
- Posizionare un recipiente adatto sotto al coperchio della pompa dell'acqua.
- Scaricare completamente il liquido di raffreddamento.
- Montare e serrare la vite ① con un nuovo anello di tenuta.

Nota

Vite coperchio pompa dell'acqua	M6	10 Nm
---------------------------------	----	-------

- Mettere la motocicletta in posizione verticale.

- Riempire completamente il radiatore con il liquido di raffreddamento.

Liquido di raffreddamento (📖 Pag. 174)

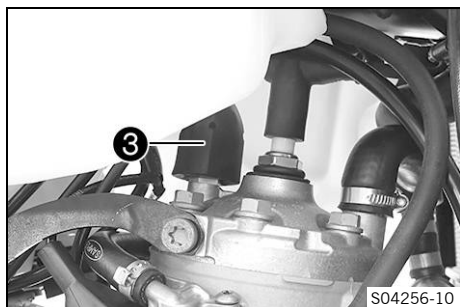

- Spingere verso l'alto la protezione ③ sopra il sensore temperatura liquido di raffreddamento.

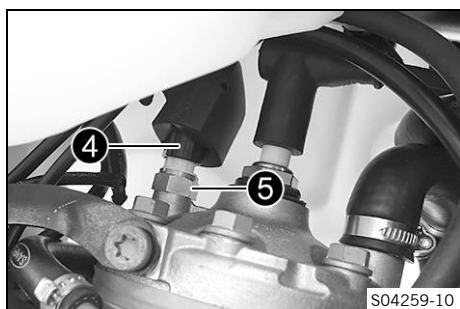

- Staccare il connettore ④.
- Rimuovere il sensore temperatura liquido di raffreddamento ⑤ con l'O-ring e attendere finché il liquido di raffreddamento non fuoriesce senza bollicine.
- Montare il sensore temperatura liquido di raffreddamento ⑤ con l'O-ring e serrare.

Nota

Vite sensore temperatura testa cilindro	M10x1,25	12 Nm
---	----------	-------

- Collegare il connettore ④.
- Montare la protezione ③.
- Montare il tappo del radiatore ②.



### Pericolo

**Rischio di avvelenamento** I gas di scarico sono tossici e possono provocare perdita di coscienza e morte.

- A motore in funzione assicurare sempre una sufficiente aerazione.
- Utilizzare un sistema di aspirazione gas di scarico adeguato quando si avvia o si lascia in moto il motore in ambienti chiusi.

- Portare il motore alla temperatura di esercizio e lasciarlo raffreddare.
- Controllare la tenuta del sistema di raffreddamento.
- Controllare il livello del liquido di raffreddamento. (📖 Pag. 134)

## 17.1 Controllo del gioco dei cavi flessibili del gas

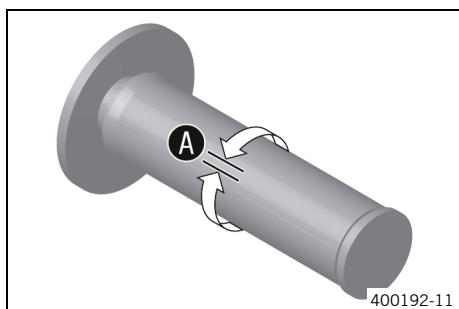

- Controllare la scorrevolezza della manopola dell'acceleratore.
- Girare il manubrio tutto a destra fino a battuta. Ruotare leggermente avanti e indietro la manopola dell'acceleratore e rilevare il gioco dei cavi flessibili del gas **A**.

Gioco dei cavi flessibili del gas	3 ... 5 mm
-----------------------------------	------------

- » Se il gioco dei cavi flessibili del gas non corrisponde al valore prescritto:
  - Regolare il gioco dei cavi flessibili del gas.
  - (📖 Pag. 139)



### Pericolo

**Rischio di avvelenamento** I gas di scarico sono tossici e possono provocare perdita di coscienza e morte.

- A motore in funzione assicurare sempre una sufficiente aerazione.
- Utilizzare un sistema di aspirazione gas di scarico adeguato quando si avvia o si lascia in moto il motore in ambienti chiusi.

- Avviare il motore e lasciarlo girare al regime minimo. Muovere il manubrio a destra e sinistra per l'intero raggio di sterzata.

Il regime minimo non deve cambiare.

- » Se il regime minimo cambia:
  - Regolare il gioco dei cavi flessibili del gas.
  - (📖 Pag. 139)



## 17.2 Regolazione del gioco dei cavi flessibili del gas



### Info

Se la corretta posa dei cavi flessibili del gas è già stata appurata, il serbatoio del carburante non deve essere smontato.

### Operazione preliminare

- Rimuovere la sella. (📖 Pag. 82)
- Smontare il serbatoio del carburante. (📖 Pag. 87)
- Controllare la disposizione del cavo flessibile del gas. (📖 Pag. 96)

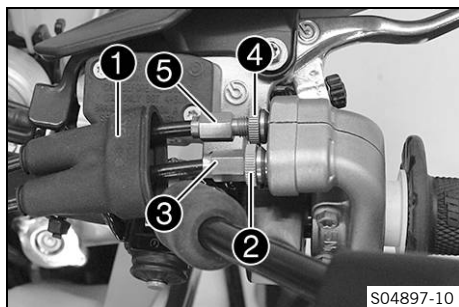

### Operazione principale

- Raddrizzare il manubrio.
- Spingere indietro la cuffia **1**.
- Allentare il dado **2**.
- Avvitare completamente la vite di regolazione **3**.
- Allentare il dado **4**.
- Avvitare completamente la vite di regolazione **5**.

- Ruotare la vite di regolazione ③ in modo che i cavi flessibili del gas presentino del gioco in corrispondenza della manopola dell'acceleratore.

Nota

Gioco dei cavi flessibili del gas	3 ... 5 mm
-----------------------------------	------------

- Estrarre la vite di regolazione ⑤ finché la libertà di movimento o il gioco dei cavi flessibili del gas non peggiora.
- Avvitare nuovamente la vite di regolazione ⑤ di ca. due giri.
- Serrare il dado ④.
- Serrare il dado ②.
- Inserire la cuffia ①.
- Controllare la scorrevolezza della manopola dell'acceleratore.

#### Operazione conclusiva

- Controllare il gioco dei cavi flessibili del gas. (📖 Pag. 139)

## 17.3 Regolazione della curva caratteristica dell'accelerazione ↘



#### Info

Attraverso la manopola dell'acceleratore è possibile modificare la curva caratteristica dell'accelerazione sostituendo il lamierino.

In dotazione viene dato un lamierino con una diversa curva caratteristica.

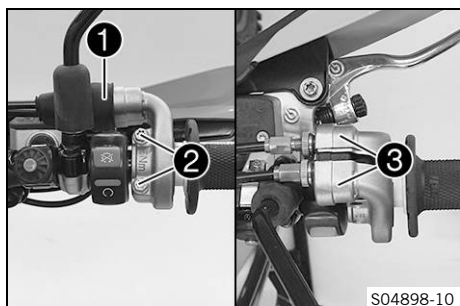

#### Operazione principale

- Spingere indietro la cuffia ①.
- Rimuovere le viti ② e i semigusci ③.
- Disimpegnare i cavi flessibili del gas e rimuovere il tubo della manopola.

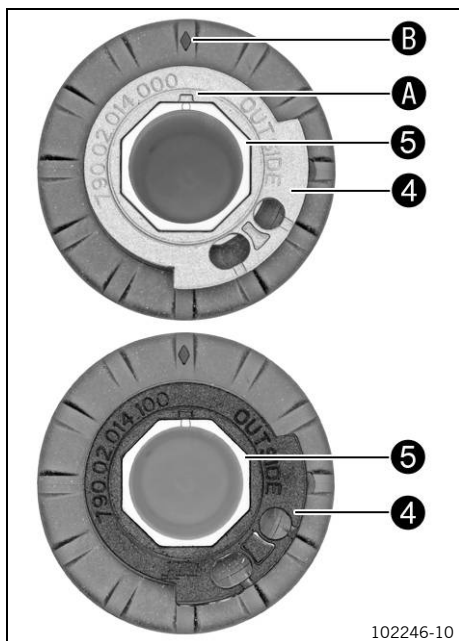

- Rimuovere il lamierino 4 dal tubo della manopola 5.
- Posizionare sul tubo della manopola il lamierino desiderato.

Nota

La denominazione **OUTSIDE** deve essere visibile. Il contrassegno **A** deve essere posizionato in modo da risultare allineato al contrassegno **B**.

Lamierino grigio (79002014000)

#### Alternativa 1

Lamierino nero (79002014100)



#### Info

Il lamierino grigio determina un'apertura più lenta della valvola a farfalla.

Il lamierino nero determina un'apertura più veloce della valvola a farfalla.

Alla consegna risulta montato il lamierino grigio.

102246-10



- Pulire la superficie esterna del manubrio e la parte interna del tubo della manopola. Inserire il tubo della manopola sul manubrio.
- Agganciare i cavi flessibili del gas al lamierino e disporli correttamente.
- Posizionare i semigusci 3, montare e serrare le viti 2.

Nota

Vite manopola dell'acceleratore	M6	5 Nm
---------------------------------	----	------

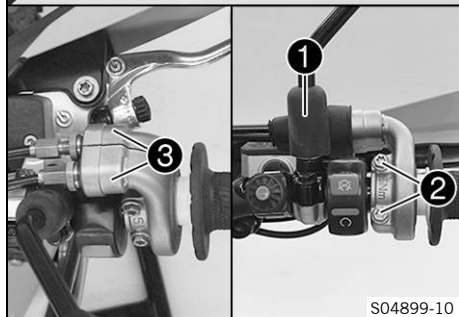

S04899-10

- Infilare la cuffia 1 e controllare la scorrevolezza della manopola dell'acceleratore.

#### Operazione conclusiva

- Controllare il gioco dei cavi flessibili del gas. (📖 Pag. 139)



## 17.4 Regolazione del regime minimo ↩



### Avvertenza

- Rischio di incidente** Con regime minimo troppo basso, il motore potrebbe spegnersi all'improvviso.
- Impostare il regime minimo al valore prescritto. (La vostra officina autorizzata KTM sarà lieta di potervi aiutare.)

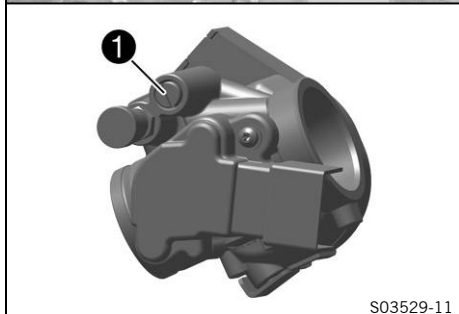
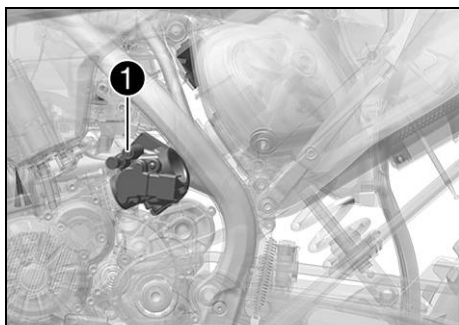

- Portare il motore alla temperatura di esercizio.
- ✓ Pulsante di avviamento a freddo disattivato – Dopo un altro ¼ di giro il ¼ il pulsante di avviamento a freddo è ritornato nella posizione a riposo. (📖 Pag. 22)



### Pericolo

- Rischio di avvelenamento** I gas di scarico sono tossici e possono provocare perdita di coscienza e morte.
- A motore in funzione assicurare sempre una sufficiente aerazione.
  - Utilizzare un sistema di aspirazione gas di scarico adeguato quando si avvia o si lascia in moto il motore in ambienti chiusi.

- Regolare il regime minimo ruotando l'apposita vite di registro ①.

Nota

Regime del minimo	1.400 ... 1.500 giri/min
-------------------	--------------------------

Contagiri (45129075000)
-------------------------



### Info

Per ridurre il regime del minimo ruotare in senso orario. Per aumentare il regime del minimo ruotare in senso antiorario. Effettuare l'impostazione a piccoli incrementi. Un regime minimo errato agisce negativamente sul funzionamento complessivo del motore.

## 17.5 Programmazione pressione ambientale



### Pericolo

- Rischio di avvelenamento** I gas di scarico sono tossici e possono provocare perdita di coscienza e morte.
- A motore in funzione assicurare sempre una sufficiente aerazione.
  - Utilizzare un sistema di aspirazione gas di scarico adeguato quando si avvia o si lascia in moto il motore in ambienti chiusi.



### Info

Se il veicolo a motore acceso viene portato a diverse altitudini sul mare, apprende in modo permanente la pressione ambiente. Se il veicolo viene trasportato su un dislivello maggiore a motore spento, la pressione ambiente deve essere riprogrammata.



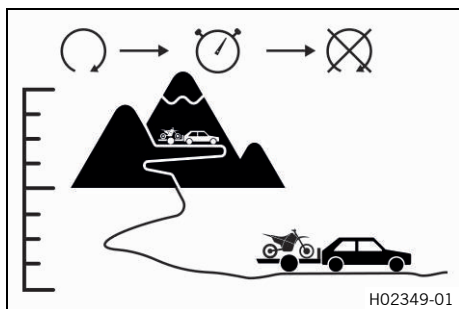

- Avviare il veicolo alla nuova altitudine sul mare e spegnere nuovamente il motore.
- Attendere almeno cinque secondi.
- Avviare nuovamente il veicolo e controllare la risposta.
  - » Se la risposta non è migliorata:
    - Ripetere l'operazione.



## 17.6 Connettore della curva d'accensione

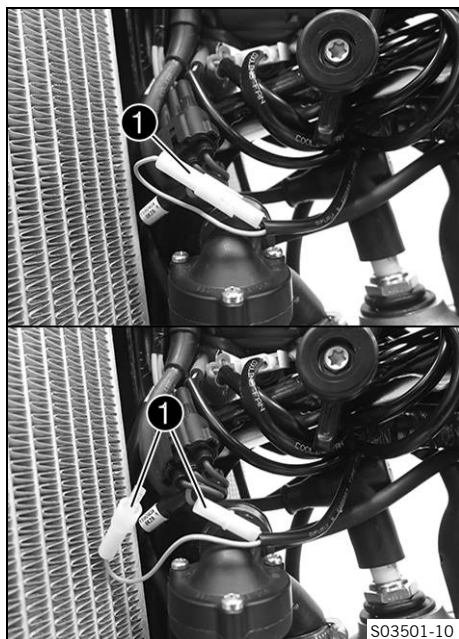

Il connettore ❶ dell'adattamento curva d'accensione è situato sotto il serbatoio del carburante sul telaio.

### **i** Info

Nella versione omologata (a potenza ridotta) della motocicletta, il connettore della curva d'accensione è senza funzione.

### Stati possibili

- Soft – Il connettore dell'adattamento curva d'accensione è staccato e si ottiene una migliore guidabilità.
- Performance – Il connettore dell'adattamento curva d'accensione è collegato e si ottiene una maggiore potenza.

## 17.7 Modifica della curva d'accensione (tutti i modelli standard XC-W, tutti i modelli standard EXC)



### Info

Nella versione omologata (a potenza ridotta) della motocicletta, il connettore della curva d'accensione è senza funzione.

### Operazione preliminare

- Rimuovere la sella. (📖 Pag. 82)
- Smontare il serbatoio del carburante. 🛠️ (📖 Pag. 87)

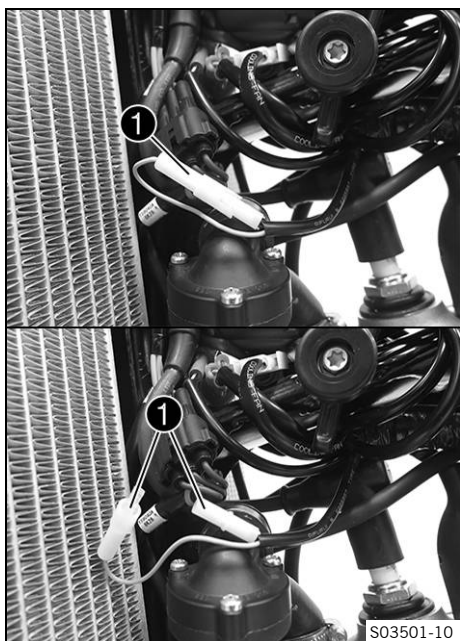

### Portare la curva d'accensione da Performance a Soft

- Scollegare il connettore ❶ dell'adattamento curva d'accensione.
- ✓ Soft – Migliore guidabilità

### Portare la curva d'accensione da Soft a Performance

- Collegare il connettore ❶ dell'adattamento curva d'accensione.
- ✓ Performance – Potenza maggiore

### Operazione conclusiva

- Montare il serbatoio del carburante. 🛠️ (📖 Pag. 89)
- Montare la sella. (📖 Pag. 82)

## 17.8 Controllo della posizione a riposo della leva del cambio

### **i** Info

Durante la marcia la leva del cambio in posizione a riposo non deve toccare lo stivale. Se la leva del cambio tocca continuamente lo stivale, il cambio viene sollecitato eccessivamente.

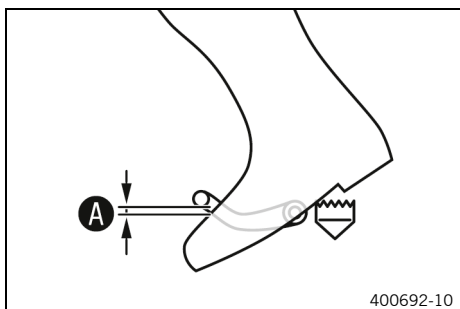

- Salire sul veicolo assumendo la posizione di marcia e misurare la distanza **A** tra il bordo superiore dello stivale e la leva del cambio.

Distanza tra la leva del cambio e il bordo superiore dello stivale	10 ... 20 mm
--	--------------

- » Se la distanza non corrisponde al valore prescritto:
  - Regolare la posizione a riposo della leva del cambio. 🛠️ (📖 Pag. 145)

17.9 Regolazione della posizione a riposo della leva del cambio ↩

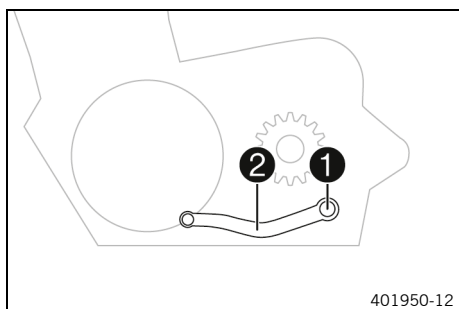

- Rimuovere la vite ① con le rondelle e rimuovere la leva del cambio ②.

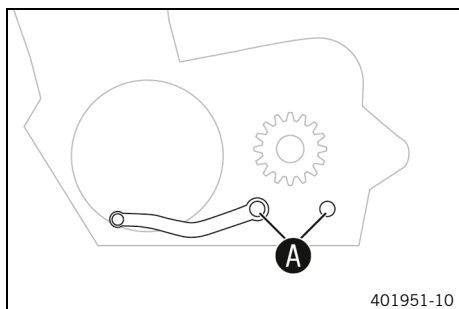

- Pulire la dentatura A della leva del cambio e dell'albero comando cambio.
- Innestare la leva del cambio sull'albero di comando del cambio nella posizione desiderata e far ingranare la dentatura.

**i Info**  
 Il campo di regolazione è limitato.  
 Durante il cambio marce la leva del cambio non deve venire a contatto con nessun componente del veicolo.

- Montare e serrare la vite ① con le rondelle.

Nota

Vite della leva del cambio	M6	14 Nm	<b>Loctite®243™</b>
----------------------------	----	-------	---------------------

## 18.1 Sostituzione del filtro a reticella



### Pericolo

**Pericolo d'incendio** Il carburante è facilmente infiammabile.

All'interno del serbatoio il carburante tende a espandersi e, in caso di surriscaldamento, potrebbe fuoriuscire se il livello di riempimento è eccessivo.

- Non fare rifornimento in prossimità di fiamme libere o sigarette accese.
- Spegnerne il motore quando si fa rifornimento.
- Accertarsi che non venga versato carburante, in particolare sui componenti caldi del veicolo.
- Asciugare immediatamente l'eventuale carburante versato.
- Rispettare le indicazioni riguardanti il rifornimento di carburante.



### Avvertenza

**Rischio di avvelenamento** Il carburante è un liquido velenoso e dannoso per la salute.

- Evitare che il carburante entri in contatto con la pelle, gli occhi o i vestiti.
- In caso di ingestione di carburante, contattare subito un medico.
- Non respirare i vapori del carburante.
- In caso di contatto con la pelle, risciacquare la parte interessata con molta acqua.
- Sciacquare bene gli occhi con acqua e rivolgersi a un medico nel caso in cui del carburante sia finito negli occhi.
- Cambiarsi i vestiti se sopra vi è finito del carburante.



### Nota

**Pericolo di inquinamento ambientale** Un utilizzo non corretto del carburante può provocare danni all'ambiente.

- Evitare che il carburante finisca nelle falde acquifere, nel terreno o nell'impianto fognario.

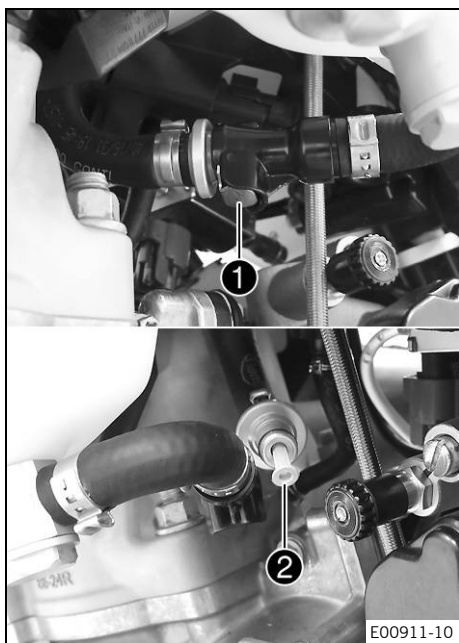

- Pulire a fondo con aria compressa il raccordo ad attacco rapido **1**.



#### Info

Evitare assolutamente che lo sporco entri nel tubo del carburante. Lo sporco penetrato intasa l'iniettore!

- Scollegare il raccordo ad attacco rapido.



#### Info

Dal tubo del carburante può fuoriuscire carburante residuo.

- Estrarre il filtro a reticella **2** dal raccordo.
- Spingere il nuovo filtro a reticella, fino a battuta, sul raccordo.
- Applicare dello spray al silicone su un panno privo di pelucchi e lubrificare leggermente l'O-ring del raccordo ad attacco rapido.

Spray al silicone ( Pag. 177)

- Collegare il raccordo ad attacco rapido.



## Pericolo

**Rischio di avvelenamento** I gas di scarico sono tossici e possono provocare perdita di coscienza e morte.

- A motore in funzione assicurare sempre una sufficiente aerazione.
- Utilizzare un sistema di aspirazione gas di scarico adeguato quando si avvia o si lascia in moto il motore in ambienti chiusi.

- Avviare il motore e controllarne la risposta.



## 18.2 Controllo del livello dell'olio 2 tempi



### Avvertenza

**Danni al motore** Senza olio 2 tempi nel serbatoio dell'olio, il motore non viene lubrificato.

Se la spia di avvertimento del livello dell'olio si accende, l'olio 2 tempi è ancora sufficiente per il restante pieno di carburante.

- Al massimo esaurire il pieno di carburante residuo non appena si accende la spia di avvertimento del livello dell'olio.
- Alla prima occasione rabboccare l'olio 2 tempi prima di rifornire di carburante.
- Avviare la pompa dell'olio se il tubo dell'olio (flessibile) 2 tempi è staccato o il serbatoio dell'olio 2 tempi è stato completamente esaurito per errore.

### Operazione preliminare

- Collocare la motocicletta in posizione verticale su una superficie piana.

### Operazione principale

- Controllare il livello dell'olio 2 tempi nel serbatoio dell'olio.



### Info

Per un pieno di carburante, riempire il serbatoio dell'olio 2 tempi almeno fino al bordo superiore **A**.

Il serbatoio dell'olio 2 tempi è il più pieno possibile.

- » Se il livello dell'olio 2 tempi è troppo basso:
  - Fare rifornimento di olio per 2 tempi. (📖 Pag. 52)

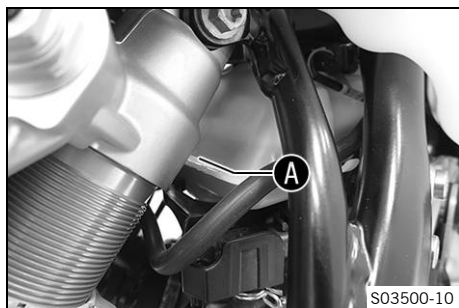

## 18.3 Avviamento della pompa dell'olio



### Avvertenza

**Danni al motore** Senza olio 2 tempi nel serbatoio dell'olio, il motore non viene lubrificato.

Se la spia di avvertimento del livello dell'olio si accende, l'olio 2 tempi è ancora sufficiente per il restante pieno di carburante.

- Al massimo esaurire il pieno di carburante residuo non appena si accende la spia di avvertimento del livello dell'olio.
- Alla prima occasione rabboccare l'olio 2 tempi prima di rifornire di carburante.
- Avviare la pompa dell'olio se il tubo dell'olio (flessibile) 2 tempi è staccato o il serbatoio dell'olio 2 tempi è stato completamente esaurito per errore.

### Condizione

Il motore è fermo.

### Operazione preliminare

- Rimuovere la sella. (📖 Pag. 82)
- Collocare la motocicletta in posizione verticale su una superficie piana.
- Controllare il livello dell'olio 2 tempi. (📖 Pag. 147)

### Operazione principale

- Staccare verso l'alto la centralina dell'iniezione elettronica **1** dai perni di gomma e agganciarla di lato.
- Estrarre la presa di diagnosi **2** dal supporto.

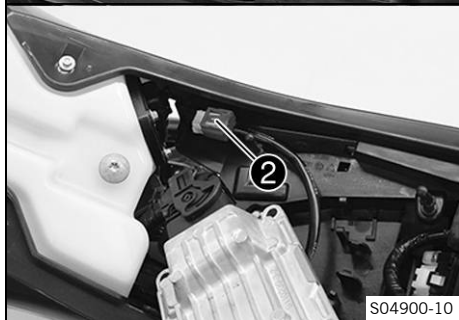
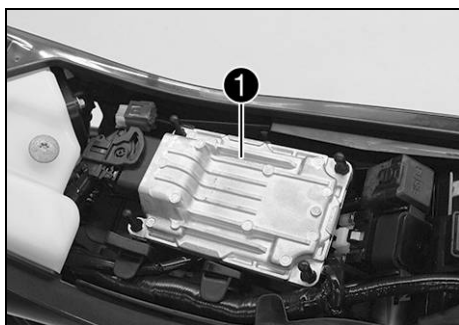

S04900-10

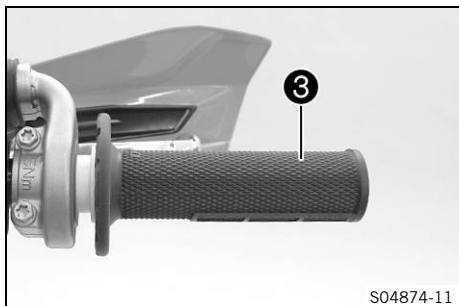

S04874-11

- Portare la manopola dell'acceleratore **3** a pieno gas e fissare.

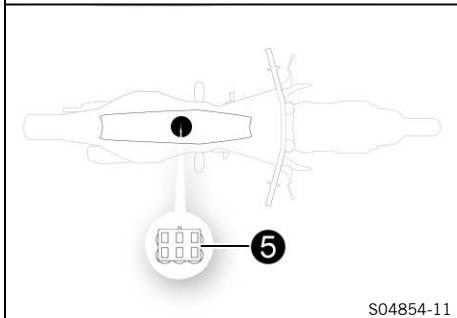
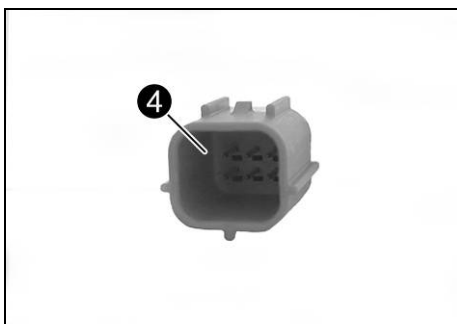

S04854-11

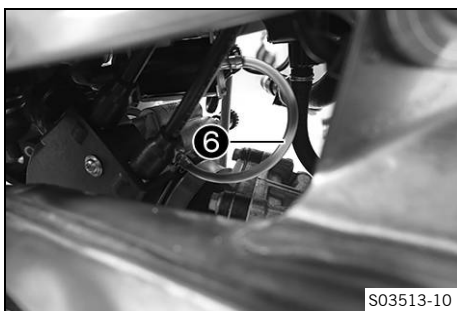

S03513-10

- Collegare il connettore Wake-up 4 alla presa diagnosi 5 per avviare la pompa dell'olio.

✓ L'illuminazione del quadro strumenti viene attivata.

**i Info**  
Il connettore è fornito in dotazione alla motocicletta.

- Attendere almeno cinque secondi.
- Allentare il fissaggio della manopola dell'acceleratore.

✓ La pompa dell'olio viene avviata.

**i Info**  
La pompa dell'olio viene avviata a diverse velocità. L'operazione è chiaramente udibile.

- Attendere finché dalla pompa dell'olio in funzione non si sente più alcun rumore.
- Scollegare il connettore Wake-up dalla presa diagnosi.

- Controllare se nel tubo flessibile 6 si vedono bolle d'aria.
  - » Se si vedono bollicine d'aria:
    - Ripetere l'intera operazione finché non si vedono più bollicine d'aria.
- Montare la presa di diagnosi sul supporto.
- Montare la centralina dell'iniezione elettronica sui perni di gomma.

### Operazione conclusiva

- Montare la sella. (📖 Pag. 82)

## 18.4 Pulizia dell'unità filtrante nel serbatoio dell'olio 🛠️



### Nota

**Pericolo di inquinamento ambientale** I rifiuti inquinanti provocano danni all'ambiente.

- Smaltire oli, grassi, filtri, carburanti, detergenti, liquidi freni, ecc. correttamente e secondo le disposizioni vigenti.

### Operazione preliminare

- Sollevare la motocicletta con il cavalletto alzamoto. (📖 Pag. 68)
- Smontare il silenziatore terminale. (📖 Pag. 86)
- Rimuovere la sella. (📖 Pag. 82)
- Smontare il serbatoio del carburante. 🛠️ (📖 Pag. 87)
- Smontare il coperchio della cassa filtro. (📖 Pag. 83)

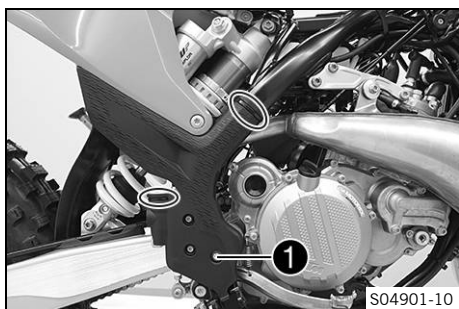

## Operazione principale

- Rimuovere la vite **1** con la rondella.
- Rimuovere la fascetta serracavi e la protezione del telaio.

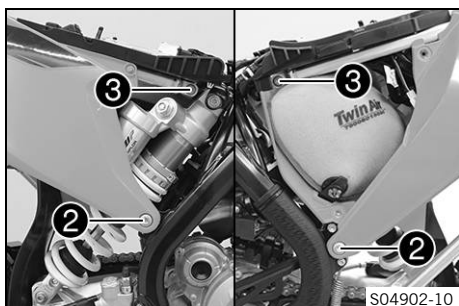

- Rimuovere le viti **2**.
- Svitare le viti **3**.

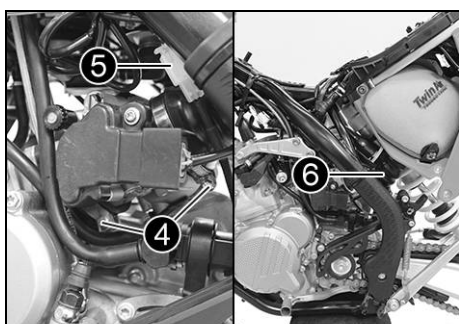

- Allentare le fascette **4** del corpo farfallato.
- Scollegare il connettore **5** dell'interruttore luce di stop posteriore.
- Sollevare leggermente il telaio posteriore e bloccarlo.



### Info

Prestare attenzione al collettore di aspirazione **6**.

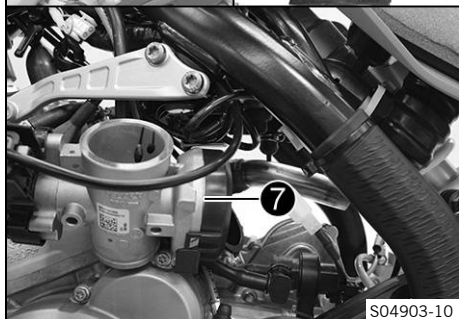

- Estrarre il corpo farfallato **7** da dietro, staccandolo dalla flangia di aspirazione, e agganciarlo di lato.

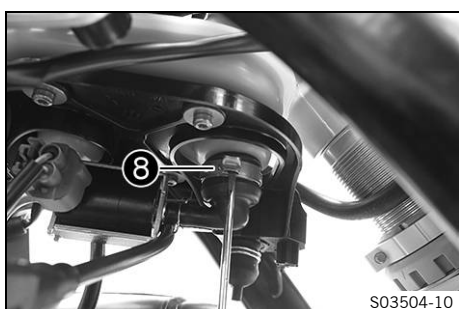

- Con un cacciavite aprire la fascetta stringitubo **8**.
- Staccare l'elemento angolare e raccogliere l'olio per 2 tempi in un contenitore idoneo.



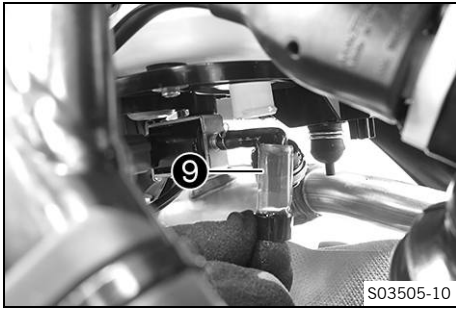

- Rimuovere l'unità filtrante **9** e pulirla.
- Controllare che l'unità filtrante non sia danneggiata.
  - » Se l'unità filtrante è danneggiata:
    - Sostituire l'unità filtrante.



- Inserire l'unità filtrante e montare l'elemento angolare con una nuova fascetta stringitubo.

Pinza per fascetta stringitubo (60029057000)

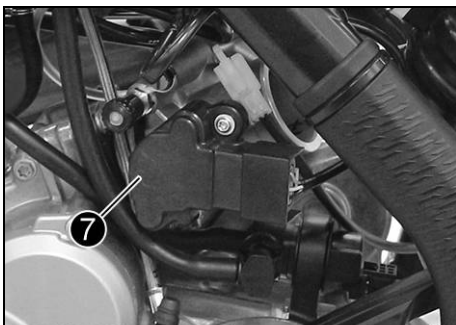

- Montare il corpo farfallato **7**.
- Rimuovere il fermo e posizionare il telaio posteriore.

**i Info**

Prestare attenzione al collettore di aspirazione **6**.

- Inserire il connettore **5** dell'interruttore luce di stop posteriore.
- Posizionare e stringere le fascette **4** del corpo farfallato.

**Nota**

Vite flangia di aspirazione / pacco lamellare	M6	6 Nm
---	----	------

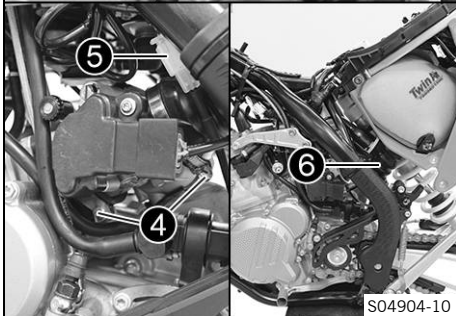

- Montare e serrare le viti **2**.

**Nota**

Vite codino telaio inferiore	M8	30 Nm	<b>Loctite®2701™</b>
------------------------------	----	-------	----------------------

- Rimuovere le viti **3**.
- Montare e serrare le viti **3**.

**Nota**

Vite codino telaio superiore	M8	35 Nm	<b>Loctite®2701™</b>
------------------------------	----	-------	----------------------

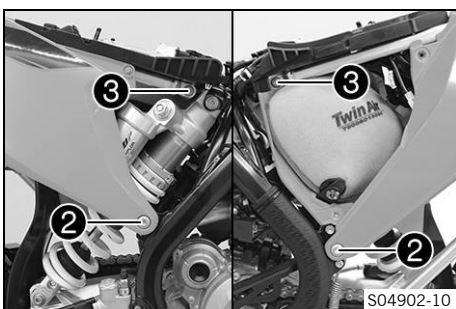

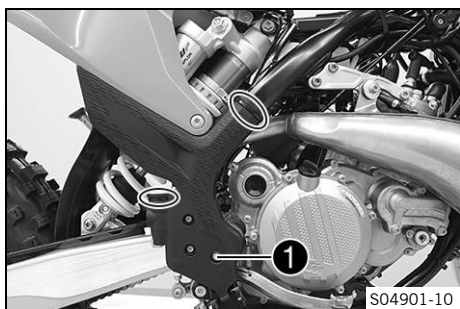

- Posizionare la protezione del telaio.
- Montare e serrare la vite **1** con la rondella.

Nota

Viti restanti telaio	M5	5 Nm
----------------------	----	------

- Montare le fascette serracavi.

### Operazione conclusiva

- Montare il coperchio della cassa filtro. (📖 Pag. 83)
- Montare il serbatoio del carburante. 🛠️ (📖 Pag. 89)
- Fare rifornimento di olio per 2 tempi. (📖 Pag. 52)
- Avviare la pompa dell'olio. 🛠️ (📖 Pag. 148)
- Montare la sella. (📖 Pag. 82)
- Montare il silenziatore terminale. (📖 Pag. 86)
- Rimuovere la motocicletta dal cavalletto alzamoto. (📖 Pag. 68)

## 18.5 Controllo del livello dell'olio del cambio

### **i** Info

Controllare il livello dell'olio del cambio a motore freddo.

### Operazione preliminare

- Collocare la motocicletta in posizione verticale su una superficie piana.

### Operazione principale

- Sganciare la molla del pedale del freno.
- Rimuovere la vite di controllo del livello olio del cambio **1**.
- Controllare il livello dell'olio del cambio.

Una piccola quantità di olio del cambio deve fuoriuscire dal foro.

- » Se l'olio del cambio non fuoriesce:
  - Rabboccare l'olio del cambio. 🛠️ (📖 Pag. 154)

- Montare e serrare la vite di controllo del livello olio del cambio.

Nota

Vite di controllo del livello olio del cambio	M6	8 Nm
---	----	------

- Agganciare la molla del pedale del freno.

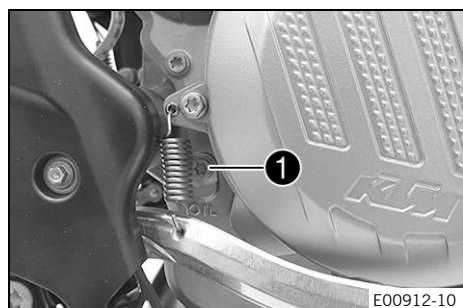

## 18.6 Sostituzione dell'olio del cambio



### Avvertenza

**Rischio di scottatura** Durante il funzionamento della motocicletta, l'olio del motore e l'olio del cambio raggiungono temperature molto alte.

- Indossare indumenti e guanti protettivi adatti.
- In caso di scottatura, immergere subito in acqua tiepida la parte interessata.



### Nota

**Pericolo di inquinamento ambientale** I rifiuti inquinanti provocano danni all'ambiente.

- Smaltire oli, grassi, filtri, carburanti, detergenti, liquidi freni, ecc. correttamente e secondo le disposizioni vigenti.



### Info

Scaricare l'olio del cambio a motore caldo.

### Operazione preliminare (tutti i modelli speciali)

- Smontare il paramotore. ( Pag. 100)
- Parcheggiare la motocicletta su una superficie in piano.
- Posizionare un recipiente adatto sotto il motore.

### Operazione principale

- Rimuovere la vite di scarico dell'olio del cambio **1** insieme al magnete.
- Scaricare completamente l'olio del cambio.
- Pulire accuratamente la vite di scarico dell'olio del cambio assieme al magnete.
- Pulire la superficie di tenuta sul motore.
- Montare e serrare la vite di scarico dell'olio del cambio **1** con il magnete e il nuovo anello di tenuta.

### Nota

Vite di scarico dell'olio del cambio con magnete	M12x1,5	20 Nm
--	---------	-------

- Rimuovere la vite di riempimento dell'olio **2** con l'O-ring e rabboccare l'olio del cambio.

Olio del cambio	0,80 l	Olio del motore (15W/50) (  Pag. 175)
-----------------	--------	---

- Montare e serrare la vite di riempimento olio con l'O-ring.

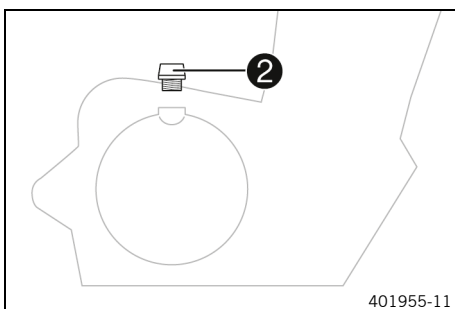
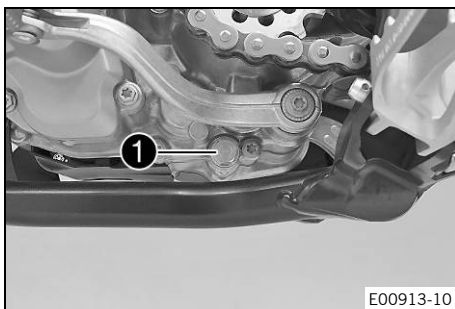



## Pericolo

**Rischio di avvelenamento** I gas di scarico sono tossici e possono provocare perdita di coscienza e morte.

- A motore in funzione assicurare sempre una sufficiente aerazione.
- Utilizzare un sistema di aspirazione gas di scarico adeguato quando si avvia o si lascia in moto il motore in ambienti chiusi.

- Avviare il motore e controllare la tenuta ermetica.

### Operazione conclusiva

- Controllare il livello dell'olio del cambio. (📖 Pag. 152)

### (tutti i modelli speciali)

- Montare il paramotore. (📖 Pag. 100)

## 18.7 Rabbocco dell'olio del cambio



### Info

L'olio del cambio, se in quantità insufficiente o di scarsa qualità, comporta l'usura precoce del cambio. Rabboccare l'olio del cambio a motore freddo.

### Operazione preliminare

- Parcheggiare la motocicletta su una superficie in piano.

### Operazione principale

- Sganciare la molla del pedale del freno.
- Rimuovere la vite di controllo del livello olio del cambio ❶.

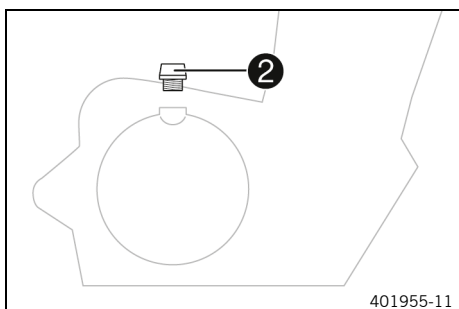
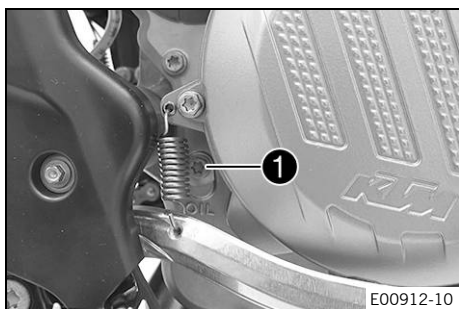

- Rimuovere la vite di riempimento olio ❷ con l'O-ring.
- Rabboccare l'olio del cambio finché questo non fuoriesce dal foro della vite di controllo del livello dell'olio del cambio.

olio del motore (15W/50) (📖 Pag. 175)

- Montare e serrare la vite di controllo del livello olio del cambio.

### Nota

Vite di controllo del livello olio del cambio	M6	8 Nm
---	----	------

- Montare la vite di riempimento olio ❷ con l'O-ring e serrarla.
- Agganciare la molla del pedale del freno.



## **Pericolo**

**Rischio di avvelenamento** I gas di scarico sono tossici e possono provocare perdita di coscienza e morte.

- A motore in funzione assicurare sempre una sufficiente aerazione.
- Utilizzare un sistema di aspirazione gas di scarico adeguato quando si avvia o si lascia in moto il motore in ambienti chiusi.

- Avviare il motore e controllare la tenuta ermetica.

## **Operazione conclusiva**

- Controllare il livello dell'olio del cambio. (📖 Pag. 152)



## 19.1 Pulizia della motocicletta

### Nota

**Danni materiali** Un utilizzo errato dell'idropulitrice danneggia o distrugge i componenti.

La forte pressione del getto fa penetrare l'acqua nei componenti elettrici, nei connettori, nei cavi flessibili, nei cuscinetti, ecc.

Una pressione eccessiva provoca anomalie e danneggia i componenti.

- Non orientare il getto d'acqua direttamente sui componenti elettrici, sui connettori, sui cavi flessibili o sui cuscinetti.
- Mantenere una distanza minima tra l'ugello dell'idropulitrice e i componenti.  
Distanza minima 60 cm



### Nota

**Pericolo di inquinamento ambientale** I rifiuti inquinanti provocano danni all'ambiente.

- Smaltire oli, grassi, filtri, carburanti, detersivi, liquidi freni, ecc. correttamente e secondo le disposizioni vigenti.



### Info

Pulire con regolarità la motocicletta, al fine di conservarne il più a lungo possibile il valore e l'aspetto. Durante la pulizia evitare l'esposizione diretta della motocicletta ai raggi solari.

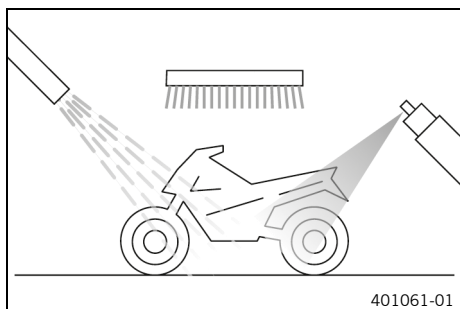

- Chiudere l'impianto di scarico, in modo da evitare che dentro vi penetri dell'acqua.
- Con un getto d'acqua delicato rimuovere lo sporco grossolano.
- Spruzzare sui punti più sporchi un comune detersivo per motociclette e pulire con un pennello.

Detersivo per motociclette (📖 Pag. 176)



### Info

Utilizzare una spugna morbida e acqua calda miscelata a un comune detersivo per motociclette. Non applicare mai il detersivo per motociclette sul veicolo asciutto: prima lavare sempre con dell'acqua.

- Una volta lavata a fondo la motocicletta con un getto d'acqua delicato, farla asciugare bene.
- Rimuovere il tappo dell'impianto di scarico.



### Avvertenza

**Rischio di incidente** Umidità e sporco danneggiano l'impianto frenante.

- Frenare più volte con cautela per asciugare le pastiglie e i dischi del freno e per rimuovere lo sporco.
- 
- Terminata la pulizia guidare per un breve tratto, finché il motore raggiunge la temperatura d'esercizio.



**Info**

Con il calore, l'acqua evapora anche nei punti del motore e dell'impianto frenante meno accessibili.

- Quando la motocicletta si sarà raffreddata, lubrificare tutte le sedi di scorrimento e di supporto.
- Pulire la catena. (📖 Pag. 91)
- Trattare con anticorrosivo i componenti metallici nudi (a eccezione dei dischi del freno e dell'impianto di scarico).

Sostanze protettive per vernici, metallo e gomma (📖 Pag. 177)

- Trattare tutti i componenti in plastica e quelli verniciati a polvere con detergenti o prodotti non aggressivi specifici per la cura del veicolo.

Detergenti speciali per vernici brillanti e opache, superfici in metallo e in plastica (📖 Pag. 176)

**(tutti i modelli EXC)**

- Lubrificare il bloccasterzo.

Olio universale spray (📖 Pag. 176)

**19.2 Interventi di controllo e manutenzione ordinaria per l'uso invernale**



**Info**

Se la motocicletta viene utilizzata anche in inverno, tenere conto del sale che viene sparso sulle strade. Prendere quindi i necessari provvedimenti per contrastare l'aggressività di tale prodotto. Se il veicolo è stato utilizzato su strade cosparse di sale antigelo, al termine del viaggio pulirlo con acqua fredda. L'acqua calda accentuerebbe l'azione del sale.

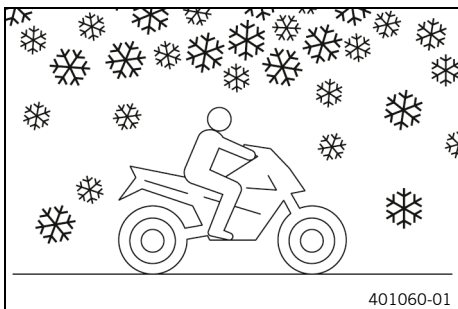

- Pulire la motocicletta. (📖 Pag. 156)
- Pulire i freni.



**Info**

Dopo **OGNI** corsa su strade cosparse di sale antigelo, pulire accuratamente con acqua fredda le pinze e le pastiglie del freno (una volta raffreddate e dopo averle smontate) e farle asciugare bene.

Dopo aver percorso strade cosparse di sale antigelo, pulire con cura il veicolo con acqua fredda e farlo asciugare bene.

- Trattare il motore, il forcellone e tutti gli altri componenti zincati o lucidi (ad eccezione dei dischi del freno) con un anticorrosivo a base di cera.



**Info**

L'anticorrosivo non deve raggiungere i dischi del freno, in quanto ridurrebbe fortemente l'effetto frenante.

- Pulire la catena. (📖 Pag. 91)

## 20.1 Rimessaggio

**Avvertenza**

**Rischio di avvelenamento** Il carburante è un liquido velenoso e dannoso per la salute.

- Evitare che il carburante entri in contatto con la pelle, gli occhi o i vestiti.
- In caso di ingestione di carburante, contattare subito un medico.
- Non respirare i vapori del carburante.
- In caso di contatto con la pelle, risciacquare la parte interessata con molta acqua.
- Sciacquare bene gli occhi con acqua e rivolgersi a un medico nel caso in cui del carburante sia finito negli occhi.
- Cambiarsi i vestiti se sopra vi è finito del carburante.
- Conservare correttamente il carburante in una tanica idonea e tenerlo lontano dalla portata dei bambini.

**Info**

Se si desidera mettere a riposo la motocicletta per un periodo prolungato, è necessario effettuare o far eseguire i seguenti interventi.

Prima della messa a riposo della motocicletta, controllare il funzionamento e l'usura di tutti i componenti. Se sono necessari interventi di manutenzione, riparazione o modifica, questi andrebbero eseguiti durante il periodo di inattività della motocicletta (minor carico di lavoro per le officine). In tal modo è possibile evitare lunghi tempi di attesa nelle officine a inizio stagione.

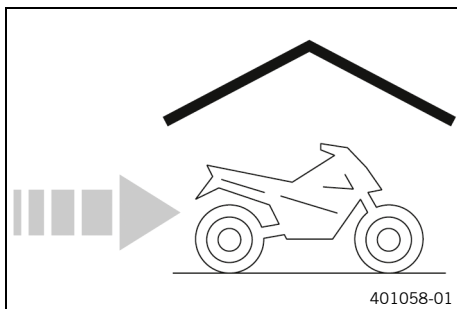

- Pulire la motocicletta. (📖 Pag. 156)
- Sostituire l'olio del cambio. 🛠️ (📖 Pag. 153)
- Controllare l'antigelo e il livello del liquido di raffreddamento. (📖 Pag. 133)
- In occasione dell'ultimo rifornimento prima di mettere a riposo la motocicletta, aggiungere dell'additivo al carburante.

Additivo carburante (📖 Pag. 176)
----------------------------------

- Fare rifornimento di carburante. (📖 Pag. 51)
- Fare rifornimento di olio per 2 tempi. (📖 Pag. 52)
- Controllare la pressione pneumatici. (📖 Pag. 118)
- Smontare la batteria da 12 V. 🛠️ (📖 Pag. 120)
- Mettere in ricarica la batteria da 12 V. 🛠️ (📖 Pag. 123)

**Nota**

Temperatura di carica e stoccaggio ideali della batteria agli ioni di litio	10 ... 20 °C
---	--------------

- Parcheggiare il veicolo in un luogo asciutto, non soggetto a forti variazioni di temperatura.

**Info**

KTM consiglia di sollevare la motocicletta.

- Sollevare la motocicletta con il cavalletto alzamato. (📖 Pag. 68)
- Coprire il veicolo con una coperta o un telone traspiranti.



**Info**

Non utilizzare in nessun caso materiali impermeabili all'aria, poiché l'umidità non può fuoriuscire, con conseguente formazione di corrosione.

È vivamente sconsigliato mettere in moto per breve tempo il motore della motocicletta messa a riposo. Dal momento che il motore non ha modo di riscaldarsi a sufficienza, il vapore acqueo generato dal processo di combustione si condensa facendo arrugginire parti del motore e l'impianto di scarico.

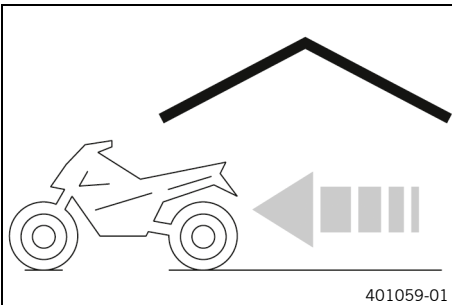
**20.2 Messa in uso dopo un periodo di inattività**

- Rimuovere la motocicletta dal cavalletto alzamato. (📖 Pag. 68)
- Montare la batteria da 12 V. 🛠️ (📖 Pag. 122)
- Prima di ogni messa in uso effettuare gli interventi di controllo e manutenzione ordinaria. (📖 Pag. 47)
- Effettuare un giro di prova.









Errore	Possibile causa	Intervento
Il motore (motorino di avviamento elettrico) non gira	Errore procedura avvio	– Eseguire le fasi della procedura di avviamento. (📖 Pag. 48)
	Batteria da 12 V scarica	– Mettere in ricarica la batteria da 12 V. 🛠️ (📖 Pag. 123) – Controllare la tensione di carica. 🛠️ – Controllare la corrente a riposo. 🛠️ – Controllare l'avvolgimento dello statore dell'alternatore. 🛠️
	Fusibile principale bruciato	– Sostituire il fusibile principale. (📖 Pag. 125)
	Relè di avviamento difettoso	– Controllare il relè di avviamento. 🛠️
	Motorino d'avviamento elettrico difettoso	– Controllare il motorino d'avviamento elettrico. 🛠️
Il motore gira, ma non si mette in moto	Errore procedura avvio	– Eseguire le fasi della procedura di avviamento. (📖 Pag. 48)
	Raccordo ad attacco rapido non collegato	– Collegare il raccordo ad attacco rapido.
	Errata regolazione del regime del minimo	– Regolare il regime minimo. 🛠️ (📖 Pag. 142)
	Alimentazione carburante interrotta	– Controllare lo spurgo del serbatoio carburante.
	Candela annerita o bagnata	– Pulire e far asciugare la candela e il cappuccio della candela, eventualmente sostituirla.
	Eccessiva distanza degli elettrodi della candela	– Regolare la distanza degli elettrodi. Nota Distanza elettrodi della candela 0,6 mm
	Impianto d'accensione difettoso	– Bobina di accensione - controllare l'avvolgimento primario. 🛠️ – Controllare il cappuccio della candela. 🛠️ – Controllare l'avvolgimento dello statore dell'alternatore. 🛠️
	Sfregamento del cavo di corto circuito nel cablaggio, pulsante di spegnimento o interruttore di sicurezza difettosi	– Controllare il cablaggio (controllo visivo). – Controllare l'impianto elettrico.
	Connettore o bobina accensione allentati o ossidati	– Pulire il connettore e applicarvi sopra dello spray per contatti elettrici.
	Malfunzionamento dell'iniezione elettronica del carburante	– Controllare che il cablaggio non sia danneggiato e che i connettori elettrici non siano corrosi o danneggiati. – Leggere la memoria errori attraverso il tester diagnosi KTM. 🛠️
Il motore non ha un regime minimo	Candela difettosa – Sostituire la candela.	







<b>Errore</b>	<b>Possibile causa</b>	<b>Intervento</b>
Il motore non ha un regime minimo	Impianto d'accensione difettoso	<ul style="list-style-type: none"> <li>- Bobina di accensione - controllare l'avvolgimento primario. 🐛</li> <li>- Controllare il cappuccio della candela. 🐛</li> <li>- Controllare l'avvolgimento dello statore dell'alternatore. 🐛</li> </ul>
	Errata regolazione del regime del minimo	<ul style="list-style-type: none"> <li>- Regolare il regime minimo. 🐛 (📖 Pag. 142)</li> </ul>
Il motore non gira a regime elevato	Malfunzionamento dell'iniezione elettronica del carburante	<ul style="list-style-type: none"> <li>- Controllare che il cablaggio non sia danneggiato e che i connettori elettrici non siano corrosi o danneggiati.</li> <li>- Leggere la memoria errori attraverso il tester diagnosi KTM. 🐛</li> </ul>
	Impianto d'accensione difettoso	<ul style="list-style-type: none"> <li>- Bobina di accensione - controllare l'avvolgimento primario. 🐛</li> <li>- Controllare il cappuccio della candela. 🐛</li> <li>- Controllare l'avvolgimento dello statore dell'alternatore. 🐛</li> </ul>
	Pressione ambiente memorizzata in modo errato	<ul style="list-style-type: none"> <li>- Programmare la pressione ambientale. (📖 Pag. 142)</li> </ul>
La potenza erogata dal motore è insufficiente	Filtro dell'aria molto sporco	<ul style="list-style-type: none"> <li>- Pulire il filtro dell'aria e la cassa del filtro. 🐛 (📖 Pag. 85)</li> </ul>
	Filtro del carburante molto sporco	<ul style="list-style-type: none"> <li>- Sostituire il filtro del carburante. 🐛</li> </ul>
	Filtro a reticella molto sporco	<ul style="list-style-type: none"> <li>- Sostituire il filtro a reticella. 🐛 (📖 Pag. 146)</li> </ul>
	Malfunzionamento dell'iniezione elettronica del carburante	<ul style="list-style-type: none"> <li>- Controllare che il cablaggio non sia danneggiato e che i connettori elettrici non siano corrosi o danneggiati.</li> <li>- Leggere la memoria errori attraverso il tester diagnosi KTM. 🐛</li> </ul>
	Alimentazione carburante interrotta	<ul style="list-style-type: none"> <li>- Controllare lo spurgo del serbatoio carburante.</li> </ul>
	Impianto di scarico non a tenuta, deformato o materiale fonoassorbente nel silenziatore esaurito	<ul style="list-style-type: none"> <li>- Controllare che l'impianto di scarico non sia danneggiato.</li> <li>- Sostituire il materiale fonoassorbente del silenziatore terminale. 🐛 (📖 Pag. 87)</li> </ul>
	Impianto d'accensione difettoso	<ul style="list-style-type: none"> <li>- Bobina di accensione - controllare l'avvolgimento primario. 🐛</li> <li>- Controllare il cappuccio della candela. 🐛</li> <li>- Controllare l'avvolgimento dello statore dell'alternatore. 🐛</li> </ul>
	Membrana o pacco lamellare danneggiati	<ul style="list-style-type: none"> <li>- Controllare la membrana e il pacco lamellare.</li> </ul>
	Pressione ambiente memorizzata in modo errato	<ul style="list-style-type: none"> <li>- Programmare la pressione ambientale. (📖 Pag. 142)</li> </ul>

Errore	Possibile causa	Intervento
Il motore si spegne durante la guida	Mancanza di carburante	– Fare rifornimento di carburante. (📖 Pag. 51)
	Il motore aspira aria indebita	– Controllare che la flangia di aspirazione risulti bene in sede.
	Connettore o bobina accensione allentati o ossidati	– Pulire il connettore e applicarvi sopra dello spray per contatti elettrici.
	Pressione ambiente memorizzata in modo errato	– Programmare la pressione ambientale. (📖 Pag. 142)
Il motore si surriscalda	Scarso livello del liquido di raffreddamento nel circuito	– Controllare la tenuta del sistema di raffreddamento. – Controllare il livello del liquido di raffreddamento. (📖 Pag. 134)
	Ventilazione insufficiente	– Quando ci si ferma, spegnere il motore.
	Le lamelle del radiatore sono molto sporche	– Pulire le lamelle del radiatore.
	Formazione di schiuma nel sistema di raffreddamento	– Scaricare il liquido di raffreddamento. 🛠️ (📖 Pag. 135) – Versare il liquido di raffreddamento. 🛠️ (📖 Pag. 135)
	Testa cilindro o guarnizione testa cilindro danneggiati	– Controllare la testa cilindro e la guarnizione testa cilindro.
	Tubo del radiatore strozzato	– Sostituire il tubo flessibile del radiatore. 🛠️
	Termostato difettoso	– Controllare il termostato. 🛠️ Nota Temperatura di apertura: 70 °C
Formazione di fumo bianco (vapore nei gas di scarico)	Testa cilindro o guarnizione testa cilindro danneggiati	– Controllare la testa cilindro e la guarnizione testa cilindro.
L'olio del cambio fuoriesce dal tubo di sfiato	È stato rabboccato troppo olio del cambio	– Controllare il livello dell'olio del cambio. (📖 Pag. 152)
Acqua nell'olio del cambio	Paraolio radiale o pompa dell'acqua danneggiati	– Controllare il paraolio radiale e la pompa dell'acqua.
La spia di malfunzionamento si accende/inizia a lampeggiare	Malfunzionamento dell'iniezione elettronica del carburante	– Controllare che il cablaggio non sia danneggiato e che i connettori elettrici non siano corrosi o danneggiati. – Leggere la memoria errori attraverso il tester diagnosi KTM. 🛠️
Batteria da 12 V scarica	L'alternatore non carica la batteria da 12V	– Controllare la tensione di carica. 🛠️ – Controllare l'avvolgimento dello statore dell'alternatore. 🛠️
	utenza elettrica indesiderata	– Controllare la corrente a riposo. 🛠️
Valori nel quadro strumenti cancellati (ora, cronometro, tempi sul giro)	La pila del quadro strumenti è scarica	– Sostituire la batteria del quadro strumenti. (📖 Pag. 131)

**i Info**

I codici lampeggianti vengono indicati solo nella versione potenziata del veicolo.

<b>Codice lampeggiante spia di malfunzionamento</b>	 14 La spia di malfunzionamento lampeggia 1 volta a lungo e 4 volte brevemente
<b>Condizione per la comparsa del difetto</b>	Sensore di pressione basamento - Differenza troppo elevata tra sensore e centralina motore
<b>Codice lampeggiante spia di malfunzionamento</b>	 09 La spia di malfunzionamento lampeggia 9 volte brevemente
<b>Condizione per la comparsa del difetto</b>	Sensore di pressione basamento - Cortocircuito verso massa
	Sensore di pressione basamento - Interruzione/cortocircuito verso positivo
	Sensore di pressione aria ambiente - Cortocircuito verso massa
	Sensore di pressione aria ambiente - Interruzione/cortocircuito verso positivo
<b>Codice lampeggiante spia di malfunzionamento</b>	 13 La spia di malfunzionamento lampeggia 1 volta a lungo e 3 volte brevemente
<b>Condizione per la comparsa del difetto</b>	Sensore temperatura aria aspirata - Segnale in entrata troppo basso
	Sensore temperatura aria aspirata - Segnale in entrata troppo alto
<b>Codice lampeggiante spia di malfunzionamento</b>	 12 La spia di malfunzionamento lampeggia 1 volta a lungo e 2 volte brevemente
<b>Condizione per la comparsa del difetto</b>	Sensore temperatura liquido di raffreddamento - Segnale in entrata troppo basso
	Sensore temperatura liquido di raffreddamento - Segnale in entrata troppo alto
<b>Codice lampeggiante spia di malfunzionamento</b>	 06 La spia di malfunzionamento lampeggia 6 volte brevemente
<b>Condizione per la comparsa del difetto</b>	Sensore di posizione valvola a farfalla circuito A - Adattamento non riuscito
	Sensore di posizione valvola a farfalla circuito A - Segnale in entrata troppo basso
	Sensore di posizione valvola a farfalla circuito A - Segnale in entrata troppo alto
<b>Codice lampeggiante spia di malfunzionamento</b>	 41 La spia di malfunzionamento lampeggia 4 volte a lungo e 1 volta brevemente
<b>Condizione per la comparsa del difetto</b>	Pompa del carburante - Interruzione/cortocircuito verso massa
	Pompa del carburante - Interruzione/cortocircuito verso positivo
<b>Codice lampeggiante spia di malfunzionamento</b>	 33 La spia di malfunzionamento lampeggia 3 volte a lungo e 3 volte brevemente
<b>Condizione per la comparsa del difetto</b>	Iniettore 0, cilindro 1 - Segnale in entrata troppo basso
	Iniettore 0, cilindro 1 - Segnale in entrata troppo alto

<b>Codice lampeggiante spia di malfunzionamento</b>	 34 La spia di malfunzionamento lampeggia 3 volte a lungo e 4 volte brevemente
<b>Condizione per la comparsa del difetto</b>	Iniettore 1, cilindro 1 - Segnale in entrata troppo basso
	Iniettore 1, cilindro 1 - Segnale in entrata troppo alto
<b>Codice lampeggiante spia di malfunzionamento</b>	 37 La spia di malfunzionamento lampeggia 3 volte a lungo e 7 volte brevemente
<b>Condizione per la comparsa del difetto</b>	Bobina di accensione - Malfunzionamento nel circuito di commutazione
<b>Codice lampeggiante spia di malfunzionamento</b>	 02 La spia di malfunzionamento lampeggia 2 volte brevemente
<b>Condizione per la comparsa del difetto</b>	Sensore numero di giri albero motore - Sincronizzazione errata
	Sensore numero di giri albero motore - Segnale non plausibile
	Sensore numero di giri albero motore - Segnale irregolare
	Sensore numero di giri albero motore - Nessun segnale
<b>Codice lampeggiante spia di malfunzionamento</b>	 42 La spia di malfunzionamento lampeggia 4 volte a lungo e 2 volte brevemente
<b>Condizione per la comparsa del difetto</b>	Pompa dell'olio - Segnale in entrata troppo basso
	Pompa dell'olio - Segnale in entrata troppo alto
<b>Codice lampeggiante spia di malfunzionamento</b>	 21 La spia di malfunzionamento lampeggia 2 volte a lungo e 1 volta brevemente
<b>Condizione per la comparsa del difetto</b>	Voltaggio della batteria - Tensione d'ingresso troppo bassa
	Voltaggio della batteria - Tensione d'ingresso troppo alta
<b>Codice lampeggiante spia di malfunzionamento</b>	 La spia di malfunzionamento si accende
<b>Condizione per la comparsa del difetto</b>	Sensore di ribaltamento - Segnale in entrata troppo basso
	Sensore di ribaltamento - Segnale in entrata troppo alto

**23.1 Motore****23.1.1 tutti i modelli 250**

Tipo	Motore a ciclo Otto a 1 cilindro e a 2 tempi, raffreddato a liquido, con ingresso a membrana, valvola di scarico e iniezione nel canale
Cilindrata	249 cm <sup>3</sup>
Corsa	72 mm
Alesaggio	66,4 mm
Regime del minimo	1.400 ... 1.500 giri/min
Valvola di scarico - misura di regolazione	2,7 ± <sub>0</sub> <sup>2</sup> mm
Cuscinetto dell'albero motore	1 cuscinetto a sfere/1 cuscinetto a rulli cilindrici
Cuscinetto di biella	Cuscinetto a rullini
Boccola del piede di biella	Cuscinetto a rullini
Pistone	Alluminio fuso
Segmenti pistone	2 segmenti trapezoidali
Lubrificazione del motore	Lubrificazione separata
Misura X (spigolo superiore del pistone rispetto allo spigolo superiore del cilindro)	0 ... 0,10 mm
Misura Z (altezza della valvola di scarico)	49,0 mm
Rapporto di trasmissione primario	26:73
Frizione	Frizione a dischi multipli in bagno d'olio/azionata idraulicamente
Cambio	Cambio a 6 marce, innesto frontale
Rapporto di trasmissione	
1 <sup>a</sup> marcia	14:32
2 <sup>a</sup> marcia	16:26
3 <sup>a</sup> marcia	20:25
4 <sup>a</sup> marcia	22:23
5 <sup>a</sup> marcia	25:22
6 <sup>a</sup> marcia	26:20
Alternatore	12 V, 196 W
Impianto d'accensione	Impianto d'accensione senza contatti, completamente elettronico e con messa in fase digitale dell'accensione
Candela	NGK BR 7 ES
Distanza elettrodi della candela	0,6 mm
Raffreddamento	Raffreddamento a liquido con riciclo permanente attraverso la pompa dell'acqua
Ausilio per l'avviamento	Sistema starter elettrico

**23.1.2 tutti i modelli 300**

Tipo	Motore a ciclo Otto a 1 cilindro e a 2 tempi, raffreddato a liquido, con ingresso a membrana, valvola di scarico e iniezione nel canale
Cilindrata	293,15 cm <sup>3</sup>
Corsa	72 mm

Alesaggio	72 mm
Regime del minimo	1.400 ... 1.500 giri/min
Valvola di scarico - misura di regolazione	2,3 ± <sup>0,2</sup> mm
Cuscinetto dell'albero motore	1 cuscinetto a sfere/1 cuscinetto a rulli cilindrici
Cuscinetto di biella	Cuscinetto a rullini
Boccola del piede di biella	Cuscinetto a rullini
Pistone	Alluminio fuso
Segmenti pistone	2 segmenti R
Lubrificazione del motore	Lubrificazione separata
Misura X (spigolo superiore del pistone rispetto allo spigolo superiore del cilindro)	0 ... 0,10 mm
Misura Z (altezza della valvola di scarico)	49,5 mm
Rapporto di trasmissione primario	26:73
Frizione	Frizione a dischi multipli in bagno d'olio/azionata idraulicamente
Cambio	Cambio a 6 marce, innesto frontale
Rapporto di trasmissione	
1 <sup>a</sup> marcia	14:32
2 <sup>a</sup> marcia	16:26
3 <sup>a</sup> marcia	20:25
4 <sup>a</sup> marcia	22:23
5 <sup>a</sup> marcia	25:22
6 <sup>a</sup> marcia	26:20
Alternatore	12 V, 196 W
Impianto d'accensione	Impianto d'accensione senza contatti, completamente elettronico e con messa in fase digitale dell'accensione
Candela	NGK BR 7 ES
Distanza elettrodi della candela	0,6 mm
Raffreddamento	Raffreddamento a liquido con riciclo permanente attraverso la pompa dell'acqua
Ausilio per l'avviamento	Sistema starter elettrico

## 23.2 Coppie di serraggio motore

Vite lamine esterne	<b>EJOTDELTA PT®</b> 30x6	1 Nm	
Vite lamine interne	<b>EJOTDELTA PT®</b> 35x25	1 Nm	
Vite piastra di supporto membrana	<b>EJOTDELTA PT®</b> 30x12	1 Nm	
Vite bloccacuscine	M5	6 Nm	<b>Loctite®243™</b>
Vite cavalletto valvola di scarico	M5	6 Nm	<b>Loctite®243™</b>
Vite coperchio della valvola di scarico	M5	4 Nm	
Vite del sensore numero di giri albero motore	M5	6 Nm	<b>Loctite®243™</b>
Vite leva a squadra controllo dello scarico	M5	6 Nm	<b>Loctite®243™</b>



Vite leva selettore	M5	6 Nm	<b>Loctite®243™</b>
Vite piastrina della valvola di scarico	M5	6 Nm	<b>Loctite®2701™</b>
Vite piattello molla della frizione	M5	6 Nm	
Vite statore	M5	6 Nm	<b>Loctite®2701™</b>
Vite supporto iniettore	M5	5 Nm	<b>Loctite®243™</b>
Vite tappo a vite controllo dello scarico	M5	5 Nm	
Collegamento a depressione del cilindro	M6	4 Nm	<b>Loctite®2701™</b>
Dado cieco girante pompa dell'acqua	M6	5 Nm	<b>Loctite®243™</b>
Vite boccola cuscinetto motorino d'avviamento	M6	10 Nm	<b>Loctite®243™</b>
Vite carter motore	M6	10 Nm	
Vite cilindro della frizione	M6	10 Nm	
Vite collarino di attacco della valvola di scarico	M6	8 Nm	<b>Loctite®243™</b>
Vite coperchio dell'alternatore	M6	8 Nm	
Vite coperchio esterno della frizione	M6	8 Nm	
Vite coperchio interno della frizione	M6	10 Nm	
Vite coperchio pompa dell'acqua	M6	10 Nm	
Vite della leva del cambio	M6	14 Nm	<b>Loctite®243™</b>
Vite di controllo del livello olio del cambio	M6	8 Nm	
Vite di scarico del coperchio pompa dell'acqua	M6	10 Nm	
Vite dispositivo selettore marce	M6	10 Nm	<b>Loctite®243™</b>
Vite flangia dello scarico	M6	8 Nm	
Vite flangia di aspirazione / pacco lamellare	M6	6 Nm	
Vite motorino d'avviamento elettrico	M6	10 Nm	
Vite perno pedale di avviamento - ingranaggio intermedio	M6	10 Nm	<b>Loctite®243™</b>
Vite protezione motorino d'avviamento	M6	8 Nm	
Vite valvola controllo dello scarico	M6	10 Nm	<b>Loctite®243™</b>
Vite albero di equilibratura	M8	30 Nm	<b>Loctite®243™</b>
Vite testa cilindro	M8	27 Nm	

Dado base del cilindro	M10	35 Nm
Prigioniero base del cilindro	M10	12 Nm
Vite pignone catena di azionamento	M10	60 Nm <b>Loctite®2701™</b>
Vite sensore temperatura testa cilindro	M10x1,25	12 Nm
Dado rotore	M12x1	60 Nm
Vite di scarico dell'olio del cambio con magnete	M12x1,5	20 Nm
Candela	M14x1,25	25 Nm
Dado ingranaggio albero primario	M18Sxx1,5	150 Nm <b>Loctite®243™</b>
Dado mozzetto della frizione	M18x1,5	100 Nm <b>Loctite®243™</b>

## 23.3 Quantitativi

### 23.3.1 Olio del cambio

Olio del cambio	0,80 l	Olio del motore (15W/50) (📖 Pag. 175)
-----------------	--------	--

### 23.3.2 Liquido di raffreddamento

Liquido di raffreddamento	1,2 l	Liquido di raffreddamento (📖 Pag. 174)
---------------------------	-------	---

### 23.3.3 Carburante

Contenuto serbatoio del carburante totale circa	9 l	Carburante benzina super senza piombo (ROZ 95) (📖 Pag. 174)
---	-----	---

Riserva carburante circa	1,5 l
--------------------------	-------

Capacità del serbatoio olio 2 tempi ca.	0,6 l	Olio per motori a 2 tempi (📖 Pag. 175)
---	-------	---

## 23.4 Telaio

Telaio	Telaio a tubo centrale in acciaio al cromo-molibdeno	
Forcella	<b>WPXPLOR OC</b>	
Ammortizzatore	<b>WP XPLOR PDS</b>	
Escursione		
anteriore	300 mm	
Escursione		
posteriore	310 mm	
Avancorsa	22 mm	
Impianto frenante	Freni a disco, pinze del freno flottanti	
Dischi del freno - diametro		
Anteriore	260 mm	
Posteriore	220 mm	

Dischi del freno - limite di usura (tutti i modelli standard XC-W, tutti i modelli standard EXC)	
anteriore	2,5 mm
posteriore	3,5 mm
Dischi del freno - limite di usura (tutti i modelli speciali)	
anteriore	2,5 mm
posteriore	3,7 mm
Pressione pneumatici su strada (tutti i modelli EXC)	
Anteriore	2,0 bar
posteriore	2,0 bar
Pressione dei pneumatici fuoristrada	
Anteriore	1,0 bar
Posteriore	1,0 bar
Rapporti di trasmissione finale (tutti i modelli 250)	14:52 (13:52)
Rapporti di trasmissione finale (tutti i modelli 300)	14:50 (13:50)
Catena	5/8 x 1/4"
Corone disponibili	45, 48, 49, 50, 51, 52
Inclinazione canotto sterzo	63,5°
Interasse	1.482 ± 10 mm
Altezza sella senza carico	960 mm
Altezza libera senza carico	370 mm
Peso senza carburante circa	104 kg
Carico massimo ammesso sull'assale anteriore	145 kg
Carico massimo ammesso sull'assale posteriore	190 kg
Peso totale massimo ammesso	335 kg

### 23.5 Impianto elettrico

Batteria da 12 V	HJTZ5S-FP-C	Batteria agli ioni di litio Voltaggio della batteria: 12 V Capacità nominale: 2,0 Ah Non richiede manutenzione
Pila del quadro strumenti	CR 2430	Voltaggio della batteria: 3 V
Fusibile	75011088005	5 A
Fusibile	75011088010	10 A
Fusibile	58011109120	20 A
Faro	HS1 / attacco BX43t	12 V 35/35 W
Luci di posizione	W5W / attacco W2,1x9,5d	12 V 5 W
Spie di controllo	W2,3W / attacco W2x4,6d	12 V 2,3 W
Indicatore di direzione (tutti i modelli EXC)	R10W / attacco BA15s	12 V 10 W
Luce di stop/fanalino posteriore	LED	
Luce targa (tutti i modelli EXC)	LED	

## 23.6 Pneumatici

Validità	Pneumatico anteriore	Pneumatico posteriore
(tutti i modelli standard EXC)	<b>90/90 - 21 M/C 54R M+S TT</b> MAXXIS Maxx Enduro	<b>140/80 - 18 M/C 70R M+S TT</b> MAXXIS Maxx Enduro
(tutti i modelli speciali)	<b>90/90 - 21 M/C 54M M+S TT</b> Metzeler MCE 6 DAYS EXTREME	<b>140/80 - 18 M/C 70M M+S TT</b> Metzeler MCE 6 DAYS EXTREME
(tutti i modelli XC-W)	<b>80/100 - 21 51M TT</b> Dunlop GEOMAX AT 81 F	<b>110/100 - 18 64M TT</b> Dunlop GEOMAX AT 81
Gli pneumatici indicati rappresentano uno dei possibili tipi di pneumatici di serie. Per maggiori informazioni consultare la sezione relativa all'assistenza, all'indirizzo: KTM.COM		

## 23.7 Forcella

Codice articolo della forcella	0797C162V401000	
Forcella	<b>WPXPLOR OC</b>	
Smorzamento in compressione		
Comfort	18 clic	
Standard	15 clic	
Sport	12 clic	
Smorzamento in estensione		
Comfort	18 clic	
Standard	15 clic	
Sport	12 clic	
Prearico della molla - <b>Preload Adjuster</b>		
Comfort	<b>+0</b>	
Standard	<b>+0</b>	
Sport	<b>+3</b>	
Lunghezza della molla con bussola/e di prearico	474 mm	
Indice di carico delle molle		
Peso del conducente: 65 ... 75 kg	4,2 N/mm	
Peso del conducente: 75 ... 85 kg	4,4 N/mm	
Peso del conducente: 85 ... 95 kg	4,6 N/mm	
Lunghezza della forcella estesa	928 mm	
Olio per ciascun stelo della forcella	636 ± 10 ml	Olio per forcelle (SAE 4) (48601166S1) (📖 Pag. 175)

## 23.8 Ammortizzatore

Codice articolo dell'ammortizzatore	0797C461V305000	
Ammortizzatore	<b>WP XPLOR PDS</b>	
Smorzamento in compressione Low Speed		
Comfort	18 clic	
Standard	15 clic	
Sport	12 clic	
Smorzamento in compressione High Speed		
Comfort	2,5 giri	

Standard	2 giri
Sport	1 giro
Smorzamento in estensione	
Comfort	18 clic
Standard	15 clic
Sport	12 clic
Precarico della molla	9 mm
Indice di carico delle molle	
Peso del conducente: 65 ... 75 kg	57 ... 63 N/mm
Peso del conducente: 75 ... 85 kg	60 ... 66 N/mm
Peso del conducente: 85 ... 95 kg	63 ... 69 N/mm
Lunghezza della molla	225 mm
Pressione del gas	10 bar
Abbassamento statico	37 mm
Compressione in ordine di marcia	110 mm
Lunghezza del monoammortizzatore esteso	415 mm
Olio ammortizzatore (📖 Pag. 175)	SAE 2,5

### 23.9 Coppie di serraggio del telaio

Restanti viti del telaio	<b>EJOT PT®</b> K60x25-Z	2 Nm
Vite regolatore di pressione	<b>EJOT PT®</b> K60x25-Z	2,3 Nm
Vite sensore livello di riempimento dell'olio	<b>G 3/4 "</b>	7 Nm
Vite sensore temperatura aria aspirata	<b>EJOTDELTA PT®</b> 45x12-Z	0,7 Nm
Vite supporto pompa dell'olio su serbatoio dell'olio	<b>EJOTDELTA PT</b> 45x12-Z	0,7 Nm
Vite interruttore di sicurezza (tutti i modelli EXC)	M4	0,4 Nm
Vite manopola fissa	M4	5 Nm
		<b>Loctite®243™</b>
Nipplo raggi ruota anteriore	M4,5	6 Nm
Nipplo raggi ruota posteriore	M4,5	6 Nm
Dadi restanti telaio	M5	5 Nm
Vite cavo di massa nel codino	M5	5 Nm
Vite ghiera di registro dell'ammortizzatore	M5	5 Nm
Vite guida tubo del freno forcellone	M5	5 Nm
Vite interruttore indicatori di direzione (tutti i modelli EXC)	M5	1 Nm
Vite interruttore luci (tutti i modelli EXC)	M5	1 Nm
Vite polo della batteria	M5	2,5 Nm
Viti restanti telaio	M5	5 Nm
Dadi restanti telaio	M6	10 Nm
Dado cavo su motorino d'avviamento elettrico	M6	4 Nm

Vite cavo sul relè di avviamento	M6	6 Nm	
Vite collettore su silentbloc	M6	6 Nm	
Vite copricatena	M6	10 Nm	<b>Loctite®243™</b>
Vite disco freno anteriore	M6	14 Nm	<b>Loctite®243™</b>
Vite disco freno posteriore	M6	14 Nm	<b>Loctite®243™</b>
Vite fissaggio sella	M6	10 Nm	
Vite giunto sferico asta di spinta sulla pompa del freno posteriore	M6	10 Nm	<b>Loctite®243™</b>
Vite guidacatena	M6	10 Nm	
Vite leva del freno	M6	5 Nm	
Vite leva della frizione	M6	5 Nm	
Vite manopola dell'acceleratore	M6	5 Nm	
Vite silentbloc su telaio	M6	6 Nm	
Vite staffa di ritegno batteria	M6	6 Nm	
Viti restanti telaio	M6	10 Nm	
Dadi restanti telaio	M8	25 Nm	
Dado battuta pedale del freno	M8	20 Nm	
Dado fermacopertone	M8	12 Nm	
Dado interruttore a strappo (tutti i modelli XC-W)	M8	0,8 Nm	
Dado pedale del freno	M8	20 Nm	
Dado vite della corona dentata	M8	35 Nm	<b>Loctite®2701™</b>
Raccordo del carburante su pompa del carburante	M8	15 Nm	
Vite codino telaio inferiore	M8	30 Nm	<b>Loctite®2701™</b>
Vite codino telaio superiore	M8	35 Nm	<b>Loctite®2701™</b>
Vite collettore	M8	15 Nm	
Vite elemento di fissaggio cavalletto laterale (tutti i modelli EXC)	M8x20	33 Nm	<b>Loctite®2701™</b>
Vite elemento di fissaggio cavalletto laterale (tutti i modelli XC-W)	M8x26	33 Nm	<b>Loctite®2701™</b>
Vite morsetto manubrio	M8	20 Nm	
Vite mozzo perno ruota anteriore	M8	15 Nm	
Vite pattino guidacatena	M8	15 Nm	
Vite perno di sterzo superiore (tutti i modelli standard XC-W, tutti i modelli standard EXC)	M8	20 Nm	
Vite perno di sterzo superiore (tutti i modelli speciali)	M8	17 Nm	<b>Loctite®243™</b>
Vite piastra forcella inferiore (tutti i modelli standard XC-W, tutti i modelli standard EXC)	M8	15 Nm	

Vite piastra forcella superiore (tutti i modelli standard XC-W, tutti i modelli standard EXC)	M8	20 Nm	
Vite piastra inferiore della forcella (tutti i modelli speciali)	M8	15 Nm	
Vite piastra superiore della forcella (tutti i modelli speciali)	M8	17 Nm	
Vite pinza del freno anteriore	M8	25 Nm	<b>Loctite®243™</b>
Vite protezione del pignone	M8	15 Nm	
Vite supporto motore	M8x15	25 Nm	<b>Loctite®2701™</b>
Vite supporto motore	M8x20	25 Nm	<b>Loctite®243™</b>
Viti restanti telaio	M8	25 Nm	
Dadi restanti telaio	M10	45 Nm	
Vite sede manubrio	M10	40 Nm	<b>Loctite®243™</b>
Vite supporto motore	M10	60 Nm	
Viti restanti telaio	M10	45 Nm	
Dado pompa del carburante	M12	15 Nm	
Vite inferiore dell'ammortizzatore	M12	80 Nm	<b>Loctite®2701™</b>
Vite superiore dell'ammortizzatore	M12	80 Nm	<b>Loctite®2701™</b>
Dado perno forcellone	M16x1,5	100 Nm	
Dado perno ruota posteriore	M20x1,5	80 Nm	
Vite perno ruota anteriore	M20x1,5	35 Nm	
Vite superiore canotto sterzo	M20x1,5	12 Nm	
Raccordo filettato sistema di raffreddamento	M24x1,5	18 Nm	<b>Loctite®243™</b>

## Carburante benzina super senza piombo (ROZ 95)

### Norma / classificazione

- DIN EN 228 (ROZ 95)

### Nota

- Utilizzare solo carburante super senza piombo conforme alla norma indicata o equivalente.
- Una percentuale di etanolo inferiore al 10% (carburante E10) non è da considerarsi problematica.



### Info

**Non** utilizzare carburanti a base di metanolo (ad es. M15, M85, M100) o con una percentuale di etanolo superiore al 10% (ad es. E15, E25, E85, E100).

## Liquido di raffreddamento

### Nota

- Utilizzare solo liquido di raffreddamento di alta qualità, senza silicati, con additivo anticorrosivo per motori in alluminio. Se di bassa qualità e di tipo non idoneo, l'antigelo può causare corrosione, formazione di depositi e schiuma.
- Non utilizzare acqua pura, poiché solo il liquido di raffreddamento è in grado di soddisfare requisiti quali protezione anticorrosione e funzione lubrificante.
- Utilizzare solo liquido di raffreddamento conforme ai requisiti indicati (vedi i dati riportati sul serbatoio) e in possesso delle proprietà corrispondenti.

Protezione antigelo fino a minimo	-25 °C
-----------------------------------	--------

Il rapporto di miscela deve essere adattato in base alla necessaria protezione antigelo. Utilizzare acqua distillata se il liquido di raffreddamento deve essere diluito.

Si consiglia l'utilizzo di liquido di raffreddamento premiscelato.

Leggere le indicazioni fornite dal produttore del liquido di raffreddamento in merito a protezione antigelo, diluizione e mescolabilità (compatibilità) con altri liquidi di raffreddamento.

### Fornitore consigliato

**MOTOREX®**

- **COOLANT M3.0**

## Liquido freni DOT 4 / DOT 5.1

### Norma / classificazione

- DOT

### Nota

- Impiegare solo un liquido freni conforme alla norma indicata (vedi i dati riportati sul serbatoio) e in possesso delle proprietà corrispondenti.

### Fornitore consigliato

**Castrol**

- **REACT PERFORMANCE DOT 4**

**MOTOREX®**

- **Brake Fluid DOT 5.1**



**Olio ammortizzatore (SAE 2,5) (50180751S1)****Norma / classificazione**

- SAE (📖 Pag. 178) (SAE 2,5)

**Nota**

- Utilizzare solo oli conformi alle normative indicate (v. i dati riportati sul serbatoio) e aventi le proprietà corrispondenti.

**Olio del motore (15W/50)****Norma / classificazione**

- JASO T903 MA2 (📖 Pag. 178)
- SAE (📖 Pag. 178) (15W/50)

**Nota**

- Utilizzare solo oli motore conformi alle norme indicate (vedere i dati sul contenitore) e in possesso delle proprietà corrispondenti.

**Fornitore consigliato****MOTOREX®**

- **Top Speed 4T**

**Olio per forcelle (SAE 4) (48601166S1)****Norma / classificazione**

- SAE (📖 Pag. 178) (SAE 4)

**Nota**

- Utilizzare solo oli conformi alle norme indicate (vedere i dati riportati sul serbatoio) e in possesso delle proprietà corrispondenti.

**Olio per motori a 2 tempi****Norma / classificazione**

- JASO FD (📖 Pag. 178)

**Nota**

- Utilizzare esclusivamente oli di qualità e di marca, specifici per motori a 2 tempi.

completamente sintetico
-------------------------

**Fornitore consigliato****MOTOREX®**

- **Cross Power 2T**

### Additivo carburante

Fornitore consigliato  
**MOTOREX®**  
– Fuel Stabilizer

### Detergente per catene

Fornitore consigliato  
**MOTOREX®**  
– Chain Clean

### Detergente per filtro dell'aria

Fornitore consigliato  
**MOTOREX®**  
– Racing Bio Dirt Remover

### Detergente per motociclette

Fornitore consigliato  
**MOTOREX®**  
– Moto Clean

### Detergenti speciali per vernici brillanti e opache, superfici in metallo e in plastica

Fornitore consigliato  
**MOTOREX®**  
– Quick Cleaner

### Grasso a lunga durata

Fornitore consigliato  
**MOTOREX®**  
– Bike Grease 2000

### Grasso lubrificante a elevata viscosità

Fornitore consigliato  
**SKF®**  
– LGHB 2

### Olio per il filtro dell'aria in spugna

Fornitore consigliato  
**MOTOREX®**  
– Racing Bio Liquid Power

### Olio universale spray

Fornitore consigliato  
**MOTOREX®**  
– Joker 440 Synthetic

**Sostanze protettive per vernici, metallo e gomma**

Fornitore consigliato

**MOTOREX®**

- Moto Protect

**Spray al silicone**

Fornitore consigliato

**MOTOREX®**

- Silicone Spray

**Spray per catene Offroad**

Fornitore consigliato

**MOTOREX®**

- Chainlube Offroad

### SAE

Le classi di viscosità SAE sono state definite dalla Society of Automotive Engineers e servono per classificare gli oli in base alla relativa viscosità. La viscosità descrive solo una proprietà di un olio e non contiene alcuna indicazione sulla qualità.

### JASO T903 MA2

Linee tecniche di sviluppo diverse hanno richiesto una norma specifica per le motociclette, ossia la norma **JASO T903 MA2**.

In precedenza per le motociclette venivano impiegati oli motore per autovetture, poiché non esisteva una norma specifica per le motociclette.

Mentre per i motori delle autovetture sono previsti lunghi intervalli tra un tagliando e l'altro, per i motori delle motociclette prevale il rendimento elevato a regimi motore elevati.

Nella maggior parte dei motori per motociclette il cambio e la frizione vengono lubrificati con lo stesso olio. La norma **JASO T903 MA2** approfondisce questi requisiti specifici.

### JASO FD

JASO FD è un tipo di classificazione per gli oli motore a 2 tempi, sviluppati specificatamente per i requisiti estremi tipici del motociclismo. Grazie agli esteri sintetici di prima qualità e agli additivi ottimizzati specificatamente per tale scopo, anche nelle condizioni più estreme la combustione risulta perfetta.

TPI	Iniezione nei canali (Transfer Port Injection)	Iniezione elettronica del carburante in cui nei canali del cilindro vengono impiegati due iniettori
OBD	Sistema diagnostico di bordo	Sistema del veicolo che controlla il parametro predefinito dell'elettronica del veicolo

Ad es.	Ad esempio
ca.	Circa
cfr.	Confronta
Cod.	Codice
ecc.	Eccetera
event.	Eventualmente
N°	Numero
risp.	Rispettivamente
se nec.	Se necessario



### 29.1 Simboli rossi

I simboli rossi mostrano una condizione di errore che richiede un intervento immediato.

	La spia del livello dell'olio diventa rossa – Il livello dell'olio ha raggiunto la tacca <b>MIN</b> . Al massimo esaurire il pieno di carburante residuo e alla successiva occasione mettere olio 2 tempi.
---	--



### 29.2 Simboli gialli e arancioni

I simboli gialli e arancioni indicano una condizione di errore che richiede un intervento in tempi rapidi. Anche i dispositivi ausiliari attivi sono contrassegnati con simboli gialli o arancioni.

	La spia di malfunzionamento gialla si accende/inizia a lampeggiare – L'OBD ha rilevato un malfunzionamento nell'elettronica del veicolo. Fermarsi rispettando il codice della strada e mettersi in contatto con un'officina autorizzata KTM.
	La spia gialla del livello del carburante si accende – Il livello del carburante ha raggiunto la riserva.

### 29.3 Simboli verdi e blu

I simboli verdi e blu forniscono informazioni.

	La spia blu della luce abbagliante si accende – La luce abbagliante è inserita.
	La spia degli indicatori di direzione lampeggia con luce verde – È stato inserito l'indicatore di direzione.

<b>A</b>		<b>Corona dentata</b>	
<b>Abbigliamento protettivo</b>	10	Controllo	94
<b>Accessori tecnici</b>	12	<b>Curva caratteristica dell'accelerazione</b>	
<b>Affondamento in ordine di marcia</b>		Regolazione	140
Regolazione	62	<b>Curva d'accensione</b>	
<b>Ambiente</b>	11	Connettore	143
<b>Ammortizzatore</b>		Modifica	143
Affondamento in ordine di marcia, controllo	60	<b>Cuscinetti del canotto di sterzo</b>	
Affondamento statico, controllo	60	Lubrificazione	80
Codice	16	<b>D</b>	
Informazioni generali sullo smorzamento in compressione	57	<b>Dati tecnici</b>	
Montaggio	81	Ammortizzatore	170
Prearico molla, regolazione	61	Coppie di serraggio del telaio	171
Smontaggio	81	Coppie di serraggio motore	166
<b>Antigelo</b>		Forcella	170
Controllo	133	Impianto elettrico	169
<b>B</b>		Motore	165
<b>Batteria da 12 V</b>		Pneumatici	170
Messa in ricarica	123	Quantitativi	168
Montaggio	122	Telaio	168
Potenza d'avviamento	42	<b>Definizione del campo d'impiego</b>	8
Smontaggio	120	<b>Diagnosi dei difetti</b>	160-162
<b>C</b>		<b>Dischi del freno</b>	
<b>Cassa filtro</b>		Controllo	102
Pulizia	85	<b>Disposizione del cavo flessibile del gas</b>	
<b>Catena</b>		Controllo	96
Controllo	94	<b>F</b>	
Pulizia	91	<b>Faro</b>	
<b>Cavalletto laterale</b>	24	Profondità del fascio luminoso, regolazione	131
<b>Cinghia</b>	22	<b>Figure</b>	12
<b>Codice della chiave</b>	15	<b>Filtro a reticella</b>	
<b>Codici lampeggianti</b>	163-164	Sostituzione	146
<b>Condizioni di impiego gravose</b>	42	<b>Filtro dell'aria</b>	
Alte temperature	45	Montaggio	84
Basse temperature	46	Pulizia	85
Marcia lenta	45	Smontaggio	84
Neve	46	<b>Forcella</b>	
Sabbia asciutta	43	Codice	16
Sabbia bagnata	44	Controllo della taratura base	62
Strade bagnate	45	<b>Forcellone</b>	
Strade fangose	45	Controllo	96
<b>Coperchio della cassa filtro</b>		<b>Frizione</b>	
Montaggio	83	Cambio dell'olio	99
Preparazione per la protezione	86	Controllo/correzione del livello del liquido	98
Smontaggio	83	<b>Fusibile</b>	
<b>Copristelo</b>		del fusibile principale, sostituzione	125
Montaggio	70	delle singole utenze elettriche, sostituzione	126
Smontaggio	69	<b>Fusibile principale</b>	
		Sostituzione	125



**G**

**Gambali della forcella**  
 Montaggio ..... 71  
 Precarico molla, regolazione ..... 64  
 Pulizia delle cuffie parapolvere ..... 69  
 Sfiato ..... 68  
 Smontaggio ..... 70

**Garanzia del produttore** ..... 12  
**Garanzia legale** ..... 12

**Gioco dei cavi flessibili del gas**  
 Controllo ..... 139  
 Regolazione ..... 139

**Gioco dei cuscinetti canotto sterzo**  
 Controllo ..... 78  
 Regolazione ..... 79

**Guidacatena**  
 Controllo ..... 94

**I**

**Interruttore curva d'accensione** ..... 19  
**Interruttore di sicurezza** ..... 19  
**Interruttore indicatori di direzione** ..... 19  
**Interruttore luci** ..... 18

**L**

**Lampadina degli indicatori di direzione**  
 Sostituzione ..... 130

**Lampadina del faro**  
 Sostituzione ..... 129

**Leva del cambio** ..... 23  
 Controllo della posizione a riposo ..... 144  
 Posizione a riposo, regolazione ..... 145

**Leva del freno anteriore** ..... 17  
 Controllo della corsa a vuoto ..... 101  
 Corsa a vuoto, regolazione ..... 101  
 Posizione a riposo, regolazione ..... 102

**Leva della frizione** ..... 17  
 Posizione a riposo, regolazione ..... 98

**Liquido di raffreddamento**  
 Riempimento ..... 135  
 Scarico ..... 135  
 Sostituzione ..... 137

**Liquido freni**  
 del freno ruota anteriore, rabbocco ..... 103  
 del freno ruota posteriore, rabbocco ..... 109

**Livello del fluido freni**  
 della ruota posteriore, controllo ..... 109

**Livello del liquido di raffreddamento**  
 Controllo ..... 133-134

**Livello del liquido freni**  
 della ruota anteriore, controllo ..... 103

**Livello dell'olio 2 tempi**  
 Controllo ..... 147

**Livello olio del cambio**  
 Controllo ..... 152

**M**

**Manopola**  
 Controllo ..... 97

**Manopola dell'acceleratore** ..... 17

**Manuale d'uso** ..... 11  
**Manutenzione** ..... 12

**Mascherina portafaro con faro**  
 Montaggio ..... 128  
 Smontaggio ..... 128

**Materiali ausiliari** ..... 12  
**Materiali di consumo** ..... 12

**Messa in uso**  
 Dopo un periodo di inattività ..... 159  
 Interventi di controllo e manutenzione ordinaria  
 prima di ogni messa in uso ..... 47  
 Note relative alla prima messa in uso ..... 40

**Motocicletta**  
 con cavalletto alzamoto, sollevamento ..... 68  
 Pulizia ..... 156  
 Rimozione dal cavalletto alzamoto ..... 68

**Motore**  
 Rodaggio ..... 41

**N**

**Numero di identificazione del veicolo** ..... 15  
**Numero motore** ..... 15

**O**

**Olio del cambio**  
 Rabbocco ..... 154  
 Sostituzione ..... 153

**Orientamento del faro**  
 Controllo ..... 130

**P**

**Parafango anteriore**  
 Montaggio ..... 81  
 Smontaggio ..... 80

**Paramotore**  
 Montaggio ..... 100  
 Smontaggio ..... 100

**Parti di ricambio** ..... 12

**Pastiglie del freno**  
 della ruota anteriore, controllo ..... 104  
 della ruota anteriore, sostituzione ..... 105

della ruota posteriore, controllo . . . . .	110	<b>Ruota anteriore</b>	
della ruota posteriore, sostituzione . . . . .	111	Montaggio . . . . .	114
<b>Pedale del freno</b> . . . . .	24	Smontaggio . . . . .	113
Controllo della corsa a vuoto . . . . .	107	<b>Ruota posteriore</b>	
Posizione a riposo, regolazione . . . . .	108	Montaggio . . . . .	116
<b>Piastra inferiore della forcella</b>		Smontaggio . . . . .	115
Montaggio . . . . .	73, 76	<b>S</b>	
Smontaggio . . . . .	72	<b>Sella</b>	
<b>Pignone</b>		Montaggio . . . . .	82
Controllo . . . . .	94	Rimozione . . . . .	82
<b>Pompa dell'olio</b>		<b>Serbatoio del carburante</b>	
Avviamento . . . . .	148	Montaggio . . . . .	89
<b>Posizione del manubrio</b> . . . . .	65	Smontaggio . . . . .	87
Regolazione . . . . .	66	<b>Servizio clienti</b> . . . . .	12
<b>Potenza d'avviamento delle batterie agli ioni di litio alle basse temperature</b> . . . . .	42	<b>Silenziatore terminale</b>	
<b>Presa diagnosi</b> . . . . .	132	Materiale fonoassorbente, sostituzione . . . . .	87
<b>Pressione ambiente</b>		Montaggio . . . . .	86
Programmazione . . . . .	142	Smontaggio . . . . .	86
<b>Pressione dei pneumatici</b>		<b>Sistema di raffreddamento</b> . . . . .	133
Controllo . . . . .	118	<b>Smorzamento in compressione</b>	
<b>Procedura di avviamento</b> . . . . .	48	della forcella, regolazione . . . . .	63
<b>Programma di manutenzione</b> . . . . .	54-56	<b>Smorzamento in compressione High Speed</b>	
<b>Prospetto delle spie di controllo</b> . . . . .	20	dell'ammortizzatore, regolazione . . . . .	58
<b>Pulizia, manutenzione ordinaria</b> . . . . .	156-157	<b>Smorzamento in compressione Low Speed</b>	
<b>Pulsante avvisatore acustico</b> . . . . .	18	dell'ammortizzatore, regolazione . . . . .	57
<b>Pulsante di avviamento</b> . . . . .	19	<b>Smorzamento in estensione</b>	
<b>Pulsante di avviamento a freddo</b> . . . . .	22	della forcella, regolazione . . . . .	64
<b>Pulsante di spegnimento</b> . . . . .	17-18	dell'ammortizzatore, regolazione . . . . .	59
<b>Q</b>		<b>Stato dei pneumatici</b>	
<b>Quadro strumenti</b>		Controllo . . . . .	117
Batteria del quadro strumenti, sostituzione . . . . .	131	<b>Sterzo</b>	
Chilometri o miglia, impostazione . . . . .	26	Bloccaggio . . . . .	25
Ora, impostazione . . . . .	28	Sbloccaggio . . . . .	25
Panoramica . . . . .	26	<b>T</b>	
Regolazione . . . . .	27	<b>Tappo del serbatoio del carburante</b>	
<b>Quantitativo</b>		Apertura . . . . .	20
Carburante . . . . .	52, 168	Chiusura . . . . .	21
Liquido di raffreddamento . . . . .	136, 168	<b>Tappo del serbatoio dell'olio 2 tempi</b>	
Olio del cambio . . . . .	153, 168	Apertura . . . . .	21
<b>R</b>		Chiusura . . . . .	22
<b>Regime minimo</b>		<b>Taratura base delle sospensioni</b>	
Regolazione . . . . .	142	Rispetto al peso del conducente, controllo . . . . .	57
<b>Regole di lavoro</b> . . . . .	10	<b>Targhetta di identificazione</b> . . . . .	15
<b>Rifornimento</b>		<b>Telaio</b>	
Carburante . . . . .	51	Controllo . . . . .	96
Olio per 2 tempi . . . . .	52	<b>Tensione dei raggi</b>	
<b>Rimessaggio</b> . . . . .	158	Controllo . . . . .	118

<b>Tensione della catena</b>	
Controllo . . . . .	92
Regolazione . . . . .	93
<b>Trasporto</b> . . . . .	51
<b>U</b>	
<b>Uso conforme</b> . . . . .	8
<b>Uso invernale</b>	
Interventi di controllo e manutenzione ordinaria	157
<b>Uso non conforme</b> . . . . .	8
<b>Utilizzo sicuro</b> . . . . .	9
<b>V</b>	
<b>Vista del veicolo</b>	
Anteriore sinistra . . . . .	13
Posteriore destra . . . . .	14
<b>Vite di registro del regime del minimo</b> . . . . .	23



3214421it

05/2021

